

**Akoestisch onderzoek wegverkeerslawaai
Markvelden Noord te Zevenbergen**
(2305/052/JJA-02, versie A)



Akoestisch onderzoek wegverkeerslawaaï (toetsing Wet geluidhinder)

in opdracht van

Rho Adviseurs B.V.
T.a.v. de heer J. van Broekhoven
Postbus 150
3000 AD ROTTERDAM

betreffende locatie

Markvelden Noord
Zevenbergen

documentkenmerk

2305/052/JJA-02

versie

A

vestiging

Nuenen

datum

24 november 2023

opgesteld door:

ir. J.W.P. Jansen
Projectleider geluid & bouwfysica

gecontroleerd door:

ir. D.P.M. Jacobs
Projectleider geluid & bouwfysica

Op dit rapport is een disclaimer van toepassing; zie <https://www.tritium.nl/disclaimer/29-04-2021/>

Tritium Advies B.V.

Adviseurs in bouwen, milieu en veiligheid

T. 088 44 02 900

E. info@tritium.nl

I. www.tritium.nl

KvK-nr. 17108024

Tritium Advies is gevestigd in:

Breda >> Nuenen >> Rijkevoort

Inhoudsopgave

	pagina
1 Inleiding	1
2 Uitgangspunten	2
2.1 Locatiegegevens	2
2.2 Gegevens wegverkeer	2
2.3 Modellerings	4
3 Wet- en regelgeving	5
3.1 Berekeningsmethode	5
3.2 Randvoorwaarden Wgh	5
3.2.1 Inleiding	5
3.2.2 Geluidzones	5
3.2.3 Artikel 110g	5
3.2.4 Stedelijk en buitenstedelijk gebied	6
3.2.5 Artikel 3.5 Reken- en meetvoorschrift geluid 2012 (RMG 2012)	6
3.2.6 Normen geluidbelasting	7
3.3 Geluidbeleid gemeente Moerdijk	8
4 Rekenresultaten en toetsing	9
4.1 Geluidbelasting wegverkeerslawaaï	9
4.2 Bronmaatregelen	11
4.3 Overdrachtsmaatregelen	12
4.4 Geluidbeleid gemeente Moerdijk	12
4.5 Cumulatieve geluidbelasting	13
4.6 Geluidwering gevels ($G_{A;k}$)	14
5 Samenvatting en conclusie	15

Bijlagen

Bijlage 1:	Planologische verbeelding
Bijlage 2:	Verkeersgegevens wegverkeer
Bijlage 3:	Invoergegevens akoestisch model wegverkeerslawaaï
Bijlage 4:	Grafische weergave akoestisch model wegverkeerslawaaï
Bijlage 5:	Rekenresultaten geluidbelasting wegverkeer
Bijlage 6:	Bronmaatregelen – Hazeldonkse Zandweg (N389)
Bijlage 7:	Bronmaatregelen – Verlengde Zuidrand
Bijlage 8:	Documentatie gebouwgebonden maatregelen

1 Inleiding

In opdracht van Rho Adviseurs B.V. is een akoestisch onderzoek wegverkeerslawaai uitgevoerd ten behoeve van de beoogde ontwikkeling van nieuwe woonwijken in Zevenbergen. In onderhavig onderzoek is enkel het onderdeel Markvelden Noord beschouwd. Dit gedeelte betreft een woningbouwontwikkeling van circa 450 woningen aan de zuidostrand van Zevenbergen in combinatie met de aanleg van de Verlengde Zuidrand. De ontwikkeling past niet binnen het vigerende bestemmingsplan. Het onderzoek is derhalve uitgevoerd ten behoeve van de hiervoor noodzakelijke juridisch-planologische procedure.

In onderhavige rapportage is deze zogenaamde "Nieuwe situatie" getoetst aan de normstelling van de Wet geluidhinder (verder: Wgh) en is aangegeven wat hiervan de consequenties zijn. Op basis van de resultaten van deze toetsing is vervolgens beoordeeld of voor het nieuwbouwproject extra geluidwerende maatregelen noodzakelijk zijn.

De onderhavige locatie is niet gelegen binnen de geluidzone van luchthavens of geluidgezoneerde industrieterreinen. Derhalve zijn deze aspecten in het onderhavige onderzoek niet nader beschouwd. De locatie is wél gelegen binnen de geluidzone van spoorwegen. Conform opgave opdrachtgever is dit aspect niet beschouwd in onderhavig onderzoek.

In verband met opmerkingen van de opdrachtgever komt het eerder door ons opgestelde rapport met kenmerk 2305/052/JJA-01, versie 0, d.d. 6 november 2023 in zijn geheel te vervallen.

2 Uitgangspunten

2.1 Locatiegegevens

In onderhavig onderzoek is enkel het gebied Markvelden Noord Beschouwd. Het plangebied is gelegen in Zevenbergen ten westen van de Hazeldonkse Zandweg en ten noorden en zuiden van de weg Zuidrand. In bijlage 1 is een planologische verbeelding opgenomen.

Voor wegverkeerslawaaï is het plan gelegen binnen de geluidzone van de Hazeldonkseweg, Industrieweg, Oostrand, Zuidrand en de Verlengde Zuidrand (nieuw aan te leggen weg). In onderhavig akoestisch onderzoek is voor de volledigheid ook de geluidbelasting ten gevolge van de 50 km/uur wegen Pastoor van Kessellaan, Prins Hendrikstraat en Stationslaan inzichtelijk gemaakt. Het plan is tevens gelegen in de nabijheid van diverse 30 km/uur wegen. Dit type weg vormt een afwijkende categorie binnen de Wgh. Formeel kan voor deze wegen geen hogere waarde worden aangevraagd of verleend, aangezien deze wegen niet zoneplichtig zijn. Voor de waarborging van een goed akoestisch woon- en leefklimaat dient de geluidbelasting op de gevels van nieuw te bouwen woningen nabij 30 km/uur wegen echter alsnog te worden bepaald. Derhalve is in het onderhavige akoestisch onderzoek tevens de geluidbelasting ten gevolge van de 30 km/uur wegen Amber en Kuringen inzichtelijk gemaakt.

2.2 Gegevens wegverkeer

De verkeersgegevens van de bovengenoemde wegen zijn door Goudappel aangeleverd middels een in Geomilieu in te voeren shape-bestand. Van de wegen zijn prognosegegevens van het jaar 2030 voorhanden voor drie verschillende planvarianten. In onderhavig onderzoek is conform opgave opdrachtgever getoetst aan planvariant 3. De etmaalintensiteiten voor planvariant 3 zijn met 1% per jaar verhoogd (autonome groei) tot het maatgevende jaar 2033.

Alle verstrekte verkeersgegevens zijn opgenomen in bijlage 2. De verkeersinvoergegevens inclusief de maximumsnelheid en wegdektype van de gezoneerde wegen, waarvoor geldt dat het plangebied binnen de zone is gelegen, worden gepresenteerd in navolgende tabellen 2.1 tot en met 2.4.

Tabel 2.1: gegevens wegverkeer Hazeldonse Zandweg

Hazeldonkse Zandweg*			
maximumsnelheid: 50 en 80 km/uur			
wegdek: SMA-NL 8A en asfalt (referentiewegdek)			
jaar: 2030		etmaalintensiteit: 10.300 mvt.	
jaar: 2033		etmaalintensiteit: 10.612 mvt.	
	dag	avond	nacht
gemiddeld per uur (%)	6,68	3,39	0,78
lichte mvt. (%)	96,07	97,91	96,39
middelzware mvt. (%)	2,71	1,46	2,56
zware mvt. (%)	1,22	0,63	1,05

* De verkeersgegevens verschillen per wegvak. De hier opgenomen verkeersgegevens gelden voor het dichtst bij het plangebied gelegen wegvak.

Tabel 2.2: gegevens wegverkeer Industrierweg

Industrierweg*			
maximumsnelheid: 50 km/uur			
wegdek: asfalt (referentiewegdek)			
jaar: 2030		etmaalintensiteit: 2.600 mvt.	
jaar: 2033		etmaalintensiteit: 2.679 mvt.	
	dag	avond	nacht
gemiddeld per uur (%)	6,69	3,35	0,78
lichte mvt. (%)	93,04	96,24	93,58
middelzware mvt. (%)	4,80	2,63	4,56
zware mvt. (%)	2,16	1,13	1,86

* De verkeersgegevens verschillen per wegvak. De hier opgenomen verkeersgegevens gelden voor het dichtst bij het plangebied gelegen wegvak.

Tabel 2.3: gegevens wegverkeer Oostrand

Oostrand*			
maximumsnelheid: 80 km/uur			
wegdek: asfalt (referentiewegdek)			
jaar: 2030		etmaalintensiteit: 5.500 mvt.	
jaar: 2033		etmaalintensiteit: 5.667 mvt.	
	dag	avond	nacht
gemiddeld per uur (%)	6,52	4,41	0,53
lichte mvt. (%)	83,43	91,09	77,90
middelzware mvt. (%)	9,94	5,26	9,95
zware mvt. (%)	6,63	3,65	12,16

* De verkeersgegevens verschillen per wegvak. De hier opgenomen verkeersgegevens gelden voor het dichtst bij het plangebied gelegen wegvak.

Tabel 2.4: gegevens wegverkeer Zuidrand en Verlengde Zuidrand

Zuidrand			
maximumsnelheid: 50 km/uur			
wegdek: asfalt (referentiewegdek)			
jaar: 2030		etmaalintensiteit Zuidrand: 5.300 mvt.	
jaar: 2033		etmaalintensiteit Zuidrand: 5.461 mvt.	
jaar: 2030		etmaalintensiteit Verlengde Zuidrand: 7.100 mvt.	
jaar: 2033		etmaalintensiteit Verlengde Zuidrand: 7.315 mvt.	
	dag	avond	nacht
gemiddeld per uur (%)	6,64	3,48	0,79
lichte mvt. (%)	97,40	98,72	97,24
middelzware mvt. (%)	1,77	0,90	1,82
zware mvt. (%)	0,83	0,39	0,94

2.3 Modelling

Voor de locatie en afmetingen van de bouwblokken is uitgegaan van de in bijlage 1 opgenomen verbeelding.

Als maatgevende toetshoogte voor de begane grond van de nieuwe woningen is 1,5 meter boven maaiveld aangehouden. Voor de eerste en tweede verdieping is respectievelijk 5,0 en 8,5 meter gehanteerd.

Voor de omgeving van het plangebied is gebruik gemaakt van een akoestisch model in Geomilieu, versie V2023.1. Alle bodemgebieden en gebouwen zijn verkregen uit de dataset 3D geluid zoals beschikbaar gesteld op PDOK. De invoergegevens van deze objecten zijn steekproefsgewijs gecontroleerd en waar nodig gecorrigeerd of aangevuld.

In de berekeningen is als rekenparameter bodemfactor 1,00 (akoestisch zacht) aangehouden met uitzondering van de ingevoerde bodemgebieden. De ingevoerde bodemgebieden zijn als akoestisch hard (bodemfactor 0,00) en akoestisch half hard/zacht (bodemfactor 0,50) gemodelleerd. De akoestisch harde bodemgebieden betreffen wegen, terreinverhardingen of oppervlaktewater. De akoestisch half harde/zachte bodemgebieden betreffen tuinen. Rondom het plangebied is een bodemgebied gemodelleerd met een bodemfactor van 0,50 (akoestisch half hard/zacht). Dit vanwege de aan te leggen tuinen met bestrating.

Voor het lokale maaiveld is 0 meter +NAP aangehouden. Ten noorden van de Oostrand is momenteel een wal van circa 1,6 meter hoogte aanwezig. Deze is in het door middel van hoogtelijnen gemodelleerd. Tevens is een geluidscherm aanwezig van 4 meter hoogte ten westen van de spoorlijn van de woonwijk Bosselaar Zuid. Hiervoor is een scherm overgenomen uit het model van Goudappel met een profielcorrectie van 0 dB (geen correctie) en een reflectiefactor van 0,8. De nieuw aan te leggen tunnel, ter plaatse van de Verlengde Zuidrand onder de spoorweg door, is gemodelleerd middels hoogtelijnen en schermen met een profielcorrectie van 0 dB (geen correctie) en een reflectiefactor van 0,8.

Ter plaatse van de bestaande rotonde op de Hazeldonkse Zandweg alsmede voor de geplande nieuwe rotondes zijn rotondecorrecties toegepast.

3 Wet- en regelgeving

3.1 Berekeningsmethode

De geluidbelastingen zijn bepaald met behulp van "Standaardrekenmethode 2" zoals beschreven in het Reken- en meetvoorschrift geluid 2012.

De invoergegevens van het akoestisch model wegverkeerslawaai zijn weergegeven in bijlage 3. Een grafische weergave van deze invoergegevens is weergegeven in bijlage 4.

3.2 Randvoorwaarden Wgh

3.2.1 Inleiding

De maat voor de geluidbelasting van een weg wordt uitgedrukt in de L_{den} -waarde. L_{den} is de geluidbelasting in dB op een plaats en vanwege een bron over alle perioden van 07.00 - 19.00 uur, van 19.00 - 23.00 uur en van 23.00 - 07.00 uur van een jaar, zoals omschreven in bijlage I, onderdeel 1, van richtlijn nr. 2002/49/EG van het Europees Parlement en de Raad van de Europese Unie van 25 juni 2002 inzake de evaluatie en de beheersing van omgevingslawaai (PbEG L 189).

3.2.2 Geluidzones

Volgens de Wgh hebben wegen een zone die zich aan weerszijden van de weg uitstrekt vanaf de as van de weg (art. 74 Wgh). Binnen deze zones worden eisen gesteld aan de geluidbelasting. Buiten de zones worden geen eisen gesteld. Een weg is niet zoneplichtig indien er sprake is van:

- ligging binnen een woonerf;
- een maximumsnelheid van 30 km/uur.

In tabel 3.1 is de breedte van de geluidzones weergegeven.

Tabel 3.1: breedte van de geluidzones langs wegen

soort gebied	aantal rijstroken	breedte geluidzone (m)
stedelijk	1 of 2	200
	3 of meer	350
buitenstedelijk	1 of 2	250
	3 of 4	400
	5 of meer	600

3.2.3 Artikel 110g

Onze Minister stelt regels op grond waarvan telkens voor een bepaalde periode, al naar gelang de geluidproductie van motorvoertuigen in de betrokken periode hoger ligt dan voor de toekomst redelijkerwijs is te verwachten, bij de berekening en meting van de geluidbelasting op de gevel van

woningen of op andere geluidgevoelige gebouwen of aan de grens van geluidgevoelige terreinen op het resultaat een door hem bepaalde aftrek van niet meer dan 5 dB wordt toegepast.

Conform artikel 3.4 van het Reken- en meetvoorschrift geluid 2012 bedraagt voornoemde aftrek:

- a. 3 dB voor wegen waarvoor de representatief te achten snelheid van lichte motorvoertuigen 70 km/uur of meer bedraagt en de geluidbelasting vanwege de weg zonder toepassing van artikel 110g van de Wgh 56 dB is;
- b. 4 dB voor wegen waarvoor de representatief te achten snelheid van lichte motorvoertuigen 70 km/uur of meer bedraagt en de geluidbelasting vanwege de weg zonder toepassing van artikel 110g van de Wgh 57 dB is;
- c. 2 dB voor wegen waarvoor de representatief te achten snelheid van lichte motorvoertuigen 70 km/uur of meer bedraagt en de geluidbelasting afwijkt van de onder a en b genoemde waarden;
- d. 5 dB voor de overige wegen;
- e. 0 dB bij toepassing van de artikelen 3.2 en 3.3 van het Bouwbesluit 2012 en bij toepassing van de artikelen 111b, tweede en derde lid, 112 en 113 van de Wgh.

De voornoemde aftrek van 5 dB voor overige wegen is tevens gehanteerd voor de beschouwde 30 km/uur wegen Amber en Kuringen. Uit technische overwegingen zijn er geen argumenten waarom de aftrek bij 30 km/uur lager zou zijn dan bij 50 km/uur. De meest logische werkwijze is derhalve om aan te sluiten bij de aftrek zoals die voor 50 km/uur wegen bestaat.

3.2.4 Stedelijk en buitenstedelijk gebied

Binnen de Wgh is de toetsing van de geluidbelasting afhankelijk gesteld van de ligging van het bouwplan. Volgens artikel 1 van de Wgh wordt onderscheiden:

- Stedelijk gebied: het gebied binnen de bebouwde kom, doch, voor de toepassing van de hoofdstukken VI en VII van de Wgh, met uitzondering van het gebied binnen de bebouwde kom, voor zover liggend binnen de zone langs een autoweg of autosnelweg als bedoeld in het Reglement verkeersregels en verkeerstekens 1990.
- Buitenstedelijk gebied: het gebied buiten de bebouwde kom alsmede, voor toepassing van de hoofdstukken VI en VII, het gebied binnen de bebouwde kom, voor zover liggend binnen de zone langs een autoweg of autosnelweg als bedoeld in het Reglement verkeersregels en verkeerstekens 1990.

3.2.5 Artikel 3.5 Reken- en meetvoorschrift geluid 2012 (RMG 2012)

Binnen het Reken- en meetvoorschrift geluid 2012 is middels artikel 3.5 de mogelijkheid geboden om voor wegen met een snelheidsregime van 70 km/uur of meer rekening te houden met de toekomstige effecten van Europees bronbeleid. Artikel 3.5 schrijft hierover het volgende:

- bij de berekening van het equivalent geluidniveau vanwege een weg wordt, voor wegen waarvoor de representatief te achten snelheid van lichte motorvoertuigen 70 km/uur of meer bedraagt, 2 dB in mindering gebracht op de wegdekcorrectie bepaald overeenkomstig bijlage III bij deze regeling of als het wegdek bestaat uit dicht asfaltbeton, in afwijking van het gestelde in paragraaf 1.5 en 2.4.2 van bijlage III een wegdekcorrectie van 2 dB in rekening gebracht;

- in afwijking van het eerste lid wordt 1 dB in mindering gebracht voor wegen waarvoor de representatief te achten snelheid van lichte motorvoertuigen 70 km/uur of meer bedraagt en het wegdek bestaat uit een elementenverharding of een van de volgende wegdektypen:
 - a. Zeer Open Asfalt Beton;
 - b. tweelaags Zeer Open Asfalt Beton, met uitzondering van tweelaags Zeer Open Asfalt Beton fijn;
 - c. uitgeborsteld beton;
 - d. geoptimaliseerd uitgeborsteld beton;
 - e. oppervlaktbewerking.

3.2.6 Normen geluidbelasting

Artikel 82 tot en met 85 van de Wgh geven nadere uitleg met betrekking tot de geluidbelasting in zogenaamde "Nieuwe situaties" (er dient een ruimtelijke procedure te worden gevolgd).

De zogenaamde voorkeursgrenswaarde bedraagt 48 dB. Is de geluidbelasting lager dan 48 dB dan legt de Wgh geen restricties op aan het onderhavige plan. Wordt deze voorkeursgrenswaarde overschreden dan kan door de gemeente een hogere waarde worden vastgesteld. Indien de geluidbelasting lager is dan de maximale ontheffingswaarde, kan de gemeente ontheffing verlenen indien maatregelen gericht op het terugbrengen van de geluidbelasting tot de voorkeursgrenswaarde van 48 dB onvoldoende doeltreffend zijn dan wel op overwegende bezwaren stuiten van stedenbouwkundige, verkeerskundige, vervoerskundige, landschappelijke of financiële aard. In navolgende tabellen 3.2 en 3.3 worden de normen uit de Wgh weergegeven.

Tabel 3.2: normen geluidbelasting in stedelijk gebied

normen voor nog niet-geprojecteerde woningen in een stedelijk gebied	
voorkeursgrenswaarde	48 dB
maximale ontheffingswaarde	63 dB
maximale ontheffingswaarde; vervangende nieuwbouw	68 dB

Tabel 3.3: normen geluidbelasting in buitenstedelijk gebied

normen voor nog niet-geprojecteerde woningen in een buitenstedelijk gebied	
voorkeursgrenswaarde	48 dB
maximale ontheffingswaarde	53 dB
maximale ontheffingswaarde; agrarische bedrijfswoning	58 dB
maximale ontheffingswaarde; vervangende nieuwbouw, buiten de bebouwde kom	58 dB
maximale ontheffingswaarde; vervangende nieuwbouw gelegen binnen de bebouwde kom, binnen de zone langs een autoweg of autosnelweg	63 dB

De locatie in onderhavig onderzoek is gelegen in het stedelijk gebied en betreft de nieuwbouw van woningen. Derhalve bedraagt de maximale ontheffingswaarde 63 dB.

3.3 Geluidbeleid gemeente Moerdijk

Ten behoeve van het akoestisch onderzoek is tevens rekening gehouden met het "Beleidskader hogere waarde Wet geluidhinder gemeente Moerdijk 2008" van de gemeente Moerdijk. Conform hoofdstuk 3, artikel 5 van dit document worden ten aanzien van woningen de volgende voorwaarden gesteld bij het vaststellen van een hogere waarde:

- 5.1 indien voor een nieuwe woning of bij vervangende nieuwbouw van een woning een hogere waarde wordt vastgesteld die meer dan 3 dB hoger ligt dan de voorkeursgrenswaarde, dan dient ten minste één geluidsluwe gevel gerealiseerd te worden;
- 5.2 bij een nieuwe woning, waarvoor artikel 5.1 van toepassing is, dient ten minste één slaapkamer gesitueerd te zijn aan de zijde van de geluidsluwe gevel;
- 5.3 bij een nieuwe woning of bij vervangende nieuwbouw, indien deze beschikt over één of meerdere buitenruimtes, dient bij ten minste één buitenruimte het geluidsniveau niet meer dan 5 dB hoger te zijn dan de voorkeursgrenswaarde;
- 5.4 een nog niet geprojecteerde woning binnen de bebouwde kom die door de gekozen situering een open plaats tussen de aanwezige bebouwing opvult, dient in combinatie met nog niet geprojecteerde bebouwing, ter vervanging van ter plaatse reeds aanwezige bebouwing, te leiden tot een verbetering van de directe leefomgeving;
- 5.5 wanneer een weg een verkeersverzamel functie vervult als bedoeld in artikel 2.3, dan dient bij minimaal een gelijk aantal woningen als waarvoor een hogere waarde wordt vastgesteld, een aanmerkelijke geluidreductie op te treden.

4 Rekenresultaten en toetsing

4.1 Geluidbelasting wegverkeerslawaai

In de navolgende tabellen 4.1 tot en met 4.5 zijn per bron de berekeningsresultaten van de toetspunten samengevat weergegeven. De volledige rekenresultaten zijn opgenomen in bijlage 5.

Tabel 4.1: geluidbelasting t.g.v. het wegverkeer op de Hazeldonkse Zandweg (50 km/uur)

toetspunt	toetshoogte (m)	geluidbelasting incl. artikel 110g Wgh (dB)	voorkeursgrenswaarde (dB)	maximale ontheffingswaarde (dB)
t01 t/m t03	1,5	52	48	63
	5 en 8,5	54		
t04	1,5	≤48		
	5	50		
	8,5	51		
t05 t/m t19	alle	≤48		
t20	1,5	54		
	5	55		
	8,5	56		
t21	1,5	53		
	5 en 8,5	55		
t22 t/m t28	alle	≤48		
t29	1,5	≤48		
	5 en 8,5	50		
t30 t/m t82	alle	≤48		

Tabel 4.2: geluidbelasting t.g.v. het wegverkeer op de Hazeldonkse Zandweg N389 (80 km/uur)

toetspunt	toetshoogte (m)	geluidbelasting incl. artikel 110g Wgh (dB)	voorkeursgrenswaarde (dB)	maximale ontheffingswaarde (dB)
t01	1,5	≤48	48	63
	5	50		
	8,5	51		
t02	1,5	≤48		
	5 en 8,5	49		
t03 t/m t12	alle	≤48		
t13	1,5	≤48		
	5 en 8,5	50		
t14 t/m t82	alle	≤48		

Tabel 4.3: geluidbelasting t.g.v. het wegverkeer op de Verlengde Zuidrand

toetspunt	toetshoogte (m)	geluidbelasting incl. artikel 110g Wgh (dB)	voorkeursgrenswaarde (dB)	maximale ontheffingswaarde (dB)
t01 t/m t03	alle	≤48	48	63
t04	1,5	51		
	5 en 8,5	53		
t05 en t06	1,5	52		
	5 en 8,5	53		
t07	1,5	51		
	5 en 8,5	53		
t08 t/m t26	alle	≤48		
t27 en t28	1,5	52		
	5 en 8,5	54		
t29	1,5	52		
	5	53		
	8,5	54		
t30 t/m t35	alle	≤48		
t36	1,5	52		
	5	53		
	8,5	54		
t37	1,5	52		
	5 en 8,5	54		
t38 t/m t82	alle	≤48		

Tabel 4.4: geluidbelasting t.g.v. het wegverkeer op de Industrierweg, Zuidrand, Oostrand, Pastoor van Kessellaan, Prins Hendrikstraat en Stationslaan

toetspunt	toetshoogte (m)	geluidbelasting incl. artikel 110g Wgh (dB)	voorkeursgrenswaarde (dB)	maximale ontheffingswaarde (dB)
alle	alle	≤48	48	63

Tabel 4.5: geluidbelasting t.g.v. het wegverkeer op de Amber en Kuringen (30 km/uur)

toetspunt	toetshoogte (m)	geluidbelasting incl. artikel 110g Wgh (dB)	richtwaarde ¹ (dB)	maximale ontheffingswaarde (dB)
alle	alle	≤48	48	n.v.t.

Opmerking bij tabel 4.5:

- 1) Voor 30 km/uur wegen is een voorkeursgrenswaarde conform de Wgh niet aan de orde. In het kader van een goede ruimtelijk ordening wordt de bijbehorende waarde van 48 dB als richtwaarde beschouwd.

Voor de 30 km/uur wegen Amber en Kuringen geldt dat de geluidbelasting ten gevolge van het wegverkeer op deze wegen de richtwaarde van 48 dB op geen enkele rand van de bouwblokken overschrijdt. Bovendien kan voor 30 km/uur wegen geen hogere waarde worden verleend, aangezien deze wegen niet zoneplichtig zijn.

Voor de (gezoneerde) wegen Industrierweg, Zuidrand, Oostrand, Pastoor van Kessellaan, Prins Hendrikstraat en de Stationslaan geldt dat de geluidbelasting ten gevolge van het wegverkeer op deze wegen de voorkeursgrenswaarde van 48 dB op geen enkele rand van de bouwblokken overschrijdt.

Voor de wegdelen van de Hazeldonkse Zandweg met een snelheidsregime van zowel 50 als 80 km/uur en de Verlengde Zuidrand geldt dat de geluidbelasting op de randen van de bouwblokken de voorkeursgrenswaarde van 48 dB met respectievelijk maximaal 8, 3 en 6 dB overschrijdt. De maximale ontheffingswaarde van 63 dB voor nieuwbouw in stedelijk gebied wordt nergens overschreden. Derhalve is het mogelijk om een beschikking hogere waarde aan te vragen bij de gemeente indien de toepassing van overdrachts- of bronmaatregelen gericht op het terugbrengen van de geluidbelasting onvoldoende doeltreffend is dan wel overwegende bezwaren ontmoet en wordt voldaan aan de voorwaarden uit het gemeentelijk geluidbeleid.

Aanvullende planlocatie

Conform opgave opdrachtgever wordt ten zuiden van de in onderhavig onderzoek beschouwde bouwblokken aanvullende woningen beoogd. Voor dit meest zuidelijke plandeel (zie woongebied bijlage 1) is het stedenbouwkundig plan nog niet uitgewerkt. Beoogd wordt in dit plandeel bebouwing te realiseren in lijn met de in onderhavig onderzoek beschouwde bouwvlakken, dus met een afstand van minimaal 35 meter ten opzichte van de wegas van de Verlengde Zuidrand. Wanneer voor het meest zuidelijke plandeel een zelfde indeling en afstand ten opzichte van de Verlengde Zuidrand aangehouden wordt, kunnen voor dit plandeel vergelijkbare geluidbelastingen ten gevolge van het wegverkeer op de Verlengde Zuidrand verwacht worden.

4.2 Bronmaatregelen

Bij maatregelen aan de geluidbron wordt bekeken of het geluidniveau van de veroorzaker van het geluid kan worden gereduceerd. Er zijn twee oorzaken van geluidproductie bij voertuigen, namelijk de mechanische geluiden van de automobielen en het geluid dat de banden op het wegdek maken. Mogelijke maatregelen zijn stillere voertuigen, verlaging van de maximumsnelheid of een geluidreducerend wegdek.

- stillere voertuigen: een vermindering van mechanische geluiden kan alleen plaatsvinden door de ontwikkeling van nieuwe technieken en is zodoende niet realistisch;
- verlaging van de maximumsnelheid: op een verlaging van het snelheidsregime op een weg kan de initiatiefnemer van het bouwplan geen invloed uitoefenen;
- geluidreducerend wegdek: een vermindering van het geluid dat de banden op het wegdek veroorzaken is te realiseren door het toepassen van een geluidreducerend wegdek. Het weggedeelte van de Hazeldonkse Zandweg met een snelheidsregime van 50 km/uur is reeds voorzien van nieuw stil wegdek SMA-NL 8A. Het akoestisch verder verbeteren van dit wegdek wordt niet realistisch geacht. De toepassing van stiller wegdek (SMA-NL 8A) is onderzocht voor het weggedeelte van de Hazeldonkse Zandweg met een snelheidsregime van 80 km/uur (N389) en de Verlengde Zuidrand. De rekenresultaten zijn opgenomen in respectievelijk bijlage 6 en 7. Uit de rekenresultaten blijkt dat na toepassing van stiller wegdek op zowel de Hazeldonkse Zandweg (N389) als de Verlengde Zuidrand, de geluidbelasting ten gevolge van het wegverkeer op deze wegen met circa 0,5 dB afneemt. Hiermee wordt voor beide geluidsbronnen de voorkeursgrenswaarde nog altijd overschreden. Derhalve zijn deze bronmaatregelen akoestisch niet doeltreffend. Echter, gezien de Verlengde Zuidrand nog aan gelegd dient te worden, wordt geadviseerd om voor het wegdektype van deze weg aan te sluiten op het wegdektype van de Hazeldonkse Zandweg (SMA-NL 8A). Het is aan de beoordelende instantie om te bepalen of deze maatregel toegepast dient te worden.

4.3 Overdrachtsmaatregelen

Bij overdrachtsmaatregelen wordt bekeken of de geluidoverdracht tussen geluidbron en ontvanger kan worden belemmerd. Het aanleggen van een geluidscherm gericht op het terugbrengen van de geluidbelasting tot de voorkeursgrenswaarde ontmoet in de onderhavige situatie overwegende bezwaren van stedenbouwkundige en landschappelijke aard. Om doelmatig te zijn dient het scherm namelijk dicht bij de bron of dicht bij de ontvanger te worden geplaatst. Tevens dient het scherm relatief hoog te zijn om doelmatig te zijn voor de 1^e en 2^e verdieping. Het aanleggen van een geluidscherm ontmoet bovendien overwegende bezwaren van financiële aard. Voor het aanleggen van een geluidwal (in plaats van een geluidscherm) gelden dezelfde overwegende bezwaren van stedenbouwkundige, landschappelijke en financiële aard.

Een andere mogelijke overdrachtsmaatregel is normaal gesproken het vergroten van de afstand tussen geluidbron en ontvanger. In de onderhavige situatie is echter al sprake van een afstand van minimaal 30 meter tot de weg van de Verlengde Zuidrand. Tot de weg van de Hazeldonkse Zandweg (N389) is reeds sprake van een afstand van circa 100 meter. Aangezien een verdubbeling van deze afstand slechts 3 dB reductie oplevert, is het vergroten van deze afstand niet doeltreffend als maatregel.

4.4 Geluidbeleid gemeente Moerdijk

Ten behoeve van het akoestisch onderzoek is tevens rekening gehouden met het document "Beleidskader hogere waarde Wet geluidhinder gemeente Moerdijk 2008" van de gemeente Moerdijk.

Een van de voorwaarden bij het vaststellen van een hogere waarde is dat, indien voor een nieuwe woning of bij vervangende nieuwbouw van een woning een hogere waarde wordt vastgesteld die meer dan 3 dB hoger ligt dan de voorkeursgrenswaarde, dan ten minste één geluidsluwe gevel gerealiseerd dient te worden.

Uit de rekenresultaten blijkt dat de randen van de bouwblokken, welke het dichtst gelegen zijn tegen de Hazeldonkse Zandweg en Verlengde Zuidrand, niet geluidluw zijn. Wanneer hier eenzijdig georiënteerde woningen worden gerealiseerd, zullen deze niet beschikken over een geluidluwe gevel. De hoekwoningen aan deze zijde zullen tevens niet zondermeer over een geluidluwe gevel beschikken. Aangezien er nog geen plattegronden beschikbaar zijn, kan in dit stadium niet exact aangegeven worden welke woningen niet zullen beschikken over minimaal één geluidluwe gevel. Dit dient in een later stadium onderzocht te worden.

Geadviseerd wordt in dit stadium er wel al rekening mee te houden dat alle woningen dienen te beschikken over ten minste één geluidluwe gevel. Voor de woningen welke niet zondermeer beschikken over een geluidluwe gevel kan de geluidbelasting worden gereduceerd tot de voorkeursgrenswaarde middels één van de navolgende principeoplossingen:

- **Afgeschermd balkon/loggia's:** door de woningen te voorzien van een balkon of loggia en deze (gedeeltelijk) af te schermen kan de geluidbelasting op het achterliggende geveldeel worden gereduceerd. Uit aanvullende berekeningen zal moeten blijken welke afscherming benodigd is om de geluidbelasting te reduceren tot de voorkeursgrenswaarde. Indien een gedeeltelijke afscherming niet voldoende blijkt, kan worden geadviseerd om een buitenruimte

volledig afsluitbaar uit te voeren. Hiermee zou tevens een geluidluwe buitenruimte gecreëerd kunnen worden;

- **SilentAir gevelschermen** (zie bijlage 8): met behulp van de toepassing van een SilentAir gevelschermbaan voor een te openen raam kan de geluidbelasting op dit achterliggende geveldeel te worden gereduceerd tot de voorkeursgrenswaarde. Via het afgeschermd raam kan de achterliggende verblijfsruimte vervolgens geluidloos worden gespuid. Met behulp van een SilentAir gevelschermbaan kan een reductie van maximaal 15 dB worden behaald;
- **Hafencity-Fenster** (zie bijlage 8): Een Hafencity-Fenster bestaat uit een dubbel kozijn met ramen in zowel het binnenste als het buitenste kozijndeel. De twee kozijn delen worden gescheiden met geluidabsorberende cassettes. Doordat de raamdelen niet recht tegenover elkaar worden geopend, ontstaat een hoog geluidniveauverschil tussen het buitenste en het binnenste raam van de kozijn delen;
- **Comfortbox** (zie bijlage 8): De "comfortbox" bestaat uit een geluidreducerend ventilatierooster in de buitengevel met aan de binnenzijde een omkasting met een te openen deur. Doordat het geluid van buiten wordt gereduceerd is de hierachter geplaatste deur minder geluidbelast of zelfs geluidloos. Hiermee kan een te openen deel in een geluidloos geveldeel worden gerealiseerd.

Geadviseerd wordt om in eerste instantie geluidluwe gevels te creëren middels stedenbouwkundige oplossingen (plaatsing bouwblokken en slimme indeling van plattegronden) en pas in tweede instantie bovengenoemde gebouwgebonden oplossingsrichtingen toe te passen. Bij toepassing van één van de voornoemde gebouwgebonden oplossingsrichtingen wordt geadviseerd deze oplossing in een vroeg stadium af te stemmen met de controlerende instantie. Indien iedere woning kan beschikken over een geluidluwe buitenruimte en ten minste één te openen geluidloos geveldeel gelegen aan een verblijfsruimte, kan worden voldaan aan de eisen conform het gemeentelijk geluidbeleid.

4.5 Cumulatieve geluidbelasting

Ten behoeve van de procedure hogere waarde dient conform artikel 110f Wgh de cumulatieve geluidbelasting te worden bepaald, indien sprake is van blootstelling aan meer dan één geluidbron. Allereerst dient vastgesteld te worden of sprake is van een relevante blootstelling door verschillende geluidbronnen. Dit is alleen het geval indien de zogenaamde voorkeurswaarde van die te onderscheiden bronnen wordt overschreden. Conform de Wgh dienen voor de cumulatie de zoneplichtige wegen en spoorwegen en de geluidbelasting ten gevolge van industrie en/of luchtvaart meegenomen te worden. De cumulatieve geluidbelasting dient bepaald te worden conform het Reken- en meetvoorschrift geluid 2012 (bijlage I, hoofdstuk 2 'Rekenmethode cumulatieve geluidbelasting'). De correctie conform artikel 110g Wgh met betrekking tot wegverkeer wordt hierbij niet toegepast.

Dit betekent dat in onderhavige situatie formeel gesproken de cumulatieve geluidbelasting enkel bepaald dient te worden voor de Hazeldonkse Zandweg (50 en 80 km/uur) en de Verlengde Zuidrand. In het kader van een goede ruimtelijke ordening is de cumulatieve geluidbelasting echter alsnog bepaald voor alle gemodelleerde wegen.

De cumulatieve geluidbelasting op de randen van de bouwblokken is opgenomen in bijlage 5 en bedraagt maximaal 61 dB, exclusief aftrek conform artikel 110g Wgh.

4.6 Geluidwering gevels ($G_{A;k}$)

Volgens het bouwbesluit dient de karakteristieke geluidwering van de gevel $G_{A;k}$ voor verblijfsgebieden in een woning minimaal de in het vastgestelde besluit hogere waarde opgenomen hoogst toelaatbare geluidbelasting minus 33 dB te bedragen. Een gevel van een nieuwbouwwoning dient bovendien minimaal een $G_{A;k}$ van 20 dB te hebben.

Aangezien voor onderhavige bouwblokken sprake is van een procedure hogere waarde, is een aanvullend onderzoek ter bepaling van de geluidwering van de gevels nodig. Bij toepassing van de juiste geluidwerende materialen en maatregelen (conform een nader onderzoek) is vervolgens een goed akoestisch woon- en leefklimaat gewaarborgd.

5 Samenvatting en conclusie

In opdracht van Rho Adviseurs B.V. is een akoestisch onderzoek wegverkeerslawaai uitgevoerd ten behoeve van de beoogde ontwikkeling van nieuwe woonwijken in Zevenbergen. In onderhavig onderzoek is enkel het onderdeel Markvelden Noord beschouwd. Dit gedeelte betreft een woningbouwontwikkeling van circa 450 woningen aan de zuidostrand van Zevenbergen in combinatie met de aanleg van de Verlengde Zuidrand. De ontwikkeling past niet binnen het vigerende bestemmingsplan. Het onderzoek is derhalve uitgevoerd ten behoeve van de hiervoor noodzakelijke juridisch-planologische procedure.

Voor wegverkeerslawaai is het plan gelegen binnen de geluidzone van de Hazeldonkseweg, Industrierweg, Oostrand, Zuidrand en de Verlengde Zuidrand (nieuw aan te leggen weg). In onderhavig akoestisch onderzoek is voor de volledigheid ook de geluidbelasting ten gevolge van de 50 km/uur wegen Pastoor van Kessellaan, Prins Hendrikstraat en Stationslaan inzichtelijk gemaakt. Het plan is tevens gelegen in de nabijheid van diverse 30 km/uur wegen.

Voor de 30 km/uur wegen Amber en Kuringen geldt dat de geluidbelasting ten gevolge van het wegverkeer op deze wegen de richtwaarde van 48 dB op geen enkele rand van de bouwblokken overschrijdt. Bovendien kan voor 30 km/uur wegen geen hogere waarde worden verleend, aangezien deze wegen niet zoneplichtig zijn.

Voor de (gezoneerde) wegen Industrierweg, Zuidrand, Oostrand, Pastoor van Kessellaan, Prins Hendrikstraat en de Stationslaan geldt dat de geluidbelasting ten gevolge van het wegverkeer op deze wegen de voorkeursgrenswaarde van 48 dB op geen enkele rand van de bouwblokken overschrijdt.

Voor de wegdelen van de Hazeldonkse Zandweg met een snelheidsregime van zowel 50 als 80 km/uur en de Verlengde Zuidrand geldt dat de geluidbelasting op de randen van de bouwblokken de voorkeursgrenswaarde van 48 dB met respectievelijk maximaal 8, 3 en 6 dB overschrijdt. De maximale ontheffingswaarde van 63 dB voor nieuwbouw in stedelijk gebied wordt nergens overschreden. Derhalve is het mogelijk om een beschikking hogere waarde aan te vragen bij de gemeente indien de toepassing van overdrachts- of bronmaatregelen gericht op het terugbrengen van de geluidbelasting onvoldoende doeltreffend is dan wel overwegende bezwaren ontmoet en wordt voldaan aan de voorwaarden uit het gemeentelijk geluidbeleid.

Het aanleggen van een geluidwal of geluidscherm (overdrachtsmaatregelen) gericht op het terugbrengen van de geluidbelasting ten gevolge van het wegverkeer tot de voorkeursgrenswaarde ontmoet in de onderhavige situatie overwegende bezwaren van stedenbouwkundige, landschappelijke en financiële aard. Het vergroten van de afstand tussen geluidbron en ontvanger is in onderhavige situatie niet doeltreffend. Voor het toepassen van stiller wegdek (bronmaatregel) op de Hazeldonkse Zandweg en Verlengde Zuidrand geldt dat de voorkeursgrenswaarde nog altijd wordt overschreden. Deze geluidreducerende maatregelen zijn derhalve eveneens niet doeltreffend.

Een van de voorwaarden bij het vaststellen van een hogere waarde is dat, indien voor een nieuwe woning of bij vervangende nieuwbouw van een woning een hogere waarde wordt vastgesteld die meer dan 3 dB hoger ligt dan de voorkeursgrenswaarde, dan ten minste één geluidsluwe gevel gerealiseerd dient te worden.

Uit de rekenresultaten blijkt dat de randen van de bouwblokken, welke het dichtst gelegen zijn tegen de Hazeldonkse Zandweg en Verlengde Zuidrand, niet geluidluw zijn. Wanneer hier eenzijdig georiënteerde woningen worden gerealiseerd, zullen deze niet beschikken over een geluidluwe gevel. De hoekwoningen aan deze zijde zullen tevens niet zondermeer over een geluidluwe gevel beschikken. Aangezien er nog geen plattegronden beschikbaar zijn, kan in dit stadium niet exact aangegeven worden welke woningen niet zullen beschikken over minimaal één geluidluwe gevel. Dit dient in een later stadium onderzocht te worden.

Geadviseerd wordt om in eerste instantie geluidluwe gevels te creëren middels stedenbouwkundige oplossingen (plaatsing bouwblokken en slimme indeling van plattegronden) en pas in tweede instantie de in paragraaf 4.4 genoemde gebouwgebonden oplossingsrichtingen toe te passen. Bij toepassing van één van de voornoemde gebouwgebonden oplossingsrichtingen wordt geadviseerd deze oplossing in een vroeg stadium af te stemmen met de controlerende instantie. Indien iedere woning kan beschikken over een geluidluwe buitenruimte en ten minste één te openen geluidluw geveldeel gelegen aan een verblijfsruimte, kan worden voldaan aan de eisen conform het gemeentelijk geluidbeleid.

Bijlage 1: Planologische verbeelding

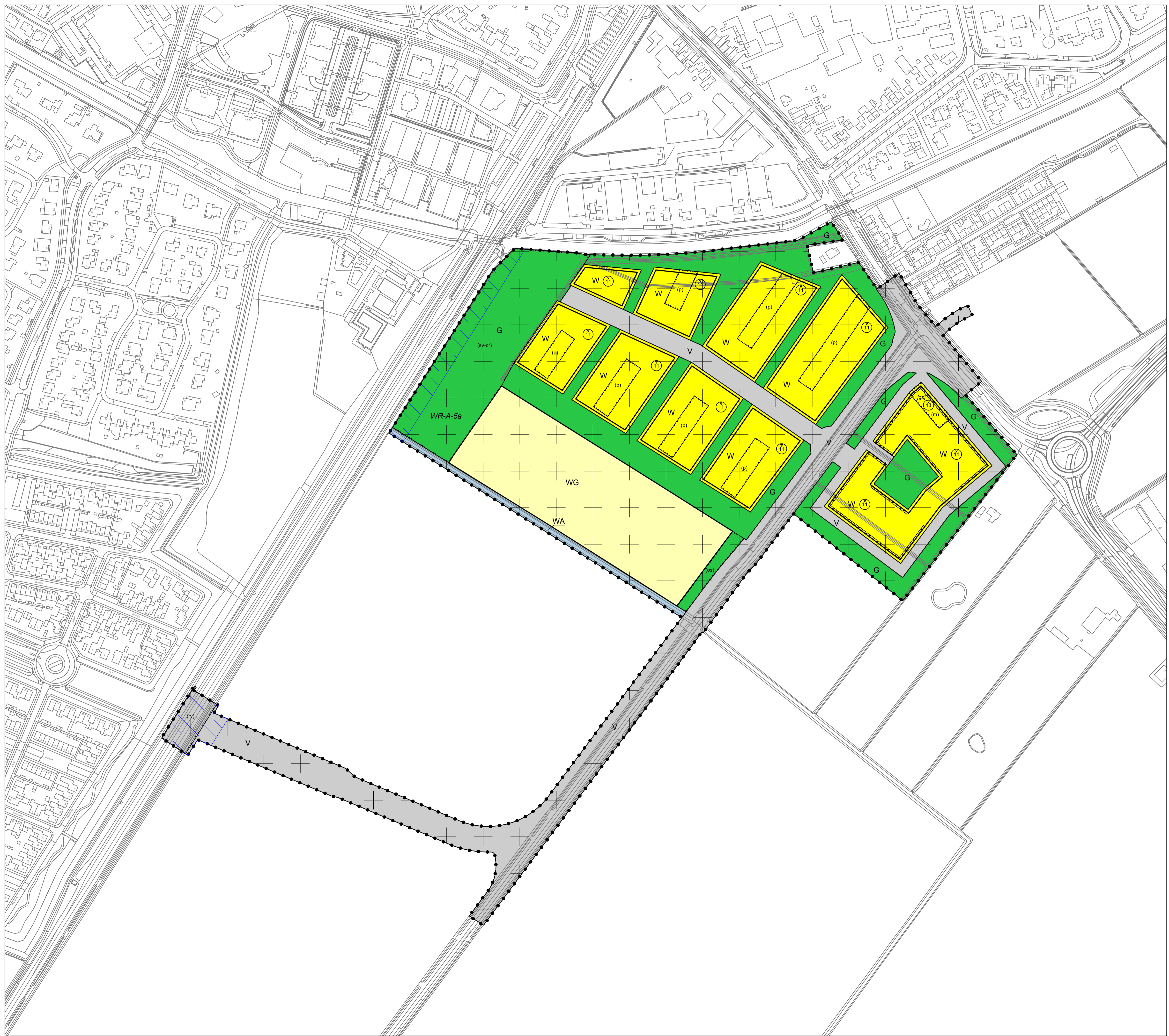

- Plangebied**
- Plangrens
- Enkelbestemmingen**
- G Groen
 - V Verkeer
 - WA Water
 - W Wonen
 - WG Woongebied
- Dubbelbestemmingen**
- WR-A-5a Waarde - Archeologie 5a
- Gebiedsaanduidingen**
- veiligheidszone - externe veiligheid spoor
- Functieaanduidingen**
- (m) maatschappelijk
 - (os) ontsluiting
 - (p) parkeerterrein
 - (rv) railverkeer
 - (sv-cr) specifieke vorm van verkeer - calamiteitenroute
- Bouwvlakken**
- bouwvlak
- Bouwaanduidingen**
- (g3) gestapeld
- Maatvoeringen**
- (11) maximum bouwhoogte (m)
- Figuren**
- gevellijn

GEMEENTE MOERDIJK
 Markvelden Noord, Verlengde Zuidrand en Zuidrandtunnel

bestemmingsplan

PROJECT	20230616	Vastgesteld
FORMAAT	A1	Ontwerp
SCHAAL	1:2000	Voorontwerp
KAART	1/1	31-08-2023
GETEKEND	K. Heijmeriks	Concept
IDN	NL.IMRO.1709.BPZBMarkveldenN-BP20	07-08-2023

RHO ADVISEURS

info@rho.nl
 www.rho.nl

Bijlage 2: Verkeersgegevens wegverkeer



Figuur: verkeersintensiteiten autonome referentiesituatie 2030 (mvt/etm)

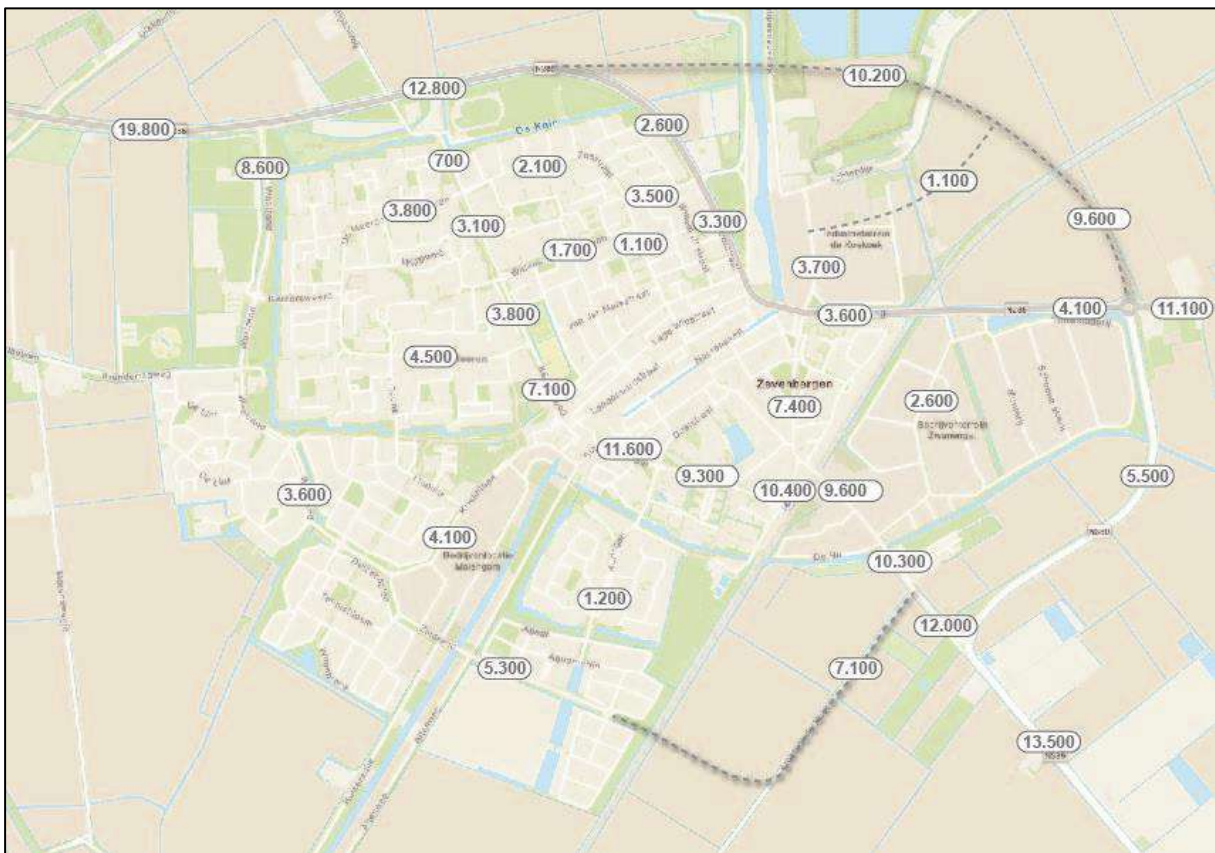

Figuur: verkeersintensiteiten planvariant 3 (mvt/etm)

Bijlage 3: Invoergegevens akoestisch model wegverkeerslawai

Rapport: Lijst van model eigenschappen
Model: JJA_model wvl meerwerk (17-10) bouwblokken

Model eigenschap

Omschrijving	JJA_model wvl meerwerk (17-10) bouwblokken
Verantwoordelijke	omwjhe02
Rekenmethode	#2 Wegverkeerslawaaai RMG-2012, wegverkeer
Aangemaakt door	omwjhe02 op 26-10-2021
Laatst ingezien door	j.jansen op 2-11-2023
Model aangemaakt met	Geomilieu V2021.1
Origineel project	EU-richtlijn omgevingslawaaai
Originele omschrijving	eerste model
Geïmporteerd door	omwjhe02 op 26-10-2021
Dagperiode	07:00 - 19:00
Avondperiode	19:00 - 23:00
Nachtperiode	23:00 - 07:00
Samengestelde periode	Lden
Waarde	Gem(Dag, Avond + 5, Nacht + 10)
Standaard maaiveldhoogte	0
Rekenhoogte contouren	7,5
Detailniveau toetspunt resultaten	Groepsresultaten
Detailniveau resultaten grids	Groepsresultaten
Aandachtsgebied	--
Max.refl.afstand	--
Standaard bodemfactor	1,00
Openingshoek	2
Max.refl.diepte	1
Geometrische uitbreiding	Volledige 3D analyse
Luchtdemping	Conform standaard
Luchtdemping [dB/km]	0,00; 0,00; 1,00; 2,00; 4,00; 10,00; 23,00; 58,00
Meteorologische correctie	Conform standaard
Waarde voor C0	3,50

Model: JJA_model wvl meerwerk (17-10) bouwblokken
Gemeente Moerdijk - OMWB
Groep: (hoofdgroep)
Lijst van Wegen, voor rekenmethode Wegverkeerslawaai - RMG-2012, wegverkeer

Naam	Omschr.	Type	Hbron	Helling	Wegdek	Wegdek	V(LV(D))	V(LV(A))	V(LV(N))	Totaal aantal	%Int(D)
w02	Hazeldonkse Zandweg_N389	Verdeling	0,75	0	W0	Referentiewegdek	80	80	80	13909,06	6,49
w06a	Hazeldonkse Zandweg	Verdeling	0,75	0	W4b	SMA 0/8	50	50	50	9890,89	6,67
w03	Hazeldonkse Zandweg	Verdeling	0,75	0	W4b	SMA 0/8	50	50	50	10612,10	6,68
w04	Hazeldonkse Zandweg	Verdeling	0,75	0	W4b	SMA 0/8	50	50	50	10612,10	6,68
w05b	Hazeldonkse Zandweg	Verdeling	0,75	0	W0	Referentiewegdek	50	50	50	12363,61	6,65
w05a	Hazeldonkse Zandweg	Verdeling	0,75	0	W4b	SMA 0/8	50	50	50	12363,61	6,65
w06b	Hazeldonkse Zandweg	Verdeling	0,75	0	W0	Referentiewegdek	50	50	50	9890,89	6,67
w21	Oostrand_N389	Verdeling	0,75	0	W0	Referentiewegdek	80	80	80	5666,66	6,52
w22	Oostrand_N389	Verdeling	0,75	0	W0	Referentiewegdek	80	80	80	5666,66	6,51
w38	Zuidrand	Verdeling	0,75	0	W0	Referentiewegdek	50	50	50	5460,60	6,66
w37	Zuidrand	Verdeling	0,75	0	W0	Referentiewegdek	50	50	50	5460,60	6,66
w01	Amber	Verdeling	0,75	0	W0	Referentiewegdek	30	30	30	1236,36	6,72
w16	Kuringen	Verdeling	0,75	0	W0	Referentiewegdek	30	30	30	1236,36	6,72
w15	Kuringen	Verdeling	0,75	0	W0	Referentiewegdek	30	30	30	1236,36	6,72
w14	Kuringen	Verdeling	0,75	0	W0	Referentiewegdek	30	30	30	1236,36	6,72
w17	Kuringen	Verdeling	0,75	0	W0	Referentiewegdek	30	30	30	1236,36	6,72
w20	Kuringen	Verdeling	0,75	0	W0	Referentiewegdek	30	30	30	1236,36	6,72
w19	Kuringen	Verdeling	0,75	0	W0	Referentiewegdek	30	30	30	1236,36	6,72
w18	Kuringen	Verdeling	0,75	0	W0	Referentiewegdek	30	30	30	1236,36	6,72
w23	Pastoor van Kessellaan	Verdeling	0,75	0	W0	Referentiewegdek	50	50	50	9581,80	6,67
w24	Pastoor van Kessellaan	Verdeling	0,75	0	W0	Referentiewegdek	50	50	50	9581,80	6,67
w32	Stationslaan	Verdeling	0,75	0	W0	Referentiewegdek	50	50	50	10715,13	6,67
w31	Prins Hendrikstraat	Verdeling	0,75	0	W0	Referentiewegdek	50	50	50	9890,89	6,67
w25	Prins Hendrikstraat	Verdeling	0,75	0	W0	Referentiewegdek	50	50	50	7624,23	6,67
w26	Prins Hendrikstraat	Verdeling	0,75	0	W0	Referentiewegdek	50	50	50	7624,23	6,68
w27	Prins Hendrikstraat	Verdeling	0,75	0	W0	Referentiewegdek	50	50	50	7624,23	6,68
w29	Prins Hendrikstraat	Verdeling	0,75	0	W0	Referentiewegdek	50	50	50	7624,23	6,67
w28	Prins Hendrikstraat	Verdeling	0,75	0	W0	Referentiewegdek	50	50	50	7624,23	6,67
w30	Prins Hendrikstraat	Verdeling	0,75	0	W0	Referentiewegdek	50	50	50	7624,23	6,67
w13	Industrieweg	Verdeling	0,75	0	W0	Referentiewegdek	50	50	50	2678,78	6,69
w07	Industrieweg	Verdeling	0,75	0	W0	Referentiewegdek	50	50	50	2678,78	6,69
w12	Industrieweg	Verdeling	0,75	0	W0	Referentiewegdek	50	50	50	2678,78	6,69
w11	Industrieweg	Verdeling	0,75	0	W0	Referentiewegdek	50	50	50	2678,78	6,69
w10	Industrieweg	Verdeling	0,75	0	W0	Referentiewegdek	50	50	50	2678,78	6,72
w09	Industrieweg	Verdeling	0,75	0	W0	Referentiewegdek	50	50	50	2678,78	6,72
w08	Industrieweg	Verdeling	0,75	0	W0	Referentiewegdek	50	50	50	2678,78	6,74
w36b	Verlengde Zuidrand	Verdeling	0,75	0	W0	Referentiewegdek	50	50	50	7315,14	6,65
w33	Verlengde Zuidrand	Verdeling	0,75	0	W0	Referentiewegdek	50	50	50	7315,14	6,64
w34	Verlengde Zuidrand	Verdeling	0,75	0	W0	Referentiewegdek	50	50	50	7315,14	6,64
w35	Verlengde Zuidrand	Verdeling	0,75	0	W0	Referentiewegdek	50	50	50	7315,14	6,72
w36a	Verlengde Zuidrand	Verdeling	0,75	0	W0	Referentiewegdek	50	50	50	7315,14	6,65

Model: JJA_model wvl meerwerk (17-10) bouwblokken
Gemeente Moerdijk - OMWB
Groep: (hoofdgroep)
Lijst van Wegen, voor rekenmethode Wegverkeerslawaai - RMG-2012, wegverkeer

Naam	%Int(A)	%Int(N)	%LV(D)	%LV(A)	%LV(N)	%MV(D)	%MV(A)	%MV(N)	%ZV(D)	%ZV(A)	%ZV(N)	Cpl	Cpl_W
w02	4,52	0,52	88,76	94,13	84,68	6,74	3,46	6,89	4,50	2,41	8,43	False	1,5
w06a	3,41	0,78	97,15	98,49	97,38	1,96	1,06	1,86	0,88	0,45	0,76	False	1,5
w03	3,39	0,78	96,07	97,91	96,39	2,71	1,46	2,56	1,22	0,63	1,05	False	1,5
w04	3,39	0,78	96,07	97,91	96,39	2,71	1,46	2,56	1,22	0,63	1,05	False	1,5
w05b	3,44	0,80	94,80	97,40	94,51	3,53	1,82	3,63	1,66	0,78	1,87	False	1,5
w05a	3,44	0,80	94,80	97,40	94,51	3,53	1,82	3,63	1,66	0,78	1,87	False	1,5
w06b	3,41	0,78	97,15	98,49	97,38	1,96	1,06	1,86	0,88	0,45	0,76	False	1,5
w21	4,41	0,53	83,43	91,09	77,90	9,94	5,26	9,95	6,63	3,65	12,16	False	1,5
w22	4,41	0,53	83,61	91,20	78,12	9,83	5,19	9,84	6,55	3,61	12,03	False	1,5
w38	3,43	0,80	94,35	97,17	94,03	3,84	1,98	3,94	1,81	0,85	2,03	False	1,5
w37	3,43	0,80	94,35	97,17	94,03	3,84	1,98	3,94	1,81	0,85	2,03	False	1,5
w01	3,47	0,68	99,94	99,97	99,95	0,04	0,02	0,04	0,02	0,01	0,01	False	1,5
w16	3,47	0,68	99,63	99,79	99,67	0,24	0,14	0,26	0,13	0,07	0,07	False	1,5
w15	3,47	0,68	99,63	99,79	99,67	0,24	0,14	0,26	0,13	0,07	0,07	False	1,5
w14	3,47	0,68	99,63	99,79	99,67	0,24	0,14	0,26	0,13	0,07	0,07	False	1,5
w17	3,47	0,68	99,63	99,79	99,67	0,24	0,14	0,26	0,13	0,07	0,07	False	1,5
w20	3,47	0,68	99,63	99,79	99,67	0,24	0,14	0,26	0,13	0,07	0,07	False	1,5
w19	3,47	0,68	99,94	99,97	99,95	0,04	0,02	0,04	0,02	0,01	0,01	False	1,5
w18	3,47	0,68	99,94	99,97	99,95	0,04	0,02	0,04	0,02	0,01	0,01	False	1,5
w23	3,42	0,78	97,54	98,70	97,74	1,70	0,91	1,61	0,76	0,39	0,66	False	1,5
w24	3,41	0,78	97,38	98,61	97,59	1,81	0,97	1,71	0,81	0,42	0,70	False	1,5
w32	3,41	0,78	97,25	98,55	97,48	1,89	1,02	1,79	0,85	0,44	0,73	False	1,5
w31	3,41	0,78	97,19	98,51	97,42	1,94	1,04	1,83	0,87	0,45	0,75	False	1,5
w25	3,42	0,78	98,14	99,02	98,29	1,28	0,69	1,21	0,58	0,29	0,50	False	1,5
w26	3,40	0,78	96,38	98,08	96,68	2,49	1,35	2,36	1,12	0,58	0,96	False	1,5
w27	3,41	0,78	96,81	98,31	97,07	2,20	1,18	2,08	0,99	0,51	0,85	False	1,5
w29	3,42	0,78	98,06	98,98	98,22	1,34	0,72	1,27	0,60	0,31	0,52	False	1,5
w28	3,42	0,78	98,06	98,98	98,22	1,34	0,72	1,27	0,60	0,31	0,52	False	1,5
w30	3,42	0,78	98,06	98,98	98,22	1,34	0,72	1,27	0,60	0,31	0,52	False	1,5
w13	3,35	0,78	93,04	96,24	93,58	4,80	2,63	4,56	2,16	1,13	1,86	False	1,5
w07	3,35	0,78	93,04	96,24	93,58	4,80	2,63	4,56	2,16	1,13	1,86	False	1,5
w12	3,35	0,78	93,04	96,24	93,58	4,80	2,63	4,56	2,16	1,13	1,86	False	1,5
w11	3,35	0,78	93,04	96,24	93,58	4,80	2,63	4,56	2,16	1,13	1,86	False	1,5
w10	3,27	0,78	87,20	92,88	88,14	8,83	4,98	8,42	3,97	2,14	3,44	False	1,5
w09	3,27	0,78	87,20	92,88	88,14	8,83	4,98	8,42	3,97	2,14	3,44	False	1,5
w08	3,21	0,78	83,02	90,35	84,20	11,72	6,76	11,22	5,26	2,90	4,58	False	1,5
w36b	3,46	0,79	96,48	98,25	96,27	2,40	1,22	2,46	1,13	0,52	1,27	False	1,5
w33	3,48	0,79	97,40	98,72	97,24	1,77	0,90	1,82	0,83	0,39	0,94	False	1,5
w34	3,48	0,79	97,40	98,72	97,24	1,77	0,90	1,82	0,83	0,39	0,94	False	1,5
w35	3,47	0,68	100,00	100,00	100,00	--	--	--	--	--	--	False	1,5
w36a	3,46	0,79	96,48	98,25	96,27	2,40	1,22	2,46	1,13	0,52	1,27	False	1,5

Model: JJA_model wvl meerwerk (17-10) bouwblokken
Gemeente Moerdijk - OMWB
Groep: (hoofdgroep)
Lijst van Toetspunten, voor rekenmethode Wegverkeerslawaaai - RMG-2012, wegverkeer

Naam	Omschr.	Maaveld	Hdef.	Hoogte A	Hoogte B	Hoogte C	Hoogte D	Hoogte E	Hoogte F	Gevel	X	Y
t01	toetspunt	0,00	Relatief	1,50	5,00	8,50	--	--	--	Ja	101629,47	405732,74
t02	toetspunt	0,00	Relatief	1,50	5,00	8,50	--	--	--	Ja	101607,34	405758,87
t03	toetspunt	0,00	Relatief	1,50	5,00	8,50	--	--	--	Ja	101585,65	405784,48
t04	toetspunt	0,00	Relatief	1,50	5,00	8,50	--	--	--	Ja	101565,33	405794,54
t05	toetspunt	0,00	Relatief	1,50	5,00	8,50	--	--	--	Ja	101542,58	405765,50
t06	toetspunt	0,00	Relatief	1,50	5,00	8,50	--	--	--	Ja	101505,00	405715,19
t07	toetspunt	0,00	Relatief	1,50	5,00	8,50	--	--	--	Ja	101484,01	405687,10
t08	toetspunt	0,00	Relatief	1,50	5,00	8,50	--	--	--	Ja	101490,35	405654,16
t09	toetspunt	0,00	Relatief	1,50	5,00	8,50	--	--	--	Ja	101526,44	405627,20
t10	toetspunt	0,00	Relatief	1,50	5,00	8,50	--	--	--	Ja	101563,36	405628,73
t11	toetspunt	0,00	Relatief	1,50	5,00	8,50	--	--	--	Ja	101584,74	405657,36
t12	toetspunt	0,00	Relatief	1,50	5,00	8,50	--	--	--	Ja	101606,10	405679,62
t13	toetspunt	0,00	Relatief	1,50	5,00	8,50	--	--	--	Ja	101630,44	405700,23
t14	toetspunt	0,00	Relatief	1,50	5,00	8,50	--	--	--	Ja	101575,62	405724,37
t15	toetspunt	0,00	Relatief	1,50	5,00	8,50	--	--	--	Ja	101548,44	405734,92
t16	toetspunt	0,00	Relatief	1,50	5,00	8,50	--	--	--	Ja	101525,46	405704,15
t17	toetspunt	0,00	Relatief	1,50	5,00	8,50	--	--	--	Ja	101537,40	405677,05
t18	toetspunt	0,00	Relatief	1,50	5,00	8,50	--	--	--	Ja	101568,12	405673,36
t19	toetspunt	0,00	Relatief	1,50	5,00	8,50	--	--	--	Ja	101583,92	405690,98
t20	toetspunt	0,00	Relatief	1,50	5,00	8,50	--	--	--	Ja	101519,15	405879,17
t21	toetspunt	0,00	Relatief	1,50	5,00	8,50	--	--	--	Ja	101498,65	405902,80
t22	toetspunt	0,00	Relatief	1,50	5,00	8,50	--	--	--	Ja	101470,46	405895,14
t23	toetspunt	0,00	Relatief	1,50	5,00	8,50	--	--	--	Ja	101448,73	405863,71
t24	toetspunt	0,00	Relatief	1,50	5,00	8,50	--	--	--	Ja	101420,55	405822,94
t25	toetspunt	0,00	Relatief	1,50	5,00	8,50	--	--	--	Ja	101417,89	405788,71
t26	toetspunt	0,00	Relatief	1,50	5,00	8,50	--	--	--	Ja	101440,36	405773,18
t27	toetspunt	0,00	Relatief	1,50	5,00	8,50	--	--	--	Ja	101472,51	405783,53
t28	toetspunt	0,00	Relatief	1,50	5,00	8,50	--	--	--	Ja	101493,40	405811,53
t29	toetspunt	0,00	Relatief	1,50	5,00	8,50	--	--	--	Ja	101517,57	405843,91
t30	toetspunt	0,00	Relatief	1,50	5,00	8,50	--	--	--	Ja	101425,73	405750,22
t31	toetspunt	0,00	Relatief	1,50	5,00	8,50	--	--	--	Ja	101401,84	405766,73
t32	toetspunt	0,00	Relatief	1,50	5,00	8,50	--	--	--	Ja	101374,59	405756,44
t33	toetspunt	0,00	Relatief	1,50	5,00	8,50	--	--	--	Ja	101347,78	405717,66
t34	toetspunt	0,00	Relatief	1,50	5,00	8,50	--	--	--	Ja	101348,03	405689,37
t35	toetspunt	0,00	Relatief	1,50	5,00	8,50	--	--	--	Ja	101369,95	405675,57
t36	toetspunt	0,00	Relatief	1,50	5,00	8,50	--	--	--	Ja	101398,71	405684,64
t37	toetspunt	0,00	Relatief	1,50	5,00	8,50	--	--	--	Ja	101425,75	405720,87
t38	toetspunt	0,00	Relatief	1,50	5,00	8,50	--	--	--	Ja	101439,52	405915,40
t39	toetspunt	0,00	Relatief	1,50	5,00	8,50	--	--	--	Ja	101414,46	405925,71
t40	toetspunt	0,00	Relatief	1,50	5,00	8,50	--	--	--	Ja	101379,99	405906,70
t41	toetspunt	0,00	Relatief	1,50	5,00	8,50	--	--	--	Ja	101354,69	405870,10
t42	toetspunt	0,00	Relatief	1,50	5,00	8,50	--	--	--	Ja	101351,15	405834,84
t43	toetspunt	0,00	Relatief	1,50	5,00	8,50	--	--	--	Ja	101373,27	405819,56
t44	toetspunt	0,00	Relatief	1,50	5,00	8,50	--	--	--	Ja	101407,18	405833,84
t45	toetspunt	0,00	Relatief	1,50	5,00	8,50	--	--	--	Ja	101438,51	405879,17
t46	toetspunt	0,00	Relatief	1,50	5,00	8,50	--	--	--	Ja	101358,74	405796,53
t47	toetspunt	0,00	Relatief	1,50	5,00	8,50	--	--	--	Ja	101336,03	405812,22
t48	toetspunt	0,00	Relatief	1,50	5,00	8,50	--	--	--	Ja	101306,66	405800,63
t49	toetspunt	0,00	Relatief	1,50	5,00	8,50	--	--	--	Ja	101280,42	405762,66
t50	toetspunt	0,00	Relatief	1,50	5,00	8,50	--	--	--	Ja	101282,13	405730,83
t51	toetspunt	0,00	Relatief	1,50	5,00	8,50	--	--	--	Ja	101301,89	405718,40
t52	toetspunt	0,00	Relatief	1,50	5,00	8,50	--	--	--	Ja	101333,28	405726,93
t53	toetspunt	0,00	Relatief	1,50	5,00	8,50	--	--	--	Ja	101360,68	405766,56
t54	toetspunt	0,00	Relatief	1,50	5,00	8,50	--	--	--	Ja	101329,76	405922,15
t55	toetspunt	0,00	Relatief	1,50	5,00	8,50	--	--	--	Ja	101300,93	405925,21
t56	toetspunt	0,00	Relatief	1,50	5,00	8,50	--	--	--	Ja	101271,58	405904,05
t57	toetspunt	0,00	Relatief	1,50	5,00	8,50	--	--	--	Ja	101276,19	405873,55
t58	toetspunt	0,00	Relatief	1,50	5,00	8,50	--	--	--	Ja	101300,65	405862,32
t59	toetspunt	0,00	Relatief	1,50	5,00	8,50	--	--	--	Ja	101326,84	405871,50
t60	toetspunt	0,00	Relatief	1,50	5,00	8,50	--	--	--	Ja	101339,96	405900,09
t61	toetspunt	0,00	Relatief	1,50	5,00	8,50	--	--	--	Ja	101288,22	405838,10
t62	toetspunt	0,00	Relatief	1,50	5,00	8,50	--	--	--	Ja	101260,40	405850,86
t63	toetspunt	0,00	Relatief	1,50	5,00	8,50	--	--	--	Ja	101229,24	405836,35
t64	toetspunt	0,00	Relatief	1,50	5,00	8,50	--	--	--	Ja	101207,18	405804,43
t65	toetspunt	0,00	Relatief	1,50	5,00	8,50	--	--	--	Ja	101209,34	405776,65
t66	toetspunt	0,00	Relatief	1,50	5,00	8,50	--	--	--	Ja	101230,51	405763,34
t67	toetspunt	0,00	Relatief	1,50	5,00	8,50	--	--	--	Ja	101262,54	405772,33

Model: JJA_model wvl meerwerk (17-10) bouwblokken
 Gemeente Moerdijk - OMWB
 Groep: (hoofdgroep)
 Lijst van Toetspunten, voor rekenmethode Wegverkeerslawaai - RMG-2012, wegverkeer

Naam	Omschr.	Maaiveld	Hdef.	Hoogte A	Hoogte B	Hoogte C	Hoogte D	Hoogte E	Hoogte F	Gevel	X	Y
t68	toetspunt	0,00	Relatief	1,50	5,00	8,50	--	--	--	Ja	101285,88	405806,09
t69	toetspunt	0,00	Relatief	1,50	5,00	8,50	--	--	--	Ja	101245,75	405926,16
t70	toetspunt	0,00	Relatief	1,50	5,00	8,50	--	--	--	Ja	101220,51	405928,57
t71	toetspunt	0,00	Relatief	1,50	5,00	8,50	--	--	--	Ja	101198,63	405920,98
t72	toetspunt	0,00	Relatief	1,50	5,00	8,50	--	--	--	Ja	101208,47	405904,63
t73	toetspunt	0,00	Relatief	1,50	5,00	8,50	--	--	--	Ja	101230,52	405894,51
t74	toetspunt	0,00	Relatief	1,50	5,00	8,50	--	--	--	Ja	101253,08	405904,98
t75	toetspunt	0,00	Relatief	1,50	5,00	8,50	--	--	--	Ja	101212,62	405872,80
t76	toetspunt	0,00	Relatief	1,50	5,00	8,50	--	--	--	Ja	101188,96	405883,66
t77	toetspunt	0,00	Relatief	1,50	5,00	8,50	--	--	--	Ja	101164,85	405874,92
t78	toetspunt	0,00	Relatief	1,50	5,00	8,50	--	--	--	Ja	101143,26	405843,68
t79	toetspunt	0,00	Relatief	1,50	5,00	8,50	--	--	--	Ja	101143,67	405817,96
t80	toetspunt	0,00	Relatief	1,50	5,00	8,50	--	--	--	Ja	101166,36	405803,69
t81	toetspunt	0,00	Relatief	1,50	5,00	8,50	--	--	--	Ja	101191,32	405811,74
t82	toetspunt	0,00	Relatief	1,50	5,00	8,50	--	--	--	Ja	101213,11	405843,26

Model: JJA_model wvl meerwerk (17-10) bouwblokken
Gemeente Moerdijk - OMWB
Groep: (hoofdgroep)
Lijst van Minirotondes, voor rekenmethode Wegverkeerslawaai - RMG-2012, wegverkeer

Naam	Omschr.
rot1	rotonde
rot2	rotonde
rot3	rotonde
rot4	rotonde
rot5	rotonde
rot6	rotonde
rot7	rotonde

Model: JJA_model wvl meerwerk (17-10) bouwblokken
Gemeente Moerdijk - OMWB
Groep: (hoofdgroep)
Lijst van Schermen, voor rekenmethode Wegverkeerslawaai - RMG-2012, wegverkeer

Naam	Omschr.	ISO_H	ISO M.	Hdef.	Cp	Zwevend	Refl.L 500	Refl.R 500	Lengte
s1	scherm	4,00	0,00	Relatief	0 dB	Nee	0,80	0,80	589,52
s2	scherm tunnel	6,10	--	Relatief	0 dB	Nee	0,80	0,80	13,21
s3	scherm tunnel	6,10	--	Relatief	0 dB	Nee	0,80	0,80	9,84
s4	scherm tunnel	0,00	--	Absoluut	0 dB	Nee	0,80	0,80	84,75
s5	scherm tunnel	0,00	--	Absoluut	0 dB	Nee	0,80	0,80	86,69
s6	scherm tunnel	0,00	--	Absoluut	0 dB	Nee	0,80	0,80	76,36
s7	scherm tunnel	0,00	--	Absoluut	0 dB	Nee	0,80	0,80	75,15

Model: JJA_model wvl meerwerk (17-10) bouwblokken
Gemeente Moerdijk - OMWB
Groep: (hoofdgroep)
Lijst van Hoogtelijnen, voor rekenmethode Wegverkeerslawaa - RMG-2012, wegverkeer

Naam	Omschr.	ISO_H
h101	maaiveld	0,00
s02	scherm	1,60
s02	scherm -- 1,00m (Rechts)	0,00
s02	scherm -- 1,00m (Links)	0,00
h102	tunnel	--
h103	tunnel	--
h104	tunnel	0,00
h105	tunnel	0,00

Rapport: Groepsreducties
Model: JJA_model wvl meerwerk (17-10) bouwblokken

Groep	Reductie			Sommatie		
	Dag	Avond	Nacht	Dag	Avond	Nacht
Amber	5,00	5,00	5,00	5,00	5,00	5,00
Hazeldonkse Zandweg (N389)	2,00	2,00	2,00	2,00	2,00	2,00
Hazeldonkse Zandweg	5,00	5,00	5,00	5,00	5,00	5,00
Industrieweg	5,00	5,00	5,00	5,00	5,00	5,00
Kuringen	5,00	5,00	5,00	5,00	5,00	5,00
Oostrand	2,00	2,00	2,00	2,00	2,00	2,00
Pastoor van Kessellaan	5,00	5,00	5,00	5,00	5,00	5,00
Prins Hendrikstraat	5,00	5,00	5,00	5,00	5,00	5,00
Stationslaan	5,00	5,00	5,00	5,00	5,00	5,00
Verlengde Zuidrand	5,00	5,00	5,00	5,00	5,00	5,00
Zuidrand	5,00	5,00	5,00	5,00	5,00	5,00

Bijlage 4: Grafische weergave akoestisch model wegverkeerslawaa



406000

405000

101000

102000

103000

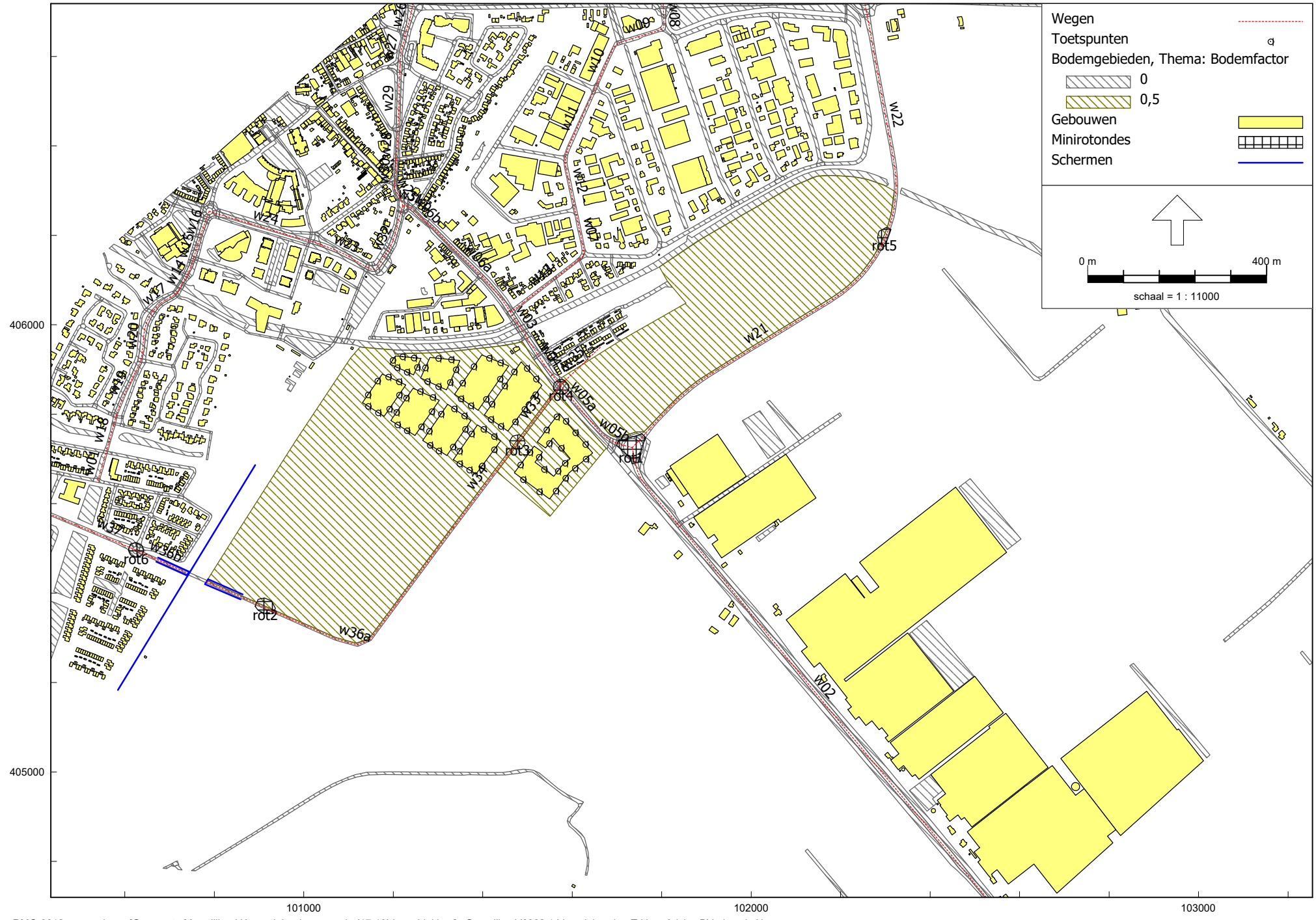

Wegen

Toetspunten

Bodemgebieden, Thema: Bodemfactor

0

0,5







Gebouwen

Minirotondes

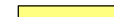

Schermen

0 m 400 m

schaal = 1 : 11000

Wegen	
Toetspunten	
Gebouwen	
Minirotondes	
Schermen	
Hoogtelijnen	

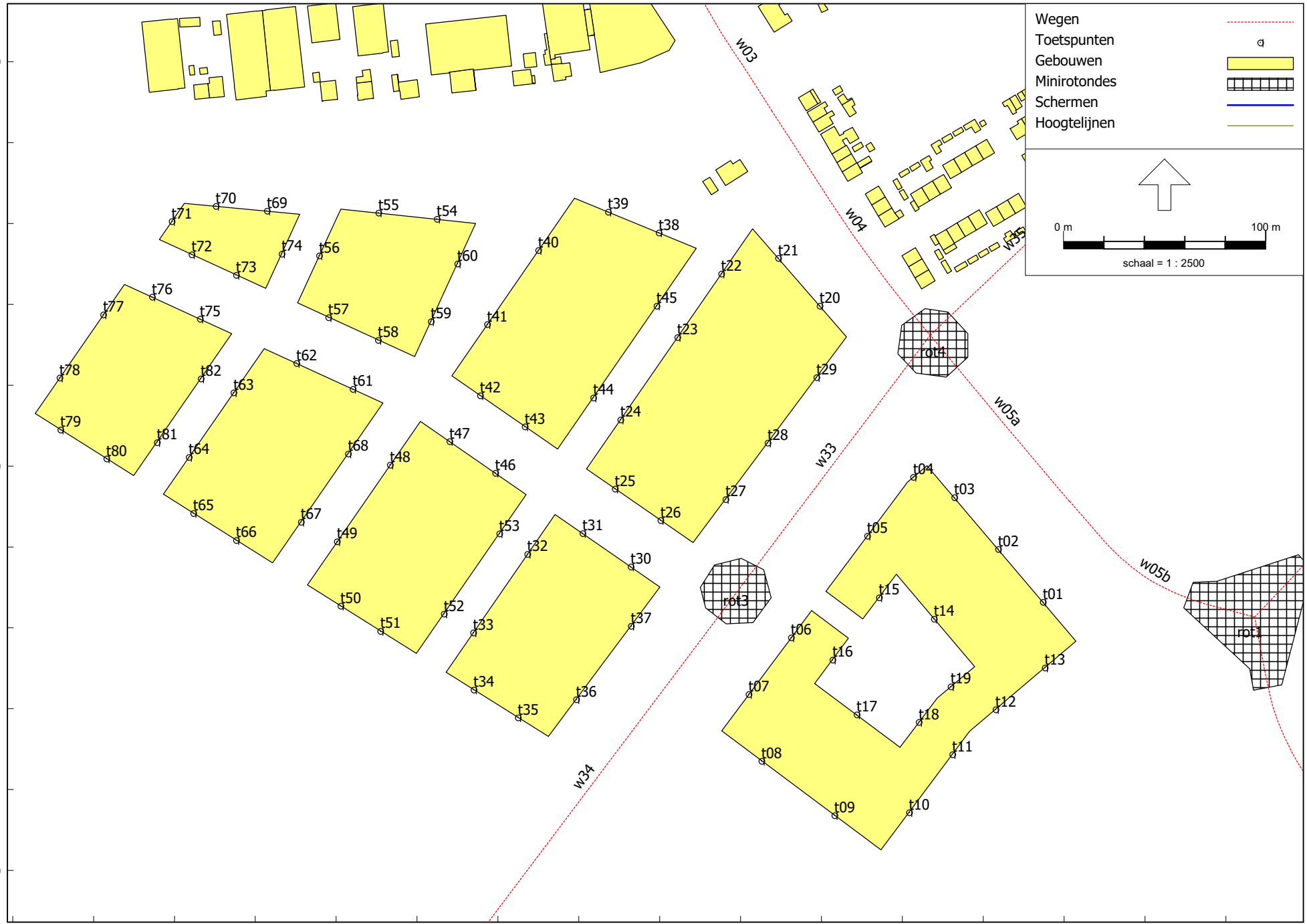
0 m  100 m
schaal = 1 : 2500



RMG-2012, wegverkeer, [Gemeente Moerdijk - JJA_model wvl meerwerk (17-10) bouwblokken], Geomilieu V2023.1 Licentiehouder: Tritium Advies BV - locatie Nuunen

Bijlage 5: Rekenresultaten geluidbelasting wegverkeer

Rapport: Resultatentabel
 Model: JJA_model wvl meerwerk (17-10) bouwblokken
 LAeq totaalresultaten voor toetspunten
 Groep: Amber
 Groepsreductie: Ja

Naam Toetspunt	Omschrijving	Groep	X	Y	Hoogte	Dag	Avond	Nacht	Lden
t01_A	toetspunt	--	101629,47	405732,74	1,50	-17,36	-20,25	-27,32	-16,92
t01_B	toetspunt	--	101629,47	405732,74	5,00	-16,61	-19,50	-26,57	-16,17
t01_C	toetspunt	--	101629,47	405732,74	8,50	-16,29	-19,18	-26,25	-15,85
t02_A	toetspunt	--	101607,34	405758,87	1,50	-18,53	-21,42	-28,49	-18,09
t02_B	toetspunt	--	101607,34	405758,87	5,00	-16,51	-19,40	-26,47	-16,07
t02_C	toetspunt	--	101607,34	405758,87	8,50	-16,19	-19,08	-26,15	-15,75
t03_A	toetspunt	--	101585,65	405784,48	1,50	-20,62	-23,51	-30,58	-20,18
t03_B	toetspunt	--	101585,65	405784,48	5,00	-18,25	-21,14	-28,21	-17,81
t03_C	toetspunt	--	101585,65	405784,48	8,50	-18,01	-20,90	-27,97	-17,57
t04_A	toetspunt	--	101565,33	405794,54	1,50	-17,11	-20,00	-27,06	-16,66
t04_B	toetspunt	--	101565,33	405794,54	5,00	-16,43	-19,32	-26,39	-15,99
t04_C	toetspunt	--	101565,33	405794,54	8,50	-16,32	-19,21	-26,28	-15,88
t05_A	toetspunt	--	101542,58	405765,50	1,50	-12,53	-15,42	-22,49	-12,09
t05_B	toetspunt	--	101542,58	405765,50	5,00	-11,71	-14,61	-21,67	-11,27
t05_C	toetspunt	--	101542,58	405765,50	8,50	-11,45	-14,35	-21,41	-11,01
t06_A	toetspunt	--	101505,00	405715,19	1,50	-15,84	-18,73	-25,80	-15,40
t06_B	toetspunt	--	101505,00	405715,19	5,00	-14,05	-16,94	-24,01	-13,61
t06_C	toetspunt	--	101505,00	405715,19	8,50	-10,22	-13,10	-20,18	-9,77
t07_A	toetspunt	--	101484,01	405687,10	1,50	-15,54	-18,43	-25,50	-15,10
t07_B	toetspunt	--	101484,01	405687,10	5,00	-14,08	-16,97	-24,03	-13,63
t07_C	toetspunt	--	101484,01	405687,10	8,50	-11,06	-13,94	-21,01	-10,61
t08_A	toetspunt	--	101490,35	405654,16	1,50	-5,93	-8,81	-15,88	-5,48
t08_B	toetspunt	--	101490,35	405654,16	5,00	-5,44	-8,32	-15,39	-4,99
t08_C	toetspunt	--	101490,35	405654,16	8,50	-5,40	-8,29	-15,36	-4,96
t09_A	toetspunt	--	101526,44	405627,20	1,50	-16,83	-19,72	-26,79	-16,39
t09_B	toetspunt	--	101526,44	405627,20	5,00	-15,88	-18,77	-25,84	-15,44
t09_C	toetspunt	--	101526,44	405627,20	8,50	-15,72	-18,61	-25,68	-15,28
t10_A	toetspunt	--	101563,36	405628,73	1,50	--	--	--	--
t10_B	toetspunt	--	101563,36	405628,73	5,00	--	--	--	--
t10_C	toetspunt	--	101563,36	405628,73	8,50	--	--	--	--
t11_A	toetspunt	--	101584,74	405657,36	1,50	--	--	--	--
t11_B	toetspunt	--	101584,74	405657,36	5,00	--	--	--	--
t11_C	toetspunt	--	101584,74	405657,36	8,50	--	--	--	--
t12_A	toetspunt	--	101606,10	405679,62	1,50	--	--	--	--
t12_B	toetspunt	--	101606,10	405679,62	5,00	--	--	--	--
t12_C	toetspunt	--	101606,10	405679,62	8,50	--	--	--	--
t13_A	toetspunt	--	101630,44	405700,23	1,50	--	--	--	--
t13_B	toetspunt	--	101630,44	405700,23	5,00	--	--	--	--
t13_C	toetspunt	--	101630,44	405700,23	8,50	--	--	--	--
t14_A	toetspunt	--	101575,62	405724,37	1,50	-17,40	-20,29	-27,36	-16,96
t14_B	toetspunt	--	101575,62	405724,37	5,00	-16,66	-19,55	-26,62	-16,22
t14_C	toetspunt	--	101575,62	405724,37	8,50	-16,54	-19,43	-26,50	-16,10
t15_A	toetspunt	--	101548,44	405734,92	1,50	-18,19	-21,08	-28,15	-17,75
t15_B	toetspunt	--	101548,44	405734,92	5,00	-16,39	-19,28	-26,35	-15,95
t15_C	toetspunt	--	101548,44	405734,92	8,50	-10,67	-13,56	-20,63	-10,23
t16_A	toetspunt	--	101525,46	405704,15	1,50	--	--	--	--
t16_B	toetspunt	--	101525,46	405704,15	5,00	--	--	--	--
t16_C	toetspunt	--	101525,46	405704,15	8,50	--	--	--	--
t17_A	toetspunt	--	101537,40	405677,05	1,50	-17,83	-20,72	-27,78	-17,38
t17_B	toetspunt	--	101537,40	405677,05	5,00	-15,97	-18,86	-25,93	-15,53
t17_C	toetspunt	--	101537,40	405677,05	8,50	-14,40	-17,30	-24,36	-13,96
t18_A	toetspunt	--	101568,12	405673,36	1,50	-15,05	-17,94	-25,01	-14,61
t18_B	toetspunt	--	101568,12	405673,36	5,00	-12,52	-15,42	-22,48	-12,08
t18_C	toetspunt	--	101568,12	405673,36	8,50	-6,59	-9,48	-16,55	-6,15
t19_A	toetspunt	--	101583,92	405690,98	1,50	-14,38	-17,27	-24,33	-13,93
t19_B	toetspunt	--	101583,92	405690,98	5,00	-13,47	-16,36	-23,43	-13,03
t19_C	toetspunt	--	101583,92	405690,98	8,50	-12,74	-15,63	-22,70	-12,30
t20_A	toetspunt	--	101519,15	405879,17	1,50	-13,77	-16,67	-23,73	-13,33
t20_B	toetspunt	--	101519,15	405879,17	5,00	-11,42	-14,32	-21,38	-10,98
t20_C	toetspunt	--	101519,15	405879,17	8,50	-12,79	-15,68	-22,75	-12,35
t21_A	toetspunt	--	101498,65	405902,80	1,50	--	--	--	--
t21_B	toetspunt	--	101498,65	405902,80	5,00	--	--	--	--
t21_C	toetspunt	--	101498,65	405902,80	8,50	--	--	--	--

Alle getoonde dB-waarden zijn A-gewogen

Rapport: Resultatentabel
Model: JJA_model wvl meerwerk (17-10) bouwblokken
LAeq totaalresultaten voor toetspunten
Groep: Amber
Groepsreductie: Ja

Naam	Toetspunt	Omschrijving	Groep	X	Y	Hoogte	Dag	Avond	Nacht	Lden
t22_A	toetspunt	--	101470,46	405895,14	1,50	-18,46	-21,35	-28,42	-18,02	
t22_B	toetspunt	--	101470,46	405895,14	5,00	-15,22	-18,12	-25,18	-14,78	
t22_C	toetspunt	--	101470,46	405895,14	8,50	-11,62	-14,51	-21,58	-11,18	
t23_A	toetspunt	--	101448,73	405863,71	1,50	-18,27	-21,16	-28,23	-17,83	
t23_B	toetspunt	--	101448,73	405863,71	5,00	-15,23	-18,13	-25,19	-14,79	
t23_C	toetspunt	--	101448,73	405863,71	8,50	-11,92	-14,81	-21,88	-11,48	
t24_A	toetspunt	--	101420,55	405822,94	1,50	-17,94	-20,83	-27,90	-17,50	
t24_B	toetspunt	--	101420,55	405822,94	5,00	-14,82	-17,72	-24,78	-14,38	
t24_C	toetspunt	--	101420,55	405822,94	8,50	-11,20	-14,09	-21,16	-10,76	
t25_A	toetspunt	--	101417,89	405788,71	1,50	-15,34	-18,23	-25,30	-14,90	
t25_B	toetspunt	--	101417,89	405788,71	5,00	-14,56	-17,45	-24,52	-14,12	
t25_C	toetspunt	--	101417,89	405788,71	8,50	-14,41	-17,30	-24,37	-13,97	
t26_A	toetspunt	--	101440,36	405773,18	1,50	-14,59	-17,48	-24,55	-14,15	
t26_B	toetspunt	--	101440,36	405773,18	5,00	-13,12	-16,02	-23,08	-12,68	
t26_C	toetspunt	--	101440,36	405773,18	8,50	-10,30	-13,19	-20,26	-9,86	
t27_A	toetspunt	--	101472,51	405783,53	1,50	-12,58	-15,47	-22,54	-12,14	
t27_B	toetspunt	--	101472,51	405783,53	5,00	-10,31	-13,20	-20,27	-9,87	
t27_C	toetspunt	--	101472,51	405783,53	8,50	-7,93	-10,82	-17,89	-7,49	
t28_A	toetspunt	--	101493,40	405811,53	1,50	-9,96	-12,85	-19,92	-9,52	
t28_B	toetspunt	--	101493,40	405811,53	5,00	-7,25	-10,14	-17,21	-6,81	
t28_C	toetspunt	--	101493,40	405811,53	8,50	-6,71	-9,60	-16,67	-6,27	
t29_A	toetspunt	--	101517,57	405843,91	1,50	-9,02	-11,91	-18,97	-8,57	
t29_B	toetspunt	--	101517,57	405843,91	5,00	-6,95	-9,84	-16,91	-6,51	
t29_C	toetspunt	--	101517,57	405843,91	8,50	-4,33	-7,21	-14,29	-3,88	
t30_A	toetspunt	--	101425,73	405750,22	1,50	-16,67	-19,56	-26,63	-16,23	
t30_B	toetspunt	--	101425,73	405750,22	5,00	-15,90	-18,79	-25,86	-15,46	
t30_C	toetspunt	--	101425,73	405750,22	8,50	-15,75	-18,64	-25,71	-15,31	
t31_A	toetspunt	--	101401,84	405766,73	1,50	--	--	--	--	
t31_B	toetspunt	--	101401,84	405766,73	5,00	--	--	--	--	
t31_C	toetspunt	--	101401,84	405766,73	8,50	--	--	--	--	
t32_A	toetspunt	--	101374,59	405756,44	1,50	-14,59	-17,48	-24,55	-14,15	
t32_B	toetspunt	--	101374,59	405756,44	5,00	-11,39	-14,29	-21,35	-10,95	
t32_C	toetspunt	--	101374,59	405756,44	8,50	-9,10	-11,99	-19,06	-8,66	
t33_A	toetspunt	--	101347,78	405717,66	1,50	-15,54	-18,43	-25,50	-15,10	
t33_B	toetspunt	--	101347,78	405717,66	5,00	-11,92	-14,82	-21,88	-11,48	
t33_C	toetspunt	--	101347,78	405717,66	8,50	-10,70	-13,60	-20,66	-10,26	
t34_A	toetspunt	--	101348,03	405689,37	1,50	-3,54	-6,42	-13,49	-3,09	
t34_B	toetspunt	--	101348,03	405689,37	5,00	-3,18	-6,06	-13,13	-2,73	
t34_C	toetspunt	--	101348,03	405689,37	8,50	-3,15	-6,03	-13,10	-2,70	
t35_A	toetspunt	--	101369,95	405675,57	1,50	-0,72	-3,60	-10,67	-0,27	
t35_B	toetspunt	--	101369,95	405675,57	5,00	-0,28	-3,16	-10,23	0,17	
t35_C	toetspunt	--	101369,95	405675,57	8,50	-0,23	-3,11	-10,18	0,22	
t36_A	toetspunt	--	101398,71	405684,64	1,50	--	--	--	--	
t36_B	toetspunt	--	101398,71	405684,64	5,00	--	--	--	--	
t36_C	toetspunt	--	101398,71	405684,64	8,50	--	--	--	--	
t37_A	toetspunt	--	101425,75	405720,87	1,50	--	--	--	--	
t37_B	toetspunt	--	101425,75	405720,87	5,00	--	--	--	--	
t37_C	toetspunt	--	101425,75	405720,87	8,50	--	--	--	--	
t38_A	toetspunt	--	101439,52	405915,40	1,50	--	--	--	--	
t38_B	toetspunt	--	101439,52	405915,40	5,00	--	--	--	--	
t38_C	toetspunt	--	101439,52	405915,40	8,50	--	--	--	--	
t39_A	toetspunt	--	101414,46	405925,71	1,50	-13,88	-16,77	-23,84	-13,44	
t39_B	toetspunt	--	101414,46	405925,71	5,00	-12,96	-15,85	-22,92	-12,52	
t39_C	toetspunt	--	101414,46	405925,71	8,50	-12,54	-15,43	-22,50	-12,10	
t40_A	toetspunt	--	101379,99	405906,70	1,50	-15,51	-18,40	-25,47	-15,07	
t40_B	toetspunt	--	101379,99	405906,70	5,00	-13,53	-16,42	-23,49	-13,09	
t40_C	toetspunt	--	101379,99	405906,70	8,50	-9,67	-12,55	-19,62	-9,22	
t41_A	toetspunt	--	101354,69	405870,10	1,50	-16,39	-19,28	-26,35	-15,95	
t41_B	toetspunt	--	101354,69	405870,10	5,00	-13,70	-16,59	-23,65	-13,25	
t41_C	toetspunt	--	101354,69	405870,10	8,50	-9,90	-12,79	-19,86	-9,46	
t42_A	toetspunt	--	101351,15	405834,84	1,50	-12,72	-15,61	-22,68	-12,28	
t42_B	toetspunt	--	101351,15	405834,84	5,00	-11,73	-14,63	-21,69	-11,29	
t42_C	toetspunt	--	101351,15	405834,84	8,50	-11,57	-14,46	-21,53	-11,13	

Alle getoonde dB-waarden zijn A-gewogen

Rapport: Resultatentabel
Model: JJA_model wvl meerwerk (17-10) bouwblokken
LAeq totaalresultaten voor toetspunten
Groep: Amber
Groepsreductie: Ja

Naam	Toetspunt	Omschrijving	Groep	X	Y	Hoogte	Dag	Avond	Nacht	Lden
t43_A	toetspunt	--	101373,27	405819,56	1,50	-12,57	-15,46	-22,53	-12,13	
t43_B	toetspunt	--	101373,27	405819,56	5,00	-10,59	-13,48	-20,55	-10,15	
t43_C	toetspunt	--	101373,27	405819,56	8,50	-6,74	-9,62	-16,69	-6,29	
t44_A	toetspunt	--	101407,18	405833,84	1,50	-13,87	-16,76	-23,83	-13,43	
t44_B	toetspunt	--	101407,18	405833,84	5,00	-12,02	-14,91	-21,98	-11,58	
t44_C	toetspunt	--	101407,18	405833,84	8,50	-9,16	-12,05	-19,12	-8,72	
t45_A	toetspunt	--	101438,51	405879,17	1,50	-14,18	-17,07	-24,14	-13,74	
t45_B	toetspunt	--	101438,51	405879,17	5,00	-12,90	-15,79	-22,86	-12,46	
t45_C	toetspunt	--	101438,51	405879,17	8,50	-12,77	-15,66	-22,73	-12,33	
t46_A	toetspunt	--	101358,74	405796,53	1,50	-14,71	-17,60	-24,67	-14,27	
t46_B	toetspunt	--	101358,74	405796,53	5,00	-12,63	-15,52	-22,59	-12,19	
t46_C	toetspunt	--	101358,74	405796,53	8,50	-9,35	-12,23	-19,30	-8,90	
t47_A	toetspunt	--	101336,03	405812,22	1,50	-15,03	-17,92	-24,99	-14,59	
t47_B	toetspunt	--	101336,03	405812,22	5,00	-13,30	-16,19	-23,26	-12,86	
t47_C	toetspunt	--	101336,03	405812,22	8,50	-10,83	-13,72	-20,79	-10,39	
t48_A	toetspunt	--	101306,66	405800,63	1,50	-14,07	-16,96	-24,03	-13,63	
t48_B	toetspunt	--	101306,66	405800,63	5,00	-10,94	-13,84	-20,90	-10,50	
t48_C	toetspunt	--	101306,66	405800,63	8,50	-10,77	-13,66	-20,73	-10,33	
t49_A	toetspunt	--	101280,42	405762,66	1,50	-14,06	-16,95	-24,02	-13,62	
t49_B	toetspunt	--	101280,42	405762,66	5,00	-10,88	-13,78	-20,84	-10,44	
t49_C	toetspunt	--	101280,42	405762,66	8,50	-7,89	-10,78	-17,85	-7,45	
t50_A	toetspunt	--	101282,13	405730,83	1,50	0,58	-2,30	-9,37	1,03	
t50_B	toetspunt	--	101282,13	405730,83	5,00	1,03	-1,85	-8,92	1,48	
t50_C	toetspunt	--	101282,13	405730,83	8,50	1,07	-1,81	-8,88	1,52	
t51_A	toetspunt	--	101301,89	405718,40	1,50	-3,49	-6,37	-13,44	-3,04	
t51_B	toetspunt	--	101301,89	405718,40	5,00	-3,12	-6,00	-13,07	-2,67	
t51_C	toetspunt	--	101301,89	405718,40	8,50	-3,08	-5,96	-13,03	-2,63	
t52_A	toetspunt	--	101333,28	405726,93	1,50	-15,79	-18,68	-25,75	-15,35	
t52_B	toetspunt	--	101333,28	405726,93	5,00	-15,03	-17,93	-24,99	-14,59	
t52_C	toetspunt	--	101333,28	405726,93	8,50	-14,88	-17,77	-24,84	-14,44	
t53_A	toetspunt	--	101360,68	405766,56	1,50	-16,19	-19,08	-26,15	-15,75	
t53_B	toetspunt	--	101360,68	405766,56	5,00	-14,35	-17,25	-24,31	-13,91	
t53_C	toetspunt	--	101360,68	405766,56	8,50	-10,77	-13,66	-20,73	-10,33	
t54_A	toetspunt	--	101329,76	405922,15	1,50	--	--	--	--	
t54_B	toetspunt	--	101329,76	405922,15	5,00	--	--	--	--	
t54_C	toetspunt	--	101329,76	405922,15	8,50	--	--	--	--	
t55_A	toetspunt	--	101300,93	405925,21	1,50	-15,24	-18,13	-25,20	-14,80	
t55_B	toetspunt	--	101300,93	405925,21	5,00	-14,83	-17,73	-24,79	-14,39	
t55_C	toetspunt	--	101300,93	405925,21	8,50	-14,74	-17,64	-24,70	-14,30	
t56_A	toetspunt	--	101271,58	405904,05	1,50	-13,65	-16,54	-23,61	-13,21	
t56_B	toetspunt	--	101271,58	405904,05	5,00	-10,07	-12,96	-20,03	-9,63	
t56_C	toetspunt	--	101271,58	405904,05	8,50	-7,66	-10,54	-17,61	-7,21	
t57_A	toetspunt	--	101276,19	405873,55	1,50	-11,28	-14,17	-21,24	-10,84	
t57_B	toetspunt	--	101276,19	405873,55	5,00	-10,12	-13,02	-20,08	-9,68	
t57_C	toetspunt	--	101276,19	405873,55	8,50	-8,26	-11,15	-18,22	-7,82	
t58_A	toetspunt	--	101300,65	405862,32	1,50	-10,90	-13,79	-20,86	-10,46	
t58_B	toetspunt	--	101300,65	405862,32	5,00	-9,39	-12,29	-19,35	-8,95	
t58_C	toetspunt	--	101300,65	405862,32	8,50	-6,54	-9,43	-16,50	-6,10	
t59_A	toetspunt	--	101326,84	405871,50	1,50	-10,76	-13,65	-20,72	-10,32	
t59_B	toetspunt	--	101326,84	405871,50	5,00	-9,38	-12,27	-19,34	-8,94	
t59_C	toetspunt	--	101326,84	405871,50	8,50	-7,46	-10,35	-17,42	-7,02	
t60_A	toetspunt	--	101339,96	405900,09	1,50	-11,69	-14,58	-21,65	-11,25	
t60_B	toetspunt	--	101339,96	405900,09	5,00	-9,98	-12,88	-19,94	-9,54	
t60_C	toetspunt	--	101339,96	405900,09	8,50	-7,29	-10,18	-17,25	-6,85	
t61_A	toetspunt	--	101288,22	405838,10	1,50	-14,30	-17,19	-24,26	-13,86	
t61_B	toetspunt	--	101288,22	405838,10	5,00	-12,48	-15,37	-22,43	-12,03	
t61_C	toetspunt	--	101288,22	405838,10	8,50	-10,22	-13,11	-20,18	-9,78	
t62_A	toetspunt	--	101260,40	405850,86	1,50	-14,33	-17,22	-24,29	-13,89	
t62_B	toetspunt	--	101260,40	405850,86	5,00	-12,34	-15,23	-22,30	-11,90	
t62_C	toetspunt	--	101260,40	405850,86	8,50	-8,85	-11,74	-18,81	-8,41	
t63_A	toetspunt	--	101229,24	405836,35	1,50	-9,57	-12,46	-19,53	-9,13	
t63_B	toetspunt	--	101229,24	405836,35	5,00	-7,42	-10,31	-17,38	-6,98	
t63_C	toetspunt	--	101229,24	405836,35	8,50	-6,23	-9,12	-16,19	-5,79	

Alle getoonde dB-waarden zijn A-gewogen

Rapport: Resultatentabel
 Model: JJA_model wvl meerwerk (17-10) bouwblokken
 LAeq totaalresultaten voor toetspunten
 Groep: Amber
 Groepsreductie: Ja

Naam	Toetspunt	Omschrijving	Groep	X	Y	Hoogte	Dag	Avond	Nacht	Lden
t64_A	toetspunt	--	101207,18	405804,43	1,50	-11,09	-13,98	-21,05	-10,65	
t64_B	toetspunt	--	101207,18	405804,43	5,00	-9,03	-11,92	-18,99	-8,59	
t64_C	toetspunt	--	101207,18	405804,43	8,50	-7,56	-10,45	-17,52	-7,12	
t65_A	toetspunt	--	101209,34	405776,65	1,50	0,74	-2,14	-9,21	1,19	
t65_B	toetspunt	--	101209,34	405776,65	5,00	1,19	-1,69	-8,76	1,64	
t65_C	toetspunt	--	101209,34	405776,65	8,50	1,28	-1,60	-8,67	1,73	
t66_A	toetspunt	--	101230,51	405763,34	1,50	-2,05	-4,93	-12,00	-1,60	
t66_B	toetspunt	--	101230,51	405763,34	5,00	-1,67	-4,55	-11,62	-1,22	
t66_C	toetspunt	--	101230,51	405763,34	8,50	-1,60	-4,48	-11,55	-1,15	
t67_A	toetspunt	--	101262,54	405772,33	1,50	-2,81	-5,69	-12,76	-2,36	
t67_B	toetspunt	--	101262,54	405772,33	5,00	-2,28	-5,16	-12,23	-1,83	
t67_C	toetspunt	--	101262,54	405772,33	8,50	-2,02	-4,91	-11,98	-1,58	
t68_A	toetspunt	--	101285,88	405806,09	1,50	-13,48	-16,37	-23,44	-13,04	
t68_B	toetspunt	--	101285,88	405806,09	5,00	-11,58	-14,48	-21,54	-11,14	
t68_C	toetspunt	--	101285,88	405806,09	8,50	-11,33	-14,23	-21,29	-10,89	
t69_A	toetspunt	--	101245,75	405926,16	1,50	-16,50	-19,40	-26,46	-16,06	
t69_B	toetspunt	--	101245,75	405926,16	5,00	-15,73	-18,62	-25,69	-15,29	
t69_C	toetspunt	--	101245,75	405926,16	8,50	-15,55	-18,45	-25,51	-15,11	
t70_A	toetspunt	--	101220,51	405928,57	1,50	-21,15	-24,05	-31,11	-20,71	
t70_B	toetspunt	--	101220,51	405928,57	5,00	-20,34	-23,24	-30,31	-19,90	
t70_C	toetspunt	--	101220,51	405928,57	8,50	-20,17	-23,07	-30,13	-19,73	
t71_A	toetspunt	--	101198,63	405920,98	1,50	-9,34	-12,22	-19,29	-8,89	
t71_B	toetspunt	--	101198,63	405920,98	5,00	-8,16	-11,05	-18,12	-7,72	
t71_C	toetspunt	--	101198,63	405920,98	8,50	-7,45	-10,34	-17,41	-7,01	
t72_A	toetspunt	--	101208,47	405904,63	1,50	-9,49	-12,38	-19,45	-9,05	
t72_B	toetspunt	--	101208,47	405904,63	5,00	-8,02	-10,91	-17,98	-7,58	
t72_C	toetspunt	--	101208,47	405904,63	8,50	-6,33	-9,22	-16,29	-5,89	
t73_A	toetspunt	--	101230,52	405894,51	1,50	-10,17	-13,06	-20,13	-9,73	
t73_B	toetspunt	--	101230,52	405894,51	5,00	-8,73	-11,63	-18,69	-8,29	
t73_C	toetspunt	--	101230,52	405894,51	8,50	-6,44	-9,33	-16,40	-6,00	
t74_A	toetspunt	--	101253,08	405904,98	1,50	-10,27	-13,16	-20,23	-9,83	
t74_B	toetspunt	--	101253,08	405904,98	5,00	-7,59	-10,48	-17,55	-7,15	
t74_C	toetspunt	--	101253,08	405904,98	8,50	-4,82	-7,70	-14,78	-4,37	
t75_A	toetspunt	--	101212,62	405872,80	1,50	-13,88	-16,77	-23,84	-13,44	
t75_B	toetspunt	--	101212,62	405872,80	5,00	-12,74	-15,64	-22,70	-12,30	
t75_C	toetspunt	--	101212,62	405872,80	8,50	-12,54	-15,43	-22,50	-12,10	
t76_A	toetspunt	--	101188,96	405883,66	1,50	-24,13	-27,03	-34,09	-23,69	
t76_B	toetspunt	--	101188,96	405883,66	5,00	-20,67	-23,57	-30,63	-20,23	
t76_C	toetspunt	--	101188,96	405883,66	8,50	-20,52	-23,42	-30,48	-20,08	
t77_A	toetspunt	--	101164,85	405874,92	1,50	-5,35	-8,23	-15,31	-4,90	
t77_B	toetspunt	--	101164,85	405874,92	5,00	-3,85	-6,73	-13,80	-3,40	
t77_C	toetspunt	--	101164,85	405874,92	8,50	-2,50	-5,38	-12,46	-2,05	
t78_A	toetspunt	--	101143,26	405843,68	1,50	-10,60	-13,49	-20,56	-10,16	
t78_B	toetspunt	--	101143,26	405843,68	5,00	-9,75	-12,65	-19,71	-9,31	
t78_C	toetspunt	--	101143,26	405843,68	8,50	-9,49	-12,39	-19,45	-9,05	
t79_A	toetspunt	--	101143,67	405817,96	1,50	-8,67	-11,55	-18,62	-8,22	
t79_B	toetspunt	--	101143,67	405817,96	5,00	-7,20	-10,08	-17,15	-6,75	
t79_C	toetspunt	--	101143,67	405817,96	8,50	-5,80	-8,68	-15,76	-5,35	
t80_A	toetspunt	--	101166,36	405803,69	1,50	-9,52	-12,40	-19,47	-9,07	
t80_B	toetspunt	--	101166,36	405803,69	5,00	-8,14	-11,03	-18,10	-7,70	
t80_C	toetspunt	--	101166,36	405803,69	8,50	-6,89	-9,77	-16,85	-6,44	
t81_A	toetspunt	--	101191,32	405811,74	1,50	-10,01	-12,89	-19,97	-9,56	
t81_B	toetspunt	--	101191,32	405811,74	5,00	-8,49	-11,37	-18,44	-8,04	
t81_C	toetspunt	--	101191,32	405811,74	8,50	-5,19	-8,07	-15,14	-4,74	
t82_A	toetspunt	--	101213,11	405843,26	1,50	-14,29	-17,18	-24,25	-13,85	
t82_B	toetspunt	--	101213,11	405843,26	5,00	-13,06	-15,96	-23,02	-12,62	
t82_C	toetspunt	--	101213,11	405843,26	8,50	-11,06	-13,95	-21,02	-10,62	

Alle getoonde dB-waarden zijn A-gewogen

Rapport: Resultatentabel
Model: JJA_model wvl meerwerk (17-10) bouwblokken
Groep: LAeq totaalresultaten voor toetspunten
Groepsreductie: Hazeldonkse Zandweg
Ja

Naam Toetspunt	Omschrijving	Groep	X	Y	Hoogte	Dag	Avond	Nacht	Lden
t01_A	toetspunt	--	101629,47	405732,74	1,50	51,36	48,16	42,19	51,99
t01_B	toetspunt	--	101629,47	405732,74	5,00	53,20	50,00	44,04	53,83
t01_C	toetspunt	--	101629,47	405732,74	8,50	53,42	50,21	44,27	54,05
t02_A	toetspunt	--	101607,34	405758,87	1,50	51,72	48,51	42,55	52,35
t02_B	toetspunt	--	101607,34	405758,87	5,00	53,55	50,33	44,40	54,18
t02_C	toetspunt	--	101607,34	405758,87	8,50	53,78	50,56	44,62	54,41
t03_A	toetspunt	--	101585,65	405784,48	1,50	51,82	48,59	42,66	52,45
t03_B	toetspunt	--	101585,65	405784,48	5,00	53,61	50,36	44,45	54,23
t03_C	toetspunt	--	101585,65	405784,48	8,50	53,86	50,61	44,69	54,48
t04_A	toetspunt	--	101565,33	405794,54	1,50	47,85	44,61	38,64	48,46
t04_B	toetspunt	--	101565,33	405794,54	5,00	49,57	46,31	40,36	50,17
t04_C	toetspunt	--	101565,33	405794,54	8,50	49,98	46,71	40,76	50,58
t05_A	toetspunt	--	101542,58	405765,50	1,50	42,72	39,51	33,49	43,33
t05_B	toetspunt	--	101542,58	405765,50	5,00	43,84	40,61	34,61	44,44
t05_C	toetspunt	--	101542,58	405765,50	8,50	44,91	41,67	35,68	45,51
t06_A	toetspunt	--	101505,00	405715,19	1,50	38,95	35,75	29,73	39,56
t06_B	toetspunt	--	101505,00	405715,19	5,00	39,19	35,96	29,96	39,79
t06_C	toetspunt	--	101505,00	405715,19	8,50	39,82	36,58	30,59	40,42
t07_A	toetspunt	--	101484,01	405687,10	1,50	37,23	34,02	28,00	37,84
t07_B	toetspunt	--	101484,01	405687,10	5,00	37,48	34,25	28,25	38,08
t07_C	toetspunt	--	101484,01	405687,10	8,50	37,86	34,61	28,62	38,45
t08_A	toetspunt	--	101490,35	405654,16	1,50	-2,95	-6,36	-12,37	-2,45
t08_B	toetspunt	--	101490,35	405654,16	5,00	-0,18	-3,58	-9,60	0,32
t08_C	toetspunt	--	101490,35	405654,16	8,50	2,43	-0,94	-6,97	2,94
t09_A	toetspunt	--	101526,44	405627,20	1,50	-4,96	-8,29	-14,36	-4,44
t09_B	toetspunt	--	101526,44	405627,20	5,00	-3,78	-7,16	-13,19	-3,27
t09_C	toetspunt	--	101526,44	405627,20	8,50	-3,50	-6,90	-12,91	-3,00
t10_A	toetspunt	--	101563,36	405628,73	1,50	36,54	33,39	27,37	37,18
t10_B	toetspunt	--	101563,36	405628,73	5,00	36,97	33,79	27,79	37,60
t10_C	toetspunt	--	101563,36	405628,73	8,50	37,62	34,44	28,45	38,25
t11_A	toetspunt	--	101584,74	405657,36	1,50	37,95	34,79	28,79	38,59
t11_B	toetspunt	--	101584,74	405657,36	5,00	39,14	35,96	29,98	39,78
t11_C	toetspunt	--	101584,74	405657,36	8,50	40,02	36,84	30,86	40,66
t12_A	toetspunt	--	101606,10	405679,62	1,50	38,39	35,24	29,24	39,04
t12_B	toetspunt	--	101606,10	405679,62	5,00	39,82	36,64	30,67	40,46
t12_C	toetspunt	--	101606,10	405679,62	8,50	40,93	37,74	31,78	41,57
t13_A	toetspunt	--	101630,44	405700,23	1,50	42,07	38,92	32,93	42,72
t13_B	toetspunt	--	101630,44	405700,23	5,00	43,89	40,72	34,74	44,53
t13_C	toetspunt	--	101630,44	405700,23	8,50	44,79	41,61	35,64	45,43
t14_A	toetspunt	--	101575,62	405724,37	1,50	19,59	16,19	10,38	20,16
t14_B	toetspunt	--	101575,62	405724,37	5,00	21,52	18,09	12,30	22,08
t14_C	toetspunt	--	101575,62	405724,37	8,50	23,43	20,01	14,22	24,00
t15_A	toetspunt	--	101548,44	405734,92	1,50	21,31	17,93	12,17	21,91
t15_B	toetspunt	--	101548,44	405734,92	5,00	23,83	20,42	14,70	24,43
t15_C	toetspunt	--	101548,44	405734,92	8,50	27,50	24,07	18,37	28,09
t16_A	toetspunt	--	101525,46	405704,15	1,50	23,22	19,82	14,07	23,81
t16_B	toetspunt	--	101525,46	405704,15	5,00	24,74	21,30	15,58	25,32
t16_C	toetspunt	--	101525,46	405704,15	8,50	26,86	23,44	17,70	27,45
t17_A	toetspunt	--	101537,40	405677,05	1,50	25,24	21,84	16,02	25,81
t17_B	toetspunt	--	101537,40	405677,05	5,00	27,38	23,97	18,15	27,94
t17_C	toetspunt	--	101537,40	405677,05	8,50	29,91	26,51	20,68	30,47
t18_A	toetspunt	--	101568,12	405673,36	1,50	25,61	22,20	16,39	26,18
t18_B	toetspunt	--	101568,12	405673,36	5,00	27,75	24,34	18,52	28,31
t18_C	toetspunt	--	101568,12	405673,36	8,50	29,95	26,55	20,72	30,51
t19_A	toetspunt	--	101583,92	405690,98	1,50	24,49	21,09	15,27	25,06
t19_B	toetspunt	--	101583,92	405690,98	5,00	27,25	23,84	18,02	27,81
t19_C	toetspunt	--	101583,92	405690,98	8,50	30,42	27,02	21,19	30,98
t20_A	toetspunt	--	101519,15	405879,17	1,50	53,23	49,99	43,89	53,79
t20_B	toetspunt	--	101519,15	405879,17	5,00	54,84	51,59	45,50	55,40
t20_C	toetspunt	--	101519,15	405879,17	8,50	55,05	51,80	45,71	55,61
t21_A	toetspunt	--	101498,65	405902,80	1,50	52,72	49,50	43,37	53,28
t21_B	toetspunt	--	101498,65	405902,80	5,00	54,38	51,15	45,03	54,94
t21_C	toetspunt	--	101498,65	405902,80	8,50	54,68	51,44	45,32	55,23

Alle getoonde dB-waarden zijn A-gewogen

Rapport: Resultatentabel
Model: JJA_model wvl meerwerk (17-10) bouwblokken
Groep: LAeq totaalresultaten voor toetspunten
Groepsreductie: Hazeldonkse Zandweg
Ja

Naam Toetspunt	Omschrijving	Groep	X	Y	Hoogte	Dag	Avond	Nacht	Lden
t22_A	toetspunt	--	101470,46	405895,14	1,50	41,97	38,77	32,59	42,53
t22_B	toetspunt	--	101470,46	405895,14	5,00	43,69	40,47	34,31	44,24
t22_C	toetspunt	--	101470,46	405895,14	8,50	44,95	41,73	35,58	45,51
t23_A	toetspunt	--	101448,73	405863,71	1,50	38,11	34,90	28,73	38,66
t23_B	toetspunt	--	101448,73	405863,71	5,00	39,43	36,21	30,05	39,98
t23_C	toetspunt	--	101448,73	405863,71	8,50	40,68	37,45	31,31	41,23
t24_A	toetspunt	--	101420,55	405822,94	1,50	34,29	31,09	24,92	34,85
t24_B	toetspunt	--	101420,55	405822,94	5,00	34,73	31,51	25,36	35,29
t24_C	toetspunt	--	101420,55	405822,94	8,50	35,77	32,53	26,40	36,32
t25_A	toetspunt	--	101417,89	405788,71	1,50	20,64	17,26	11,39	21,20
t25_B	toetspunt	--	101417,89	405788,71	5,00	22,38	18,97	13,13	22,94
t25_C	toetspunt	--	101417,89	405788,71	8,50	23,83	20,43	14,59	24,39
t26_A	toetspunt	--	101440,36	405773,18	1,50	30,80	27,58	21,64	31,43
t26_B	toetspunt	--	101440,36	405773,18	5,00	31,12	27,87	21,96	31,74
t26_C	toetspunt	--	101440,36	405773,18	8,50	31,48	28,22	22,32	32,10
t27_A	toetspunt	--	101472,51	405783,53	1,50	40,51	37,30	31,28	41,12
t27_B	toetspunt	--	101472,51	405783,53	5,00	41,46	38,23	32,23	42,06
t27_C	toetspunt	--	101472,51	405783,53	8,50	42,32	39,08	33,09	42,92
t28_A	toetspunt	--	101493,40	405811,53	1,50	43,00	39,79	33,78	43,61
t28_B	toetspunt	--	101493,40	405811,53	5,00	44,41	41,18	35,18	45,01
t28_C	toetspunt	--	101493,40	405811,53	8,50	45,56	42,32	36,33	46,16
t29_A	toetspunt	--	101517,57	405843,91	1,50	47,58	44,34	38,35	48,18
t29_B	toetspunt	--	101517,57	405843,91	5,00	49,42	46,16	40,18	50,01
t29_C	toetspunt	--	101517,57	405843,91	8,50	49,91	46,65	40,68	50,50
t30_A	toetspunt	--	101425,73	405750,22	1,50	31,94	28,72	22,62	32,51
t30_B	toetspunt	--	101425,73	405750,22	5,00	32,50	29,24	23,18	33,06
t30_C	toetspunt	--	101425,73	405750,22	8,50	33,20	29,92	23,88	33,76
t31_A	toetspunt	--	101401,84	405766,73	1,50	23,64	20,26	14,35	24,19
t31_B	toetspunt	--	101401,84	405766,73	5,00	25,89	22,50	16,58	26,43
t31_C	toetspunt	--	101401,84	405766,73	8,50	28,30	24,93	19,00	28,85
t32_A	toetspunt	--	101374,59	405756,44	1,50	29,48	26,27	20,11	30,04
t32_B	toetspunt	--	101374,59	405756,44	5,00	30,04	26,81	20,68	30,60
t32_C	toetspunt	--	101374,59	405756,44	8,50	30,46	27,21	21,09	31,01
t33_A	toetspunt	--	101347,78	405717,66	1,50	27,78	24,56	18,42	28,34
t33_B	toetspunt	--	101347,78	405717,66	5,00	28,48	25,23	19,12	29,03
t33_C	toetspunt	--	101347,78	405717,66	8,50	29,01	25,74	19,66	29,56
t34_A	toetspunt	--	101348,03	405689,37	1,50	--	--	--	--
t34_B	toetspunt	--	101348,03	405689,37	5,00	--	--	--	--
t34_C	toetspunt	--	101348,03	405689,37	8,50	--	--	--	--
t35_A	toetspunt	--	101369,95	405675,57	1,50	--	--	--	--
t35_B	toetspunt	--	101369,95	405675,57	5,00	--	--	--	--
t35_C	toetspunt	--	101369,95	405675,57	8,50	--	--	--	--
t36_A	toetspunt	--	101398,71	405684,64	1,50	34,64	31,43	25,39	35,24
t36_B	toetspunt	--	101398,71	405684,64	5,00	34,94	31,71	25,70	35,54
t36_C	toetspunt	--	101398,71	405684,64	8,50	35,08	31,83	25,83	35,67
t37_A	toetspunt	--	101425,75	405720,87	1,50	36,34	33,13	27,09	36,94
t37_B	toetspunt	--	101425,75	405720,87	5,00	36,54	33,31	27,29	37,13
t37_C	toetspunt	--	101425,75	405720,87	8,50	36,81	33,58	27,57	37,41
t38_A	toetspunt	--	101439,52	405915,40	1,50	45,13	41,93	35,77	45,69
t38_B	toetspunt	--	101439,52	405915,40	5,00	46,55	43,33	37,18	47,11
t38_C	toetspunt	--	101439,52	405915,40	8,50	47,59	44,38	38,23	48,15
t39_A	toetspunt	--	101414,46	405925,71	1,50	43,10	39,91	33,73	43,66
t39_B	toetspunt	--	101414,46	405925,71	5,00	44,47	41,26	35,09	45,02
t39_C	toetspunt	--	101414,46	405925,71	8,50	45,67	42,46	36,29	46,22
t40_A	toetspunt	--	101379,99	405906,70	1,50	34,05	30,83	24,74	34,63
t40_B	toetspunt	--	101379,99	405906,70	5,00	35,07	31,84	25,78	35,65
t40_C	toetspunt	--	101379,99	405906,70	8,50	36,61	33,37	27,34	37,20
t41_A	toetspunt	--	101354,69	405870,10	1,50	33,53	30,33	24,16	34,09
t41_B	toetspunt	--	101354,69	405870,10	5,00	33,87	30,64	24,50	34,42
t41_C	toetspunt	--	101354,69	405870,10	8,50	34,26	31,02	24,89	34,81
t42_A	toetspunt	--	101351,15	405834,84	1,50	20,27	16,91	10,99	20,83
t42_B	toetspunt	--	101351,15	405834,84	5,00	22,19	18,80	12,92	22,74
t42_C	toetspunt	--	101351,15	405834,84	8,50	23,13	19,73	13,86	23,68

Alle getoonde dB-waarden zijn A-gewogen

Rapport: Resultatentabel
 Model: JJA_model wvl meerwerk (17-10) bouwblokken
 Groep: LAeq totaalresultaten voor toetspunten
 Groepsreductie: Hazeldonkse Zandweg
 Ja

Naam	Toetspunt	Omschrijving	Groep	X	Y	Hoogte	Dag	Avond	Nacht	Lden
t43_A	toetspunt	--	101373,27	405819,56	1,50	19,59	16,25	10,30	20,15	
t43_B	toetspunt	--	101373,27	405819,56	5,00	21,40	18,02	12,10	21,94	
t43_C	toetspunt	--	101373,27	405819,56	8,50	22,26	18,88	12,96	22,80	
t44_A	toetspunt	--	101407,18	405833,84	1,50	33,95	30,75	24,58	34,51	
t44_B	toetspunt	--	101407,18	405833,84	5,00	34,40	31,17	25,03	34,95	
t44_C	toetspunt	--	101407,18	405833,84	8,50	35,42	32,17	26,05	35,97	
t45_A	toetspunt	--	101438,51	405879,17	1,50	39,12	35,92	29,75	39,68	
t45_B	toetspunt	--	101438,51	405879,17	5,00	40,54	37,33	31,17	41,10	
t45_C	toetspunt	--	101438,51	405879,17	8,50	41,75	38,53	32,38	42,31	
t46_A	toetspunt	--	101358,74	405796,53	1,50	23,26	19,89	13,95	23,80	
t46_B	toetspunt	--	101358,74	405796,53	5,00	25,74	22,37	16,42	26,28	
t46_C	toetspunt	--	101358,74	405796,53	8,50	28,35	24,99	19,03	28,89	
t47_A	toetspunt	--	101336,03	405812,22	1,50	27,53	24,28	18,17	28,08	
t47_B	toetspunt	--	101336,03	405812,22	5,00	28,63	25,34	19,27	29,17	
t47_C	toetspunt	--	101336,03	405812,22	8,50	29,77	26,48	20,42	30,32	
t48_A	toetspunt	--	101306,66	405800,63	1,50	24,51	21,30	15,16	25,07	
t48_B	toetspunt	--	101306,66	405800,63	5,00	25,36	22,11	16,02	25,92	
t48_C	toetspunt	--	101306,66	405800,63	8,50	25,98	22,72	16,63	26,53	
t49_A	toetspunt	--	101280,42	405762,66	1,50	25,84	22,61	16,48	26,40	
t49_B	toetspunt	--	101280,42	405762,66	5,00	26,61	23,34	17,25	27,16	
t49_C	toetspunt	--	101280,42	405762,66	8,50	27,01	23,74	17,67	27,56	
t50_A	toetspunt	--	101282,13	405730,83	1,50	--	--	--	--	
t50_B	toetspunt	--	101282,13	405730,83	5,00	--	--	--	--	
t50_C	toetspunt	--	101282,13	405730,83	8,50	--	--	--	--	
t51_A	toetspunt	--	101301,89	405718,40	1,50	--	--	--	--	
t51_B	toetspunt	--	101301,89	405718,40	5,00	--	--	--	--	
t51_C	toetspunt	--	101301,89	405718,40	8,50	--	--	--	--	
t52_A	toetspunt	--	101333,28	405726,93	1,50	27,39	24,17	18,02	27,95	
t52_B	toetspunt	--	101333,28	405726,93	5,00	28,05	24,80	18,69	28,60	
t52_C	toetspunt	--	101333,28	405726,93	8,50	28,57	25,31	19,23	29,13	
t53_A	toetspunt	--	101360,68	405766,56	1,50	28,77	25,55	19,40	29,33	
t53_B	toetspunt	--	101360,68	405766,56	5,00	29,32	26,07	19,95	29,87	
t53_C	toetspunt	--	101360,68	405766,56	8,50	30,00	26,74	20,65	30,55	
t54_A	toetspunt	--	101329,76	405922,15	1,50	37,65	34,45	28,28	38,21	
t54_B	toetspunt	--	101329,76	405922,15	5,00	37,68	34,46	28,30	38,23	
t54_C	toetspunt	--	101329,76	405922,15	8,50	38,70	35,48	29,34	39,26	
t55_A	toetspunt	--	101300,93	405925,21	1,50	36,01	32,78	26,63	36,56	
t55_B	toetspunt	--	101300,93	405925,21	5,00	36,33	33,09	26,97	36,88	
t55_C	toetspunt	--	101300,93	405925,21	8,50	37,55	34,31	28,21	38,11	
t56_A	toetspunt	--	101271,58	405904,05	1,50	26,02	22,79	16,65	26,57	
t56_B	toetspunt	--	101271,58	405904,05	5,00	26,61	23,35	17,24	27,16	
t56_C	toetspunt	--	101271,58	405904,05	8,50	28,23	25,01	18,87	28,79	
t57_A	toetspunt	--	101276,19	405873,55	1,50	18,16	14,86	8,77	18,69	
t57_B	toetspunt	--	101276,19	405873,55	5,00	20,30	17,00	10,91	20,83	
t57_C	toetspunt	--	101276,19	405873,55	8,50	21,55	18,26	12,16	22,08	
t58_A	toetspunt	--	101300,65	405862,32	1,50	18,27	14,97	8,93	18,82	
t58_B	toetspunt	--	101300,65	405862,32	5,00	20,17	16,85	10,83	20,71	
t58_C	toetspunt	--	101300,65	405862,32	8,50	21,18	17,87	11,84	21,73	
t59_A	toetspunt	--	101326,84	405871,50	1,50	32,80	29,59	23,44	33,36	
t59_B	toetspunt	--	101326,84	405871,50	5,00	33,64	30,41	24,30	34,20	
t59_C	toetspunt	--	101326,84	405871,50	8,50	34,72	31,48	25,41	35,29	
t60_A	toetspunt	--	101339,96	405900,09	1,50	36,04	32,84	26,67	36,60	
t60_B	toetspunt	--	101339,96	405900,09	5,00	36,16	32,94	26,79	36,72	
t60_C	toetspunt	--	101339,96	405900,09	8,50	37,21	33,99	27,86	37,77	
t61_A	toetspunt	--	101288,22	405838,10	1,50	22,25	18,90	12,94	22,80	
t61_B	toetspunt	--	101288,22	405838,10	5,00	24,83	21,48	15,52	25,38	
t61_C	toetspunt	--	101288,22	405838,10	8,50	27,48	24,15	18,17	28,03	
t62_A	toetspunt	--	101260,40	405850,86	1,50	22,06	18,71	12,75	22,61	
t62_B	toetspunt	--	101260,40	405850,86	5,00	24,77	21,41	15,45	25,31	
t62_C	toetspunt	--	101260,40	405850,86	8,50	27,63	24,30	18,31	28,18	
t63_A	toetspunt	--	101229,24	405836,35	1,50	18,36	14,98	9,09	18,92	
t63_B	toetspunt	--	101229,24	405836,35	5,00	21,03	17,65	11,77	21,59	
t63_C	toetspunt	--	101229,24	405836,35	8,50	23,67	20,32	14,44	24,25	

Alle getoonde dB-waarden zijn A-gewogen

Rapport: Resultatentabel
Model: JJA_model wvl meerwerk (17-10) bouwblokken
LAEq totaalresultaten voor toetspunten
Groep: Hazeldonkse Zandweg
Groepsreductie: Ja

Naam Toetspunt	Omschrijving	Groep	X	Y	Hoogte	Dag	Avond	Nacht	Lden
t64_A	toetspunt	--	101207,18	405804,43	1,50	18,68	15,29	9,40	19,23
t64_B	toetspunt	--	101207,18	405804,43	5,00	21,29	17,90	12,04	21,85
t64_C	toetspunt	--	101207,18	405804,43	8,50	25,05	21,73	15,83	25,64
t65_A	toetspunt	--	101209,34	405776,65	1,50	--	--	--	--
t65_B	toetspunt	--	101209,34	405776,65	5,00	--	--	--	--
t65_C	toetspunt	--	101209,34	405776,65	8,50	--	--	--	--
t66_A	toetspunt	--	101230,51	405763,34	1,50	--	--	--	--
t66_B	toetspunt	--	101230,51	405763,34	5,00	--	--	--	--
t66_C	toetspunt	--	101230,51	405763,34	8,50	--	--	--	--
t67_A	toetspunt	--	101262,54	405772,33	1,50	26,35	23,13	16,98	26,91
t67_B	toetspunt	--	101262,54	405772,33	5,00	27,09	23,83	17,72	27,64
t67_C	toetspunt	--	101262,54	405772,33	8,50	27,70	24,43	18,34	28,25
t68_A	toetspunt	--	101285,88	405806,09	1,50	26,28	23,04	16,90	26,83
t68_B	toetspunt	--	101285,88	405806,09	5,00	27,04	23,78	17,67	27,59
t68_C	toetspunt	--	101285,88	405806,09	8,50	27,87	24,59	18,52	28,42
t69_A	toetspunt	--	101245,75	405926,16	1,50	32,60	29,38	23,23	33,16
t69_B	toetspunt	--	101245,75	405926,16	5,00	33,05	29,81	23,69	33,60
t69_C	toetspunt	--	101245,75	405926,16	8,50	34,66	31,43	25,33	35,23
t70_A	toetspunt	--	101220,51	405928,57	1,50	32,41	29,19	23,04	32,97
t70_B	toetspunt	--	101220,51	405928,57	5,00	32,82	29,57	23,46	33,37
t70_C	toetspunt	--	101220,51	405928,57	8,50	33,77	30,54	24,43	34,33
t71_A	toetspunt	--	101198,63	405920,98	1,50	20,65	17,42	11,28	21,20
t71_B	toetspunt	--	101198,63	405920,98	5,00	22,16	18,93	12,79	22,71
t71_C	toetspunt	--	101198,63	405920,98	8,50	25,61	22,46	16,25	26,18
t72_A	toetspunt	--	101208,47	405904,63	1,50	18,66	15,33	9,33	19,21
t72_B	toetspunt	--	101208,47	405904,63	5,00	20,75	17,41	11,41	21,29
t72_C	toetspunt	--	101208,47	405904,63	8,50	21,92	18,59	12,58	22,46
t73_A	toetspunt	--	101230,52	405894,51	1,50	17,87	14,54	8,55	18,42
t73_B	toetspunt	--	101230,52	405894,51	5,00	19,90	16,56	10,56	20,44
t73_C	toetspunt	--	101230,52	405894,51	8,50	20,69	17,35	11,35	21,23
t74_A	toetspunt	--	101253,08	405904,98	1,50	24,23	20,88	14,95	24,79
t74_B	toetspunt	--	101253,08	405904,98	5,00	27,49	24,16	18,23	28,06
t74_C	toetspunt	--	101253,08	405904,98	8,50	30,92	27,64	21,65	31,50
t75_A	toetspunt	--	101212,62	405872,80	1,50	21,22	17,85	11,92	21,77
t75_B	toetspunt	--	101212,62	405872,80	5,00	23,96	20,59	14,65	24,50
t75_C	toetspunt	--	101212,62	405872,80	8,50	26,92	23,57	17,62	27,47
t76_A	toetspunt	--	101188,96	405883,66	1,50	20,58	17,23	11,28	21,13
t76_B	toetspunt	--	101188,96	405883,66	5,00	23,37	20,01	14,05	23,91
t76_C	toetspunt	--	101188,96	405883,66	8,50	26,25	22,93	16,94	26,80
t77_A	toetspunt	--	101164,85	405874,92	1,50	17,50	14,26	8,15	18,06
t77_B	toetspunt	--	101164,85	405874,92	5,00	21,27	18,10	11,92	21,84
t77_C	toetspunt	--	101164,85	405874,92	8,50	23,26	20,13	13,91	23,84
t78_A	toetspunt	--	101143,26	405843,68	1,50	18,78	15,64	9,42	19,36
t78_B	toetspunt	--	101143,26	405843,68	5,00	22,72	19,62	13,37	23,31
t78_C	toetspunt	--	101143,26	405843,68	8,50	24,02	20,92	14,66	24,61
t79_A	toetspunt	--	101143,67	405817,96	1,50	-1,39	-4,90	-10,49	-0,80
t79_B	toetspunt	--	101143,67	405817,96	5,00	0,00	-3,60	-9,10	0,57
t79_C	toetspunt	--	101143,67	405817,96	8,50	0,39	-3,23	-8,70	0,96
t80_A	toetspunt	--	101166,36	405803,69	1,50	--	--	--	--
t80_B	toetspunt	--	101166,36	405803,69	5,00	--	--	--	--
t80_C	toetspunt	--	101166,36	405803,69	8,50	--	--	--	--
t81_A	toetspunt	--	101191,32	405811,74	1,50	20,78	17,43	11,50	21,34
t81_B	toetspunt	--	101191,32	405811,74	5,00	23,85	20,51	14,59	24,42
t81_C	toetspunt	--	101191,32	405811,74	8,50	25,87	22,54	16,60	26,44
t82_A	toetspunt	--	101213,11	405843,26	1,50	21,35	18,00	12,07	21,91
t82_B	toetspunt	--	101213,11	405843,26	5,00	24,60	21,27	15,35	25,17
t82_C	toetspunt	--	101213,11	405843,26	8,50	27,02	23,71	17,74	27,59

Alle getoonde dB-waarden zijn A-gewogen

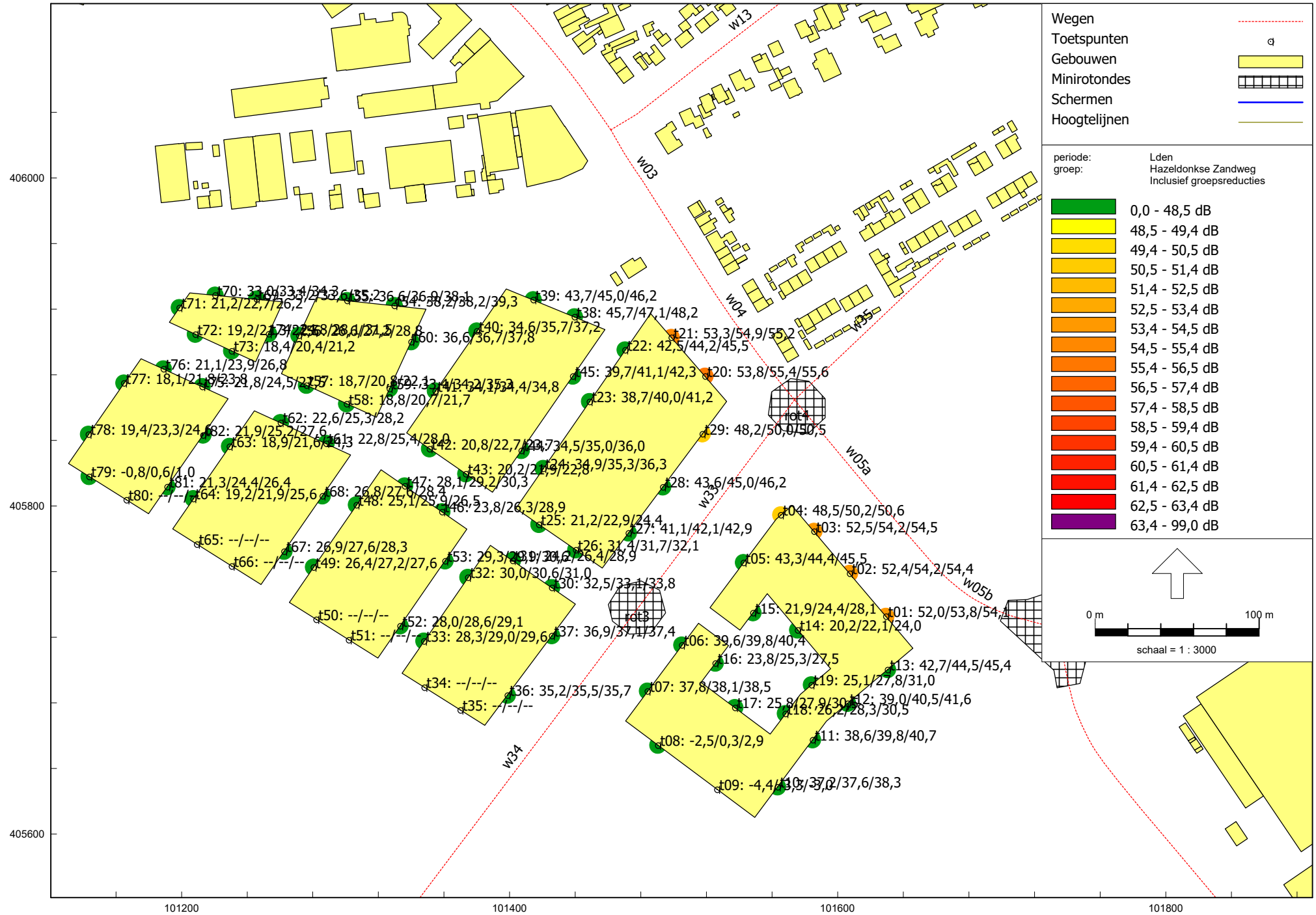

Rapport: Resultatentabel
 Model: JJA_model wvl meerwerk (17-10) bouwblokken
 LAeq totaalresultaten voor toetspunten
 Groep: Hazeldonkse Zandweg (N389)
 Groepsreductie: Ja

Naam	Toetspunt	Omschrijving	Groep	X	Y	Hoogte	Dag	Avond	Nacht	Lden
t01_A	toetspunt	--	101629,47	405732,74	1,50	47,95	46,08	37,34	48,49	
t01_B	toetspunt	--	101629,47	405732,74	5,00	49,32	47,39	38,75	49,85	
t01_C	toetspunt	--	101629,47	405732,74	8,50	50,06	48,13	39,49	50,59	
t02_A	toetspunt	--	101607,34	405758,87	1,50	47,04	45,14	36,45	47,58	
t02_B	toetspunt	--	101607,34	405758,87	5,00	48,26	46,31	37,72	48,79	
t02_C	toetspunt	--	101607,34	405758,87	8,50	48,84	46,88	38,30	49,37	
t03_A	toetspunt	--	101585,65	405784,48	1,50	45,84	43,94	35,26	46,38	
t03_B	toetspunt	--	101585,65	405784,48	5,00	46,48	44,52	35,94	47,01	
t03_C	toetspunt	--	101585,65	405784,48	8,50	46,90	44,95	36,37	47,44	
t04_A	toetspunt	--	101565,33	405794,54	1,50	33,88	31,90	23,35	34,41	
t04_B	toetspunt	--	101565,33	405794,54	5,00	36,66	34,64	26,18	37,19	
t04_C	toetspunt	--	101565,33	405794,54	8,50	38,99	36,97	28,51	39,52	
t05_A	toetspunt	--	101542,58	405765,50	1,50	27,88	25,66	17,54	28,39	
t05_B	toetspunt	--	101542,58	405765,50	5,00	32,59	30,46	22,20	33,11	
t05_C	toetspunt	--	101542,58	405765,50	8,50	36,80	34,72	26,37	37,32	
t06_A	toetspunt	--	101505,00	405715,19	1,50	24,01	21,80	13,67	24,52	
t06_B	toetspunt	--	101505,00	405715,19	5,00	27,16	24,97	16,80	27,67	
t06_C	toetspunt	--	101505,00	405715,19	8,50	33,14	31,07	22,71	33,67	
t07_A	toetspunt	--	101484,01	405687,10	1,50	26,20	23,91	15,92	26,71	
t07_B	toetspunt	--	101484,01	405687,10	5,00	29,80	27,58	19,47	30,31	
t07_C	toetspunt	--	101484,01	405687,10	8,50	37,14	35,08	26,70	37,67	
t08_A	toetspunt	--	101490,35	405654,16	1,50	33,12	31,12	22,64	33,65	
t08_B	toetspunt	--	101490,35	405654,16	5,00	34,26	32,17	23,83	34,78	
t08_C	toetspunt	--	101490,35	405654,16	8,50	35,61	33,53	25,18	36,13	
t09_A	toetspunt	--	101526,44	405627,20	1,50	33,11	31,12	22,61	33,64	
t09_B	toetspunt	--	101526,44	405627,20	5,00	34,45	32,36	24,03	34,97	
t09_C	toetspunt	--	101526,44	405627,20	8,50	36,30	34,24	25,86	36,83	
t10_A	toetspunt	--	101563,36	405628,73	1,50	43,64	41,79	33,00	44,18	
t10_B	toetspunt	--	101563,36	405628,73	5,00	44,72	42,83	34,11	45,25	
t10_C	toetspunt	--	101563,36	405628,73	8,50	45,43	43,54	34,82	45,96	
t11_A	toetspunt	--	101584,74	405657,36	1,50	44,46	42,61	33,81	45,00	
t11_B	toetspunt	--	101584,74	405657,36	5,00	45,62	43,74	35,00	46,15	
t11_C	toetspunt	--	101584,74	405657,36	8,50	46,38	44,49	35,77	46,91	
t12_A	toetspunt	--	101606,10	405679,62	1,50	45,71	43,86	35,06	46,25	
t12_B	toetspunt	--	101606,10	405679,62	5,00	46,98	45,10	36,37	47,52	
t12_C	toetspunt	--	101606,10	405679,62	8,50	47,85	45,96	37,24	48,38	
t13_A	toetspunt	--	101630,44	405700,23	1,50	47,49	45,64	36,85	48,03	
t13_B	toetspunt	--	101630,44	405700,23	5,00	48,98	47,09	38,38	49,52	
t13_C	toetspunt	--	101630,44	405700,23	8,50	49,83	47,93	39,23	50,36	
t14_A	toetspunt	--	101575,62	405724,37	1,50	24,38	22,14	14,07	24,89	
t14_B	toetspunt	--	101575,62	405724,37	5,00	28,02	25,80	17,69	28,53	
t14_C	toetspunt	--	101575,62	405724,37	8,50	33,61	31,49	23,20	34,13	
t15_A	toetspunt	--	101548,44	405734,92	1,50	24,87	22,69	14,50	25,38	
t15_B	toetspunt	--	101548,44	405734,92	5,00	28,32	26,15	17,94	28,83	
t15_C	toetspunt	--	101548,44	405734,92	8,50	33,51	31,43	23,07	34,03	
t16_A	toetspunt	--	101525,46	405704,15	1,50	26,17	24,03	15,77	26,69	
t16_B	toetspunt	--	101525,46	405704,15	5,00	29,37	27,25	18,96	29,89	
t16_C	toetspunt	--	101525,46	405704,15	8,50	33,78	31,73	23,31	34,30	
t17_A	toetspunt	--	101537,40	405677,05	1,50	26,48	24,33	16,09	27,00	
t17_B	toetspunt	--	101537,40	405677,05	5,00	29,67	27,54	19,27	30,19	
t17_C	toetspunt	--	101537,40	405677,05	8,50	34,59	32,53	24,13	35,11	
t18_A	toetspunt	--	101568,12	405673,36	1,50	25,66	23,46	15,32	26,17	
t18_B	toetspunt	--	101568,12	405673,36	5,00	28,92	26,75	18,56	29,44	
t18_C	toetspunt	--	101568,12	405673,36	8,50	34,09	32,01	23,65	34,61	
t19_A	toetspunt	--	101583,92	405690,98	1,50	27,15	24,97	16,79	27,66	
t19_B	toetspunt	--	101583,92	405690,98	5,00	31,18	29,04	20,79	31,70	
t19_C	toetspunt	--	101583,92	405690,98	8,50	35,90	33,84	25,46	36,43	
t20_A	toetspunt	--	101519,15	405879,17	1,50	43,06	41,14	32,50	43,60	
t20_B	toetspunt	--	101519,15	405879,17	5,00	44,32	42,34	33,81	44,85	
t20_C	toetspunt	--	101519,15	405879,17	8,50	44,47	42,48	33,97	45,00	
t21_A	toetspunt	--	101498,65	405902,80	1,50	44,04	42,11	33,49	44,58	
t21_B	toetspunt	--	101498,65	405902,80	5,00	45,67	43,67	35,17	46,20	
t21_C	toetspunt	--	101498,65	405902,80	8,50	44,61	42,60	34,13	45,14	

Alle getoonde dB-waarden zijn A-gewogen

Rapport: Resultatentabel
 Model: JJA_model wvl meerwerk (17-10) bouwblokken
 LAeq totaalresultaten voor toetspunten
 Groep: Hazeldonkse Zandweg (N389)
 Groepsreductie: Ja

Naam	Toetspunt	Omschrijving	Groep	X	Y	Hoogte	Dag	Avond	Nacht	Lden
t22_A	toetspunt	--	101470,46	405895,14	1,50	23,77	21,51	13,48	24,28	
t22_B	toetspunt	--	101470,46	405895,14	5,00	29,90	27,79	19,49	30,42	
t22_C	toetspunt	--	101470,46	405895,14	8,50	35,46	33,41	25,01	35,99	
t23_A	toetspunt	--	101448,73	405863,71	1,50	22,50	20,22	12,22	23,01	
t23_B	toetspunt	--	101448,73	405863,71	5,00	26,09	23,82	15,80	26,60	
t23_C	toetspunt	--	101448,73	405863,71	8,50	32,02	29,86	21,65	32,54	
t24_A	toetspunt	--	101420,55	405822,94	1,50	19,84	17,59	9,52	20,35	
t24_B	toetspunt	--	101420,55	405822,94	5,00	23,38	21,16	13,05	23,89	
t24_C	toetspunt	--	101420,55	405822,94	8,50	29,02	26,87	18,63	29,54	
t25_A	toetspunt	--	101417,89	405788,71	1,50	20,83	18,58	10,53	21,34	
t25_B	toetspunt	--	101417,89	405788,71	5,00	24,26	22,07	13,92	24,78	
t25_C	toetspunt	--	101417,89	405788,71	8,50	31,38	29,34	20,92	31,91	
t26_A	toetspunt	--	101440,36	405773,18	1,50	20,31	18,05	10,01	20,82	
t26_B	toetspunt	--	101440,36	405773,18	5,00	23,95	21,75	13,61	24,46	
t26_C	toetspunt	--	101440,36	405773,18	8,50	29,56	27,47	19,13	30,08	
t27_A	toetspunt	--	101472,51	405783,53	1,50	25,61	23,44	15,24	26,12	
t27_B	toetspunt	--	101472,51	405783,53	5,00	29,00	26,85	18,62	29,52	
t27_C	toetspunt	--	101472,51	405783,53	8,50	34,32	32,27	23,87	34,85	
t28_A	toetspunt	--	101493,40	405811,53	1,50	25,65	23,47	15,29	26,16	
t28_B	toetspunt	--	101493,40	405811,53	5,00	28,90	26,73	18,54	29,42	
t28_C	toetspunt	--	101493,40	405811,53	8,50	32,88	30,78	22,47	33,40	
t29_A	toetspunt	--	101517,57	405843,91	1,50	38,34	36,45	27,73	38,87	
t29_B	toetspunt	--	101517,57	405843,91	5,00	38,66	36,73	28,09	39,19	
t29_C	toetspunt	--	101517,57	405843,91	8,50	39,19	37,24	28,65	39,72	
t30_A	toetspunt	--	101425,73	405750,22	1,50	23,06	20,94	12,65	23,58	
t30_B	toetspunt	--	101425,73	405750,22	5,00	26,07	23,96	15,66	26,59	
t30_C	toetspunt	--	101425,73	405750,22	8,50	29,66	27,61	19,20	30,19	
t31_A	toetspunt	--	101401,84	405766,73	1,50	23,55	21,43	13,14	24,07	
t31_B	toetspunt	--	101401,84	405766,73	5,00	26,48	24,38	16,06	27,00	
t31_C	toetspunt	--	101401,84	405766,73	8,50	30,00	27,96	19,54	30,53	
t32_A	toetspunt	--	101374,59	405756,44	1,50	19,02	16,78	8,71	19,53	
t32_B	toetspunt	--	101374,59	405756,44	5,00	22,55	20,33	12,21	23,06	
t32_C	toetspunt	--	101374,59	405756,44	8,50	28,33	26,19	17,94	28,85	
t33_A	toetspunt	--	101347,78	405717,66	1,50	20,88	18,62	10,59	21,39	
t33_B	toetspunt	--	101347,78	405717,66	5,00	24,42	22,18	14,10	24,93	
t33_C	toetspunt	--	101347,78	405717,66	8,50	30,10	27,96	19,71	30,62	
t34_A	toetspunt	--	101348,03	405689,37	1,50	29,15	27,17	18,64	29,68	
t34_B	toetspunt	--	101348,03	405689,37	5,00	30,21	28,16	19,76	30,74	
t34_C	toetspunt	--	101348,03	405689,37	8,50	30,38	28,32	19,94	30,91	
t35_A	toetspunt	--	101369,95	405675,57	1,50	29,22	27,25	18,70	29,75	
t35_B	toetspunt	--	101369,95	405675,57	5,00	30,41	28,36	19,96	30,94	
t35_C	toetspunt	--	101369,95	405675,57	8,50	30,59	28,54	20,15	31,12	
t36_A	toetspunt	--	101398,71	405684,64	1,50	32,72	30,78	22,17	33,25	
t36_B	toetspunt	--	101398,71	405684,64	5,00	34,01	31,99	23,53	34,54	
t36_C	toetspunt	--	101398,71	405684,64	8,50	34,87	32,85	24,38	35,40	
t37_A	toetspunt	--	101425,75	405720,87	1,50	23,50	21,34	13,12	24,02	
t37_B	toetspunt	--	101425,75	405720,87	5,00	26,81	24,68	16,42	27,33	
t37_C	toetspunt	--	101425,75	405720,87	8,50	31,27	29,21	20,82	31,80	
t38_A	toetspunt	--	101439,52	405915,40	1,50	30,54	28,58	20,01	31,07	
t38_B	toetspunt	--	101439,52	405915,40	5,00	34,61	32,60	24,13	35,14	
t38_C	toetspunt	--	101439,52	405915,40	8,50	36,56	34,55	26,08	37,09	
t39_A	toetspunt	--	101414,46	405925,71	1,50	17,79	15,48	7,53	18,30	
t39_B	toetspunt	--	101414,46	405925,71	5,00	26,29	24,18	15,90	26,82	
t39_C	toetspunt	--	101414,46	405925,71	8,50	29,32	27,25	18,90	29,85	
t40_A	toetspunt	--	101379,99	405906,70	1,50	26,43	24,42	15,94	26,96	
t40_B	toetspunt	--	101379,99	405906,70	5,00	30,78	28,78	20,27	31,31	
t40_C	toetspunt	--	101379,99	405906,70	8,50	33,47	31,47	22,98	34,00	
t41_A	toetspunt	--	101354,69	405870,10	1,50	19,66	17,41	9,36	20,17	
t41_B	toetspunt	--	101354,69	405870,10	5,00	23,25	21,03	12,92	23,76	
t41_C	toetspunt	--	101354,69	405870,10	8,50	28,36	26,21	17,97	28,88	
t42_A	toetspunt	--	101351,15	405834,84	1,50	22,96	20,79	12,60	23,48	
t42_B	toetspunt	--	101351,15	405834,84	5,00	26,83	24,70	16,45	27,35	
t42_C	toetspunt	--	101351,15	405834,84	8,50	32,22	30,17	21,76	32,75	

Alle getoonde dB-waarden zijn A-gewogen

Rapport: Resultatentabel
 Model: JJA_model wvl meerwerk (17-10) bouwblokken
 LAeq totaalresultaten voor toetspunten
 Groep: Hazeldonkse Zandweg (N389)
 Groepsreductie: Ja

Naam	Toetspunt	Omschrijving	Groep	X	Y	Hoogte	Dag	Avond	Nacht	Lden
t43_A	toetspunt	--	101373,27	405819,56	1,50	22,74	20,56	12,39	23,26	
t43_B	toetspunt	--	101373,27	405819,56	5,00	25,90	23,74	15,53	26,42	
t43_C	toetspunt	--	101373,27	405819,56	8,50	32,41	30,38	21,95	32,94	
t44_A	toetspunt	--	101407,18	405833,84	1,50	18,48	16,27	8,13	18,99	
t44_B	toetspunt	--	101407,18	405833,84	5,00	21,85	19,63	11,50	22,36	
t44_C	toetspunt	--	101407,18	405833,84	8,50	28,34	26,20	17,95	28,86	
t45_A	toetspunt	--	101438,51	405879,17	1,50	18,99	16,76	8,66	19,50	
t45_B	toetspunt	--	101438,51	405879,17	5,00	22,39	20,15	12,07	22,90	
t45_C	toetspunt	--	101438,51	405879,17	8,50	28,78	26,62	18,40	29,30	
t46_A	toetspunt	--	101358,74	405796,53	1,50	23,74	21,61	13,33	24,26	
t46_B	toetspunt	--	101358,74	405796,53	5,00	26,74	24,62	16,34	27,26	
t46_C	toetspunt	--	101358,74	405796,53	8,50	30,84	28,81	20,36	31,37	
t47_A	toetspunt	--	101336,03	405812,22	1,50	23,21	21,12	12,79	23,73	
t47_B	toetspunt	--	101336,03	405812,22	5,00	26,11	24,01	15,69	26,63	
t47_C	toetspunt	--	101336,03	405812,22	8,50	29,76	27,76	19,26	30,29	
t48_A	toetspunt	--	101306,66	405800,63	1,50	23,45	21,38	13,01	23,97	
t48_B	toetspunt	--	101306,66	405800,63	5,00	26,07	23,90	15,72	26,59	
t48_C	toetspunt	--	101306,66	405800,63	8,50	28,08	25,94	17,70	28,60	
t49_A	toetspunt	--	101280,42	405762,66	1,50	28,37	26,36	17,89	28,90	
t49_B	toetspunt	--	101280,42	405762,66	5,00	31,80	29,72	21,37	32,32	
t49_C	toetspunt	--	101280,42	405762,66	8,50	32,90	30,80	22,49	33,42	
t50_A	toetspunt	--	101282,13	405730,83	1,50	28,38	26,39	17,88	28,91	
t50_B	toetspunt	--	101282,13	405730,83	5,00	29,39	27,34	18,95	29,92	
t50_C	toetspunt	--	101282,13	405730,83	8,50	29,54	27,47	19,10	30,06	
t51_A	toetspunt	--	101301,89	405718,40	1,50	28,61	26,62	18,10	29,14	
t51_B	toetspunt	--	101301,89	405718,40	5,00	29,64	27,58	19,19	30,17	
t51_C	toetspunt	--	101301,89	405718,40	8,50	29,78	27,72	19,35	30,31	
t52_A	toetspunt	--	101333,28	405726,93	1,50	16,66	14,46	6,31	17,17	
t52_B	toetspunt	--	101333,28	405726,93	5,00	19,98	17,79	9,62	20,49	
t52_C	toetspunt	--	101333,28	405726,93	8,50	26,33	24,22	15,92	26,85	
t53_A	toetspunt	--	101360,68	405766,56	1,50	17,15	14,95	6,80	17,66	
t53_B	toetspunt	--	101360,68	405766,56	5,00	20,48	18,28	10,13	20,99	
t53_C	toetspunt	--	101360,68	405766,56	8,50	26,82	24,70	16,42	27,34	
t54_A	toetspunt	--	101329,76	405922,15	1,50	24,05	21,87	13,70	24,57	
t54_B	toetspunt	--	101329,76	405922,15	5,00	27,64	25,51	17,25	28,16	
t54_C	toetspunt	--	101329,76	405922,15	8,50	16,93	14,79	6,54	17,45	
t55_A	toetspunt	--	101300,93	405925,21	1,50	27,74	25,54	17,40	28,25	
t55_B	toetspunt	--	101300,93	405925,21	5,00	32,90	30,80	22,49	33,42	
t55_C	toetspunt	--	101300,93	405925,21	8,50	31,45	29,51	20,91	31,99	
t56_A	toetspunt	--	101271,58	405904,05	1,50	15,99	13,71	5,70	16,50	
t56_B	toetspunt	--	101271,58	405904,05	5,00	19,60	17,35	9,29	20,11	
t56_C	toetspunt	--	101271,58	405904,05	8,50	25,05	22,89	14,67	25,57	
t57_A	toetspunt	--	101276,19	405873,55	1,50	25,54	23,41	15,16	26,06	
t57_B	toetspunt	--	101276,19	405873,55	5,00	30,89	28,81	20,46	31,41	
t57_C	toetspunt	--	101276,19	405873,55	8,50	33,91	31,85	23,46	34,44	
t58_A	toetspunt	--	101300,65	405862,32	1,50	25,84	23,69	15,47	26,36	
t58_B	toetspunt	--	101300,65	405862,32	5,00	31,74	29,67	21,30	32,26	
t58_C	toetspunt	--	101300,65	405862,32	8,50	34,85	32,80	24,39	35,38	
t59_A	toetspunt	--	101326,84	405871,50	1,50	26,77	24,62	16,38	27,29	
t59_B	toetspunt	--	101326,84	405871,50	5,00	33,51	31,48	23,06	34,04	
t59_C	toetspunt	--	101326,84	405871,50	8,50	36,80	34,80	26,32	37,33	
t60_A	toetspunt	--	101339,96	405900,09	1,50	27,08	24,90	16,73	27,60	
t60_B	toetspunt	--	101339,96	405900,09	5,00	32,70	30,63	22,27	33,23	
t60_C	toetspunt	--	101339,96	405900,09	8,50	35,98	33,98	25,49	36,51	
t61_A	toetspunt	--	101288,22	405838,10	1,50	19,86	17,72	9,47	20,38	
t61_B	toetspunt	--	101288,22	405838,10	5,00	22,80	20,65	12,42	23,32	
t61_C	toetspunt	--	101288,22	405838,10	8,50	24,44	22,34	14,03	24,96	
t62_A	toetspunt	--	101260,40	405850,86	1,50	20,79	18,57	10,46	21,30	
t62_B	toetspunt	--	101260,40	405850,86	5,00	23,97	21,75	13,64	24,48	
t62_C	toetspunt	--	101260,40	405850,86	8,50	26,82	24,67	16,43	27,34	
t63_A	toetspunt	--	101229,24	405836,35	1,50	26,42	24,29	16,03	26,94	
t63_B	toetspunt	--	101229,24	405836,35	5,00	33,40	31,33	22,97	33,93	
t63_C	toetspunt	--	101229,24	405836,35	8,50	32,24	30,18	21,80	32,77	

Alle getoonde dB-waarden zijn A-gewogen

Rapport: Resultatentabel
 Model: JJA_model wvl meerwerk (17-10) bouwblokken
 LAeq totaalresultaten voor toetspunten
 Groep: Hazeldonkse Zandweg (N389)
 Groepsreductie: Ja

Naam	Toetspunt	Omschrijving	Groep	X	Y	Hoogte	Dag	Avond	Nacht	Lden
t64_A	toetspunt	--	101207,18	405804,43	1,50	29,55	27,55	19,07	30,08	
t64_B	toetspunt	--	101207,18	405804,43	5,00	32,58	30,49	22,17	33,11	
t64_C	toetspunt	--	101207,18	405804,43	8,50	32,92	30,86	22,48	33,45	
t65_A	toetspunt	--	101209,34	405776,65	1,50	27,18	25,18	16,69	27,71	
t65_B	toetspunt	--	101209,34	405776,65	5,00	28,11	26,03	17,69	28,64	
t65_C	toetspunt	--	101209,34	405776,65	8,50	28,26	26,16	17,83	28,78	
t66_A	toetspunt	--	101230,51	405763,34	1,50	27,37	25,37	16,88	27,90	
t66_B	toetspunt	--	101230,51	405763,34	5,00	28,29	26,21	17,86	28,81	
t66_C	toetspunt	--	101230,51	405763,34	8,50	28,42	26,33	18,00	28,94	
t67_A	toetspunt	--	101262,54	405772,33	1,50	15,72	13,50	5,39	16,23	
t67_B	toetspunt	--	101262,54	405772,33	5,00	19,14	16,93	8,79	19,65	
t67_C	toetspunt	--	101262,54	405772,33	8,50	25,43	23,31	15,03	25,95	
t68_A	toetspunt	--	101285,88	405806,09	1,50	16,06	13,83	5,73	16,57	
t68_B	toetspunt	--	101285,88	405806,09	5,00	19,50	17,28	9,16	20,01	
t68_C	toetspunt	--	101285,88	405806,09	8,50	25,84	23,71	15,45	26,36	
t69_A	toetspunt	--	101245,75	405926,16	1,50	25,72	23,49	15,40	26,23	
t69_B	toetspunt	--	101245,75	405926,16	5,00	31,36	29,24	20,96	31,88	
t69_C	toetspunt	--	101245,75	405926,16	8,50	33,95	31,95	23,46	34,48	
t70_A	toetspunt	--	101220,51	405928,57	1,50	24,18	21,96	13,86	24,69	
t70_B	toetspunt	--	101220,51	405928,57	5,00	29,27	27,13	18,89	29,79	
t70_C	toetspunt	--	101220,51	405928,57	8,50	30,62	28,65	20,10	31,15	
t71_A	toetspunt	--	101198,63	405920,98	1,50	24,24	22,06	13,89	24,76	
t71_B	toetspunt	--	101198,63	405920,98	5,00	29,21	27,05	18,84	29,73	
t71_C	toetspunt	--	101198,63	405920,98	8,50	30,73	28,66	20,30	31,26	
t72_A	toetspunt	--	101208,47	405904,63	1,50	25,23	23,15	14,80	25,75	
t72_B	toetspunt	--	101208,47	405904,63	5,00	28,67	26,57	18,25	29,19	
t72_C	toetspunt	--	101208,47	405904,63	8,50	31,24	29,18	20,80	31,77	
t73_A	toetspunt	--	101230,52	405894,51	1,50	25,91	23,83	15,49	26,44	
t73_B	toetspunt	--	101230,52	405894,51	5,00	30,15	28,06	19,73	30,67	
t73_C	toetspunt	--	101230,52	405894,51	8,50	32,61	30,55	22,18	33,14	
t74_A	toetspunt	--	101253,08	405904,98	1,50	25,48	23,30	15,13	26,00	
t74_B	toetspunt	--	101253,08	405904,98	5,00	32,52	30,46	22,08	33,05	
t74_C	toetspunt	--	101253,08	405904,98	8,50	30,79	28,75	20,33	31,32	
t75_A	toetspunt	--	101212,62	405872,80	1,50	23,64	21,52	13,25	24,16	
t75_B	toetspunt	--	101212,62	405872,80	5,00	27,70	25,55	17,32	28,22	
t75_C	toetspunt	--	101212,62	405872,80	8,50	29,35	27,19	18,99	29,87	
t76_A	toetspunt	--	101188,96	405883,66	1,50	26,20	24,11	15,77	26,72	
t76_B	toetspunt	--	101188,96	405883,66	5,00	30,05	27,93	19,65	30,57	
t76_C	toetspunt	--	101188,96	405883,66	8,50	31,28	29,16	20,89	31,80	
t77_A	toetspunt	--	101164,85	405874,92	1,50	23,84	21,69	13,47	24,36	
t77_B	toetspunt	--	101164,85	405874,92	5,00	30,87	28,80	20,44	31,40	
t77_C	toetspunt	--	101164,85	405874,92	8,50	30,16	28,09	19,72	30,68	
t78_A	toetspunt	--	101143,26	405843,68	1,50	25,19	23,07	14,79	25,71	
t78_B	toetspunt	--	101143,26	405843,68	5,00	31,49	29,42	21,07	32,02	
t78_C	toetspunt	--	101143,26	405843,68	8,50	30,45	28,36	20,04	30,98	
t79_A	toetspunt	--	101143,67	405817,96	1,50	26,58	24,57	16,09	27,11	
t79_B	toetspunt	--	101143,67	405817,96	5,00	27,51	25,42	17,09	28,03	
t79_C	toetspunt	--	101143,67	405817,96	8,50	27,65	25,55	17,23	28,17	
t80_A	toetspunt	--	101166,36	405803,69	1,50	26,74	24,73	16,25	27,27	
t80_B	toetspunt	--	101166,36	405803,69	5,00	27,67	25,58	17,25	28,19	
t80_C	toetspunt	--	101166,36	405803,69	8,50	27,82	25,72	17,40	28,34	
t81_A	toetspunt	--	101191,32	405811,74	1,50	15,68	13,47	5,34	16,19	
t81_B	toetspunt	--	101191,32	405811,74	5,00	19,11	16,93	8,75	19,62	
t81_C	toetspunt	--	101191,32	405811,74	8,50	24,75	22,62	14,35	25,27	
t82_A	toetspunt	--	101213,11	405843,26	1,50	19,17	17,00	8,81	19,69	
t82_B	toetspunt	--	101213,11	405843,26	5,00	21,90	19,71	11,55	22,41	
t82_C	toetspunt	--	101213,11	405843,26	8,50	26,41	24,27	16,02	26,93	

Alle getoonde dB-waarden zijn A-gewogen

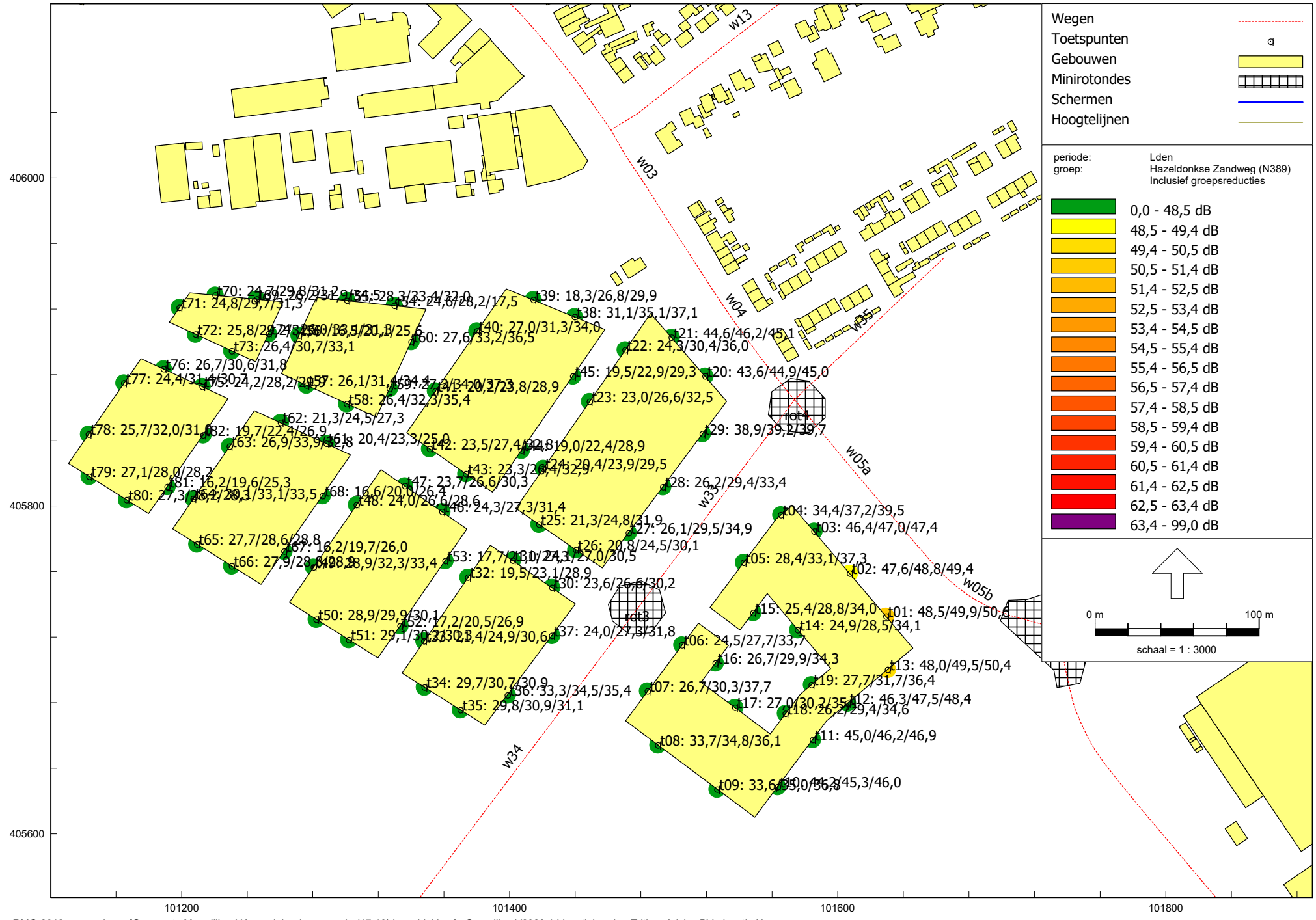

- Wegen - - - - -
- Toetspunten □
- Gebouwen □
- Minirotondes
- Schermen — — — — —
- Hoogtelijnen — — — — —

periode: groep:	Lden Hazeldonkse Zandweg (N389) Inclusief groepsreducties
	0,0 - 48,5 dB
	48,5 - 49,4 dB
	49,4 - 50,5 dB
	50,5 - 51,4 dB
	51,4 - 52,5 dB
	52,5 - 53,4 dB
	53,4 - 54,5 dB
	54,5 - 55,4 dB
	55,4 - 56,5 dB
	56,5 - 57,4 dB
	57,4 - 58,5 dB
	58,5 - 59,4 dB
	59,4 - 60,5 dB
	60,5 - 61,4 dB
	61,4 - 62,5 dB
	62,5 - 63,4 dB
	63,4 - 99,0 dB

↑

0 m 100 m

schaal = 1 : 3000

Rapport: Resultatentabel
Model: JJA_model wvl meerwerk (17-10) bouwblokken
LAeq totaalresultaten voor toetspunten
Groep: Industrierweg
Groepsreductie: Ja

Naam Toetspunt	Omschrijving	Groep	X	Y	Hoogte	Dag	Avond	Nacht	Lden
t01_A	toetspunt	--	101629,47	405732,74	1,50	20,52	17,07	11,10	21,01
t01_B	toetspunt	--	101629,47	405732,74	5,00	21,09	17,59	11,67	21,57
t01_C	toetspunt	--	101629,47	405732,74	8,50	20,97	17,48	11,54	21,45
t02_A	toetspunt	--	101607,34	405758,87	1,50	21,86	18,43	12,45	22,36
t02_B	toetspunt	--	101607,34	405758,87	5,00	22,18	18,70	12,76	22,66
t02_C	toetspunt	--	101607,34	405758,87	8,50	22,06	18,58	12,64	22,54
t03_A	toetspunt	--	101585,65	405784,48	1,50	22,92	19,51	13,51	23,42
t03_B	toetspunt	--	101585,65	405784,48	5,00	23,09	19,63	13,68	23,58
t03_C	toetspunt	--	101585,65	405784,48	8,50	22,78	19,32	13,36	23,27
t04_A	toetspunt	--	101565,33	405794,54	1,50	22,86	19,44	13,45	23,36
t04_B	toetspunt	--	101565,33	405794,54	5,00	23,22	19,74	13,80	23,70
t04_C	toetspunt	--	101565,33	405794,54	8,50	23,31	19,81	13,89	23,79
t05_A	toetspunt	--	101542,58	405765,50	1,50	14,47	10,79	5,02	14,90
t05_B	toetspunt	--	101542,58	405765,50	5,00	16,14	12,42	6,68	16,56
t05_C	toetspunt	--	101542,58	405765,50	8,50	17,25	13,53	7,78	17,67
t06_A	toetspunt	--	101505,00	405715,19	1,50	13,10	9,42	3,64	13,53
t06_B	toetspunt	--	101505,00	405715,19	5,00	14,67	10,95	5,21	15,09
t06_C	toetspunt	--	101505,00	405715,19	8,50	15,53	11,83	6,08	15,96
t07_A	toetspunt	--	101484,01	405687,10	1,50	12,33	8,64	2,87	12,76
t07_B	toetspunt	--	101484,01	405687,10	5,00	14,04	10,31	4,58	14,46
t07_C	toetspunt	--	101484,01	405687,10	8,50	14,95	11,24	5,50	15,37
t08_A	toetspunt	--	101490,35	405654,16	1,50	-7,66	-11,54	-17,15	-7,28
t08_B	toetspunt	--	101490,35	405654,16	5,00	-5,25	-9,04	-14,72	-4,85
t08_C	toetspunt	--	101490,35	405654,16	8,50	-3,62	-7,32	-13,08	-3,20
t09_A	toetspunt	--	101526,44	405627,20	1,50	-10,70	-14,68	-20,21	-10,35
t09_B	toetspunt	--	101526,44	405627,20	5,00	-6,14	-10,40	-15,69	-5,86
t09_C	toetspunt	--	101526,44	405627,20	8,50	-7,18	-11,47	-16,73	-6,90
t10_A	toetspunt	--	101563,36	405628,73	1,50	7,67	4,13	-1,76	8,14
t10_B	toetspunt	--	101563,36	405628,73	5,00	9,11	5,44	-0,34	9,54
t10_C	toetspunt	--	101563,36	405628,73	8,50	7,96	4,43	-1,47	8,43
t11_A	toetspunt	--	101584,74	405657,36	1,50	3,64	-0,23	-5,86	4,02
t11_B	toetspunt	--	101584,74	405657,36	5,00	8,03	4,25	-1,45	8,43
t11_C	toetspunt	--	101584,74	405657,36	8,50	5,18	1,66	-4,25	5,65
t12_A	toetspunt	--	101606,10	405679,62	1,50	4,21	0,20	-5,30	4,55
t12_B	toetspunt	--	101606,10	405679,62	5,00	6,02	1,87	-3,51	6,33
t12_C	toetspunt	--	101606,10	405679,62	8,50	-12,18	-16,51	-21,74	-11,91
t13_A	toetspunt	--	101630,44	405700,23	1,50	5,29	1,32	-4,21	5,65
t13_B	toetspunt	--	101630,44	405700,23	5,00	6,96	2,85	-2,57	7,28
t13_C	toetspunt	--	101630,44	405700,23	8,50	-13,34	-17,70	-22,90	-13,08
t14_A	toetspunt	--	101575,62	405724,37	1,50	4,35	0,55	-5,13	4,75
t14_B	toetspunt	--	101575,62	405724,37	5,00	6,78	2,96	-2,70	7,17
t14_C	toetspunt	--	101575,62	405724,37	8,50	8,95	5,09	-0,53	9,33
t15_A	toetspunt	--	101548,44	405734,92	1,50	-3,40	-7,79	-12,97	-3,15
t15_B	toetspunt	--	101548,44	405734,92	5,00	-0,41	-4,82	-9,98	-0,16
t15_C	toetspunt	--	101548,44	405734,92	8,50	-10,61	-15,13	-20,19	-10,38
t16_A	toetspunt	--	101525,46	405704,15	1,50	6,81	3,08	-2,66	7,22
t16_B	toetspunt	--	101525,46	405704,15	5,00	9,78	6,02	0,31	10,19
t16_C	toetspunt	--	101525,46	405704,15	8,50	10,75	7,05	1,29	11,17
t17_A	toetspunt	--	101537,40	405677,05	1,50	10,57	6,87	1,11	10,99
t17_B	toetspunt	--	101537,40	405677,05	5,00	13,23	9,50	3,77	13,65
t17_C	toetspunt	--	101537,40	405677,05	8,50	15,21	11,50	5,75	15,63
t18_A	toetspunt	--	101568,12	405673,36	1,50	12,06	8,36	2,60	12,48
t18_B	toetspunt	--	101568,12	405673,36	5,00	14,67	10,93	5,20	15,08
t18_C	toetspunt	--	101568,12	405673,36	8,50	16,09	12,36	6,63	16,51
t19_A	toetspunt	--	101583,92	405690,98	1,50	11,05	7,34	1,59	11,47
t19_B	toetspunt	--	101583,92	405690,98	5,00	13,92	10,17	4,45	14,33
t19_C	toetspunt	--	101583,92	405690,98	8,50	16,33	12,60	6,86	16,74
t20_A	toetspunt	--	101519,15	405879,17	1,50	29,06	25,68	19,65	29,57
t20_B	toetspunt	--	101519,15	405879,17	5,00	28,81	25,40	19,40	29,31
t20_C	toetspunt	--	101519,15	405879,17	8,50	29,55	26,13	20,14	30,05
t21_A	toetspunt	--	101498,65	405902,80	1,50	30,22	26,85	20,82	30,73
t21_B	toetspunt	--	101498,65	405902,80	5,00	30,75	27,35	21,35	31,26
t21_C	toetspunt	--	101498,65	405902,80	8,50	31,65	28,24	22,24	32,15

Alle getoonde dB-waarden zijn A-gewogen

Rapport: Resultatentabel
Model: JJA_model wvl meerwerk (17-10) bouwblokken
LAeq totaalresultaten voor toetspunten
Groep: Industrierweg
Groepsreductie: Ja

Naam Toetspunt	Omschrijving	Groep	X	Y	Hoogte	Dag	Avond	Nacht	Lden
t22_A	toetspunt	--	101470,46	405895,14	1,50	19,50	15,85	10,05	19,94
t22_B	toetspunt	--	101470,46	405895,14	5,00	22,26	18,62	12,81	22,70
t22_C	toetspunt	--	101470,46	405895,14	8,50	26,06	22,54	16,63	26,53
t23_A	toetspunt	--	101448,73	405863,71	1,50	16,78	13,12	7,33	17,21
t23_B	toetspunt	--	101448,73	405863,71	5,00	18,97	15,27	9,51	19,39
t23_C	toetspunt	--	101448,73	405863,71	8,50	21,57	17,93	12,12	22,01
t24_A	toetspunt	--	101420,55	405822,94	1,50	14,04	10,38	4,59	14,47
t24_B	toetspunt	--	101420,55	405822,94	5,00	16,08	12,38	6,62	16,50
t24_C	toetspunt	--	101420,55	405822,94	8,50	18,15	14,48	8,70	18,58
t25_A	toetspunt	--	101417,89	405788,71	1,50	8,88	5,16	-0,58	9,30
t25_B	toetspunt	--	101417,89	405788,71	5,00	12,01	8,28	2,55	12,43
t25_C	toetspunt	--	101417,89	405788,71	8,50	13,99	10,28	4,53	14,41
t26_A	toetspunt	--	101440,36	405773,18	1,50	8,55	4,83	-0,91	8,97
t26_B	toetspunt	--	101440,36	405773,18	5,00	11,55	7,81	2,08	11,96
t26_C	toetspunt	--	101440,36	405773,18	8,50	13,51	9,79	4,05	13,93
t27_A	toetspunt	--	101472,51	405783,53	1,50	12,30	8,87	2,88	12,79
t27_B	toetspunt	--	101472,51	405783,53	5,00	12,78	9,29	3,36	13,26
t27_C	toetspunt	--	101472,51	405783,53	8,50	12,72	9,26	3,29	13,20
t28_A	toetspunt	--	101493,40	405811,53	1,50	2,73	-1,16	-6,76	3,10
t28_B	toetspunt	--	101493,40	405811,53	5,00	4,55	0,56	-4,96	4,90
t28_C	toetspunt	--	101493,40	405811,53	8,50	2,16	-1,53	-7,30	2,59
t29_A	toetspunt	--	101517,57	405843,91	1,50	6,50	2,44	-3,02	6,83
t29_B	toetspunt	--	101517,57	405843,91	5,00	7,86	3,72	-1,67	8,17
t29_C	toetspunt	--	101517,57	405843,91	8,50	-3,58	-7,31	-13,04	-3,16
t30_A	toetspunt	--	101425,73	405750,22	1,50	10,56	6,88	1,11	10,99
t30_B	toetspunt	--	101425,73	405750,22	5,00	13,66	9,95	4,20	14,08
t30_C	toetspunt	--	101425,73	405750,22	8,50	16,12	12,43	6,66	16,55
t31_A	toetspunt	--	101401,84	405766,73	1,50	10,15	6,44	0,69	10,57
t31_B	toetspunt	--	101401,84	405766,73	5,00	13,04	9,31	3,58	13,46
t31_C	toetspunt	--	101401,84	405766,73	8,50	16,02	12,33	6,57	16,45
t32_A	toetspunt	--	101374,59	405756,44	1,50	12,10	8,41	2,64	12,53
t32_B	toetspunt	--	101374,59	405756,44	5,00	14,14	10,41	4,68	14,56
t32_C	toetspunt	--	101374,59	405756,44	8,50	15,81	12,10	6,35	16,23
t33_A	toetspunt	--	101347,78	405717,66	1,50	12,20	8,49	2,74	12,62
t33_B	toetspunt	--	101347,78	405717,66	5,00	14,54	10,80	5,07	14,95
t33_C	toetspunt	--	101347,78	405717,66	8,50	17,21	13,52	7,75	17,64
t34_A	toetspunt	--	101348,03	405689,37	1,50	-13,73	-17,99	-23,28	-13,45
t34_B	toetspunt	--	101348,03	405689,37	5,00	-12,41	-16,77	-21,96	-12,15
t34_C	toetspunt	--	101348,03	405689,37	8,50	--	--	--	--
t35_A	toetspunt	--	101369,95	405675,57	1,50	-8,76	-13,04	-18,31	-8,48
t35_B	toetspunt	--	101369,95	405675,57	5,00	-7,48	-11,86	-17,04	-7,22
t35_C	toetspunt	--	101369,95	405675,57	8,50	--	--	--	--
t36_A	toetspunt	--	101398,71	405684,64	1,50	9,86	6,10	0,39	10,27
t36_B	toetspunt	--	101398,71	405684,64	5,00	11,29	7,47	1,81	11,68
t36_C	toetspunt	--	101398,71	405684,64	8,50	11,90	8,17	2,44	12,32
t37_A	toetspunt	--	101425,75	405720,87	1,50	9,89	6,21	0,44	10,32
t37_B	toetspunt	--	101425,75	405720,87	5,00	11,52	7,79	2,05	11,93
t37_C	toetspunt	--	101425,75	405720,87	8,50	12,18	8,49	2,72	12,61
t38_A	toetspunt	--	101439,52	405915,40	1,50	30,58	27,20	21,17	31,09
t38_B	toetspunt	--	101439,52	405915,40	5,00	31,70	28,30	22,30	32,21
t38_C	toetspunt	--	101439,52	405915,40	8,50	32,76	29,34	23,34	33,26
t39_A	toetspunt	--	101414,46	405925,71	1,50	32,03	28,66	22,62	32,54
t39_B	toetspunt	--	101414,46	405925,71	5,00	33,03	29,65	23,63	33,54
t39_C	toetspunt	--	101414,46	405925,71	8,50	33,99	30,60	24,59	34,50
t40_A	toetspunt	--	101379,99	405906,70	1,50	24,42	21,02	15,01	24,92
t40_B	toetspunt	--	101379,99	405906,70	5,00	24,96	21,50	15,54	25,45
t40_C	toetspunt	--	101379,99	405906,70	8,50	26,23	22,75	16,81	26,71
t41_A	toetspunt	--	101354,69	405870,10	1,50	13,71	9,95	4,24	14,12
t41_B	toetspunt	--	101354,69	405870,10	5,00	17,72	13,95	8,25	18,13
t41_C	toetspunt	--	101354,69	405870,10	8,50	19,58	15,82	10,11	19,99
t42_A	toetspunt	--	101351,15	405834,84	1,50	9,29	5,54	-0,17	9,70
t42_B	toetspunt	--	101351,15	405834,84	5,00	12,30	8,56	2,84	12,71
t42_C	toetspunt	--	101351,15	405834,84	8,50	15,41	11,71	5,95	15,83

Alle getoonde dB-waarden zijn A-gewogen

Rapport: Resultatentabel
 Model: JJA_model wvl meerwerk (17-10) bouwblokken
 LAeq totaalresultaten voor toetspunten
 Groep: Industrierweg
 Groepsreductie: Ja

Naam	Toetspunt	Omschrijving	Groep	X	Y	Hoogte	Dag	Avond	Nacht	Lden
t43_A	toetspunt	--	101373,27	405819,56	1,50	9,12	5,36	-0,35	9,53	
t43_B	toetspunt	--	101373,27	405819,56	5,00	12,30	8,56	2,83	12,71	
t43_C	toetspunt	--	101373,27	405819,56	8,50	15,14	11,44	5,68	15,56	
t44_A	toetspunt	--	101407,18	405833,84	1,50	13,14	9,47	3,69	13,57	
t44_B	toetspunt	--	101407,18	405833,84	5,00	14,99	11,30	5,53	15,42	
t44_C	toetspunt	--	101407,18	405833,84	8,50	16,38	12,73	6,93	16,82	
t45_A	toetspunt	--	101438,51	405879,17	1,50	14,42	10,81	4,97	14,86	
t45_B	toetspunt	--	101438,51	405879,17	5,00	16,55	12,94	7,11	17,00	
t45_C	toetspunt	--	101438,51	405879,17	8,50	19,64	16,13	10,21	20,11	
t46_A	toetspunt	--	101358,74	405796,53	1,50	11,58	7,85	2,11	11,99	
t46_B	toetspunt	--	101358,74	405796,53	5,00	14,88	11,15	5,42	15,30	
t46_C	toetspunt	--	101358,74	405796,53	8,50	18,38	14,68	8,93	18,81	
t47_A	toetspunt	--	101336,03	405812,22	1,50	23,15	19,77	13,74	23,66	
t47_B	toetspunt	--	101336,03	405812,22	5,00	23,83	20,41	14,42	24,33	
t47_C	toetspunt	--	101336,03	405812,22	8,50	24,57	21,12	15,16	25,06	
t48_A	toetspunt	--	101306,66	405800,63	1,50	13,60	9,86	4,13	14,01	
t48_B	toetspunt	--	101306,66	405800,63	5,00	16,78	13,00	7,31	17,18	
t48_C	toetspunt	--	101306,66	405800,63	8,50	18,28	14,50	8,80	18,68	
t49_A	toetspunt	--	101280,42	405762,66	1,50	12,85	9,10	3,38	13,26	
t49_B	toetspunt	--	101280,42	405762,66	5,00	15,91	12,12	6,43	16,31	
t49_C	toetspunt	--	101280,42	405762,66	8,50	17,99	14,23	8,52	18,40	
t50_A	toetspunt	--	101282,13	405730,83	1,50	-10,56	-14,86	-20,11	-10,28	
t50_B	toetspunt	--	101282,13	405730,83	5,00	-9,15	-13,55	-18,72	-8,90	
t50_C	toetspunt	--	101282,13	405730,83	8,50	--	--	--	--	
t51_A	toetspunt	--	101301,89	405718,40	1,50	-10,43	-14,72	-19,98	-10,15	
t51_B	toetspunt	--	101301,89	405718,40	5,00	-9,02	-13,42	-18,59	-8,77	
t51_C	toetspunt	--	101301,89	405718,40	8,50	--	--	--	--	
t52_A	toetspunt	--	101333,28	405726,93	1,50	9,36	5,65	-0,10	9,78	
t52_B	toetspunt	--	101333,28	405726,93	5,00	11,66	7,92	2,19	12,07	
t52_C	toetspunt	--	101333,28	405726,93	8,50	15,70	12,00	6,24	16,12	
t53_A	toetspunt	--	101360,68	405766,56	1,50	11,14	7,44	1,68	11,56	
t53_B	toetspunt	--	101360,68	405766,56	5,00	13,06	9,33	3,59	13,47	
t53_C	toetspunt	--	101360,68	405766,56	8,50	16,17	12,48	6,71	16,60	
t54_A	toetspunt	--	101329,76	405922,15	1,50	21,35	17,83	11,92	21,82	
t54_B	toetspunt	--	101329,76	405922,15	5,00	23,23	19,67	13,79	23,69	
t54_C	toetspunt	--	101329,76	405922,15	8,50	27,66	24,20	18,24	28,15	
t55_A	toetspunt	--	101300,93	405925,21	1,50	18,68	15,02	9,23	19,11	
t55_B	toetspunt	--	101300,93	405925,21	5,00	21,15	17,51	11,70	21,59	
t55_C	toetspunt	--	101300,93	405925,21	8,50	25,93	22,48	16,52	26,42	
t56_A	toetspunt	--	101271,58	405904,05	1,50	4,01	0,40	-5,44	4,45	
t56_B	toetspunt	--	101271,58	405904,05	5,00	5,91	2,27	-3,54	6,35	
t56_C	toetspunt	--	101271,58	405904,05	8,50	7,45	3,84	-2,00	7,89	
t57_A	toetspunt	--	101276,19	405873,55	1,50	9,41	5,66	-0,06	9,82	
t57_B	toetspunt	--	101276,19	405873,55	5,00	12,32	8,58	2,86	12,73	
t57_C	toetspunt	--	101276,19	405873,55	8,50	15,73	12,13	6,29	16,18	
t58_A	toetspunt	--	101300,65	405862,32	1,50	11,33	7,70	1,89	11,77	
t58_B	toetspunt	--	101300,65	405862,32	5,00	13,75	10,10	4,30	14,19	
t58_C	toetspunt	--	101300,65	405862,32	8,50	16,42	12,84	6,98	16,87	
t59_A	toetspunt	--	101326,84	405871,50	1,50	28,14	24,78	18,73	28,65	
t59_B	toetspunt	--	101326,84	405871,50	5,00	28,53	25,13	19,12	29,03	
t59_C	toetspunt	--	101326,84	405871,50	8,50	28,69	25,29	19,28	29,19	
t60_A	toetspunt	--	101339,96	405900,09	1,50	29,43	26,06	20,02	29,94	
t60_B	toetspunt	--	101339,96	405900,09	5,00	29,86	26,47	20,46	30,37	
t60_C	toetspunt	--	101339,96	405900,09	8,50	30,13	26,71	20,71	30,63	
t61_A	toetspunt	--	101288,22	405838,10	1,50	9,68	5,96	0,22	10,10	
t61_B	toetspunt	--	101288,22	405838,10	5,00	12,96	9,23	3,49	13,37	
t61_C	toetspunt	--	101288,22	405838,10	8,50	17,00	13,36	7,55	17,44	
t62_A	toetspunt	--	101260,40	405850,86	1,50	12,39	8,70	2,93	12,82	
t62_B	toetspunt	--	101260,40	405850,86	5,00	15,51	11,83	6,05	15,94	
t62_C	toetspunt	--	101260,40	405850,86	8,50	19,40	15,78	9,95	19,84	
t63_A	toetspunt	--	101229,24	405836,35	1,50	7,26	3,37	-2,23	7,63	
t63_B	toetspunt	--	101229,24	405836,35	5,00	9,87	5,97	0,38	10,24	
t63_C	toetspunt	--	101229,24	405836,35	8,50	12,54	8,65	3,05	12,91	

Alle getoonde dB-waarden zijn A-gewogen

Rapport: Resultatentabel
Model: JJA_model wvl meerwerk (17-10) bouwblokken
LAEq totaalresultaten voor toetspunten
Groep: Industrierweg
Groepsreductie: Ja

Naam	Toetspunt	Omschrijving	Groep	X	Y	Hoogte	Dag	Avond	Nacht	Lden
t64_A	toetspunt	--	101207,18	405804,43	1,50	11,23	7,50	1,77	11,65	
t64_B	toetspunt	--	101207,18	405804,43	5,00	13,99	10,28	4,53	14,41	
t64_C	toetspunt	--	101207,18	405804,43	8,50	16,84	13,20	7,39	17,28	
t65_A	toetspunt	--	101209,34	405776,65	1,50	-10,36	-14,68	-19,92	-10,09	
t65_B	toetspunt	--	101209,34	405776,65	5,00	-9,01	-13,44	-18,59	-8,77	
t65_C	toetspunt	--	101209,34	405776,65	8,50	--	--	--	--	
t66_A	toetspunt	--	101230,51	405763,34	1,50	-10,39	-14,70	-19,94	-10,12	
t66_B	toetspunt	--	101230,51	405763,34	5,00	-9,02	-13,44	-18,59	-8,77	
t66_C	toetspunt	--	101230,51	405763,34	8,50	--	--	--	--	
t67_A	toetspunt	--	101262,54	405772,33	1,50	22,50	19,12	13,10	23,01	
t67_B	toetspunt	--	101262,54	405772,33	5,00	23,20	19,76	13,78	23,69	
t67_C	toetspunt	--	101262,54	405772,33	8,50	23,48	20,01	14,06	23,96	
t68_A	toetspunt	--	101285,88	405806,09	1,50	23,69	20,31	14,29	24,20	
t68_B	toetspunt	--	101285,88	405806,09	5,00	24,29	20,87	14,88	24,79	
t68_C	toetspunt	--	101285,88	405806,09	8,50	24,62	21,16	15,20	25,11	
t69_A	toetspunt	--	101245,75	405926,16	1,50	16,02	12,38	6,57	16,46	
t69_B	toetspunt	--	101245,75	405926,16	5,00	18,02	14,39	8,57	18,46	
t69_C	toetspunt	--	101245,75	405926,16	8,50	21,71	18,24	12,29	22,19	
t70_A	toetspunt	--	101220,51	405928,57	1,50	14,55	10,88	5,09	14,98	
t70_B	toetspunt	--	101220,51	405928,57	5,00	16,20	12,51	6,74	16,63	
t70_C	toetspunt	--	101220,51	405928,57	8,50	17,86	14,21	8,41	18,30	
t71_A	toetspunt	--	101198,63	405920,98	1,50	3,27	-0,33	-6,17	3,72	
t71_B	toetspunt	--	101198,63	405920,98	5,00	5,61	2,00	-3,83	6,06	
t71_C	toetspunt	--	101198,63	405920,98	8,50	6,15	2,53	-3,29	6,60	
t72_A	toetspunt	--	101208,47	405904,63	1,50	9,32	5,56	-0,15	9,73	
t72_B	toetspunt	--	101208,47	405904,63	5,00	12,21	8,47	2,75	12,62	
t72_C	toetspunt	--	101208,47	405904,63	8,50	15,16	11,53	5,71	15,60	
t73_A	toetspunt	--	101230,52	405894,51	1,50	5,59	1,69	-3,90	5,96	
t73_B	toetspunt	--	101230,52	405894,51	5,00	8,32	4,41	-1,17	8,69	
t73_C	toetspunt	--	101230,52	405894,51	8,50	9,90	6,09	0,42	10,29	
t74_A	toetspunt	--	101253,08	405904,98	1,50	14,29	10,56	4,83	14,71	
t74_B	toetspunt	--	101253,08	405904,98	5,00	16,58	12,85	7,11	16,99	
t74_C	toetspunt	--	101253,08	405904,98	8,50	19,71	16,09	10,26	20,15	
t75_A	toetspunt	--	101212,62	405872,80	1,50	8,84	5,10	-0,62	9,25	
t75_B	toetspunt	--	101212,62	405872,80	5,00	12,32	8,56	2,85	12,73	
t75_C	toetspunt	--	101212,62	405872,80	8,50	16,45	12,77	6,99	16,88	
t76_A	toetspunt	--	101188,96	405883,66	1,50	8,32	4,59	-1,14	8,74	
t76_B	toetspunt	--	101188,96	405883,66	5,00	11,68	7,92	2,21	12,09	
t76_C	toetspunt	--	101188,96	405883,66	8,50	15,56	11,88	6,11	15,99	
t77_A	toetspunt	--	101164,85	405874,92	1,50	2,51	-1,11	-6,94	2,95	
t77_B	toetspunt	--	101164,85	405874,92	5,00	4,00	0,29	-5,47	4,42	
t77_C	toetspunt	--	101164,85	405874,92	8,50	4,52	0,81	-4,94	4,94	
t78_A	toetspunt	--	101143,26	405843,68	1,50	2,62	-1,01	-6,83	3,06	
t78_B	toetspunt	--	101143,26	405843,68	5,00	5,35	1,77	-4,09	5,80	
t78_C	toetspunt	--	101143,26	405843,68	8,50	5,96	2,38	-3,47	6,42	
t79_A	toetspunt	--	101143,67	405817,96	1,50	-10,39	-14,72	-19,94	-10,12	
t79_B	toetspunt	--	101143,67	405817,96	5,00	-9,07	-13,50	-18,65	-8,83	
t79_C	toetspunt	--	101143,67	405817,96	8,50	--	--	--	--	
t80_A	toetspunt	--	101166,36	405803,69	1,50	-10,36	-14,69	-19,92	-10,09	
t80_B	toetspunt	--	101166,36	405803,69	5,00	-9,04	-13,47	-18,61	-8,79	
t80_C	toetspunt	--	101166,36	405803,69	8,50	--	--	--	--	
t81_A	toetspunt	--	101191,32	405811,74	1,50	9,81	6,09	0,35	10,23	
t81_B	toetspunt	--	101191,32	405811,74	5,00	12,68	8,97	3,21	13,10	
t81_C	toetspunt	--	101191,32	405811,74	8,50	16,21	12,60	6,76	16,65	
t82_A	toetspunt	--	101213,11	405843,26	1,50	10,59	6,88	1,13	11,01	
t82_B	toetspunt	--	101213,11	405843,26	5,00	13,40	9,71	3,95	13,83	
t82_C	toetspunt	--	101213,11	405843,26	8,50	16,82	13,22	7,38	17,27	

Alle getoonde dB-waarden zijn A-gewogen

Rapport: Resultatentabel
Model: JJA_model wvl meerwerk (17-10) bouwblokken
LAeq totaalresultaten voor toetspunten
Groep: Kuringen
Groepsreductie: Ja

Naam	Toetspunt	Omschrijving	Groep	X	Y	Hoogte	Dag	Avond	Nacht	Lden
t01_A	toetspunt	--	101629,47	405732,74	1,50	-17,48	-20,41	-27,45	-17,05	
t01_B	toetspunt	--	101629,47	405732,74	5,00	-16,75	-19,68	-26,72	-16,32	
t01_C	toetspunt	--	101629,47	405732,74	8,50	-16,56	-19,50	-26,54	-16,14	
t02_A	toetspunt	--	101607,34	405758,87	1,50	-18,84	-21,74	-28,80	-18,40	
t02_B	toetspunt	--	101607,34	405758,87	5,00	-18,10	-21,00	-28,06	-17,66	
t02_C	toetspunt	--	101607,34	405758,87	8,50	-17,92	-20,82	-27,88	-17,48	
t03_A	toetspunt	--	101585,65	405784,48	1,50	-12,18	-15,13	-22,16	-11,76	
t03_B	toetspunt	--	101585,65	405784,48	5,00	-11,47	-14,43	-21,45	-11,05	
t03_C	toetspunt	--	101585,65	405784,48	8,50	-11,20	-14,15	-21,18	-10,78	
t04_A	toetspunt	--	101565,33	405794,54	1,50	-2,72	-5,68	-12,70	-2,30	
t04_B	toetspunt	--	101565,33	405794,54	5,00	-0,63	-3,59	-10,61	-0,21	
t04_C	toetspunt	--	101565,33	405794,54	8,50	1,94	-1,02	-8,04	2,36	
t05_A	toetspunt	--	101542,58	405765,50	1,50	-3,54	-6,49	-13,52	-3,12	
t05_B	toetspunt	--	101542,58	405765,50	5,00	-1,45	-4,41	-11,43	-1,03	
t05_C	toetspunt	--	101542,58	405765,50	8,50	1,41	-1,54	-8,57	1,83	
t06_A	toetspunt	--	101505,00	405715,19	1,50	0,20	-2,74	-9,78	0,62	
t06_B	toetspunt	--	101505,00	405715,19	5,00	2,79	-0,14	-7,18	3,22	
t06_C	toetspunt	--	101505,00	405715,19	8,50	4,69	1,76	-5,29	5,12	
t07_A	toetspunt	--	101484,01	405687,10	1,50	-2,06	-5,01	-12,04	-1,64	
t07_B	toetspunt	--	101484,01	405687,10	5,00	0,23	-2,72	-9,75	0,65	
t07_C	toetspunt	--	101484,01	405687,10	8,50	3,26	0,32	-6,72	3,68	
t08_A	toetspunt	--	101490,35	405654,16	1,50	1,74	-1,16	-8,22	2,18	
t08_B	toetspunt	--	101490,35	405654,16	5,00	3,00	0,10	-6,96	3,44	
t08_C	toetspunt	--	101490,35	405654,16	8,50	4,62	1,71	-5,34	5,06	
t09_A	toetspunt	--	101526,44	405627,20	1,50	-1,12	-4,03	-11,08	-0,68	
t09_B	toetspunt	--	101526,44	405627,20	5,00	0,43	-2,50	-9,54	0,86	
t09_C	toetspunt	--	101526,44	405627,20	8,50	4,96	2,03	-5,02	5,39	
t10_A	toetspunt	--	101563,36	405628,73	1,50	-19,66	-22,63	-29,64	-19,24	
t10_B	toetspunt	--	101563,36	405628,73	5,00	-18,29	-21,30	-28,29	-17,89	
t10_C	toetspunt	--	101563,36	405628,73	8,50	-18,00	-21,01	-28,00	-17,60	
t11_A	toetspunt	--	101584,74	405657,36	1,50	-8,90	-11,84	-18,88	-8,48	
t11_B	toetspunt	--	101584,74	405657,36	5,00	-7,65	-10,61	-17,63	-7,23	
t11_C	toetspunt	--	101584,74	405657,36	8,50	-6,92	-9,88	-16,90	-6,50	
t12_A	toetspunt	--	101606,10	405679,62	1,50	-7,42	-10,35	-17,39	-6,99	
t12_B	toetspunt	--	101606,10	405679,62	5,00	-5,55	-8,49	-15,53	-5,13	
t12_C	toetspunt	--	101606,10	405679,62	8,50	-5,40	-8,35	-15,38	-4,98	
t13_A	toetspunt	--	101630,44	405700,23	1,50	-7,41	-10,34	-17,39	-6,98	
t13_B	toetspunt	--	101630,44	405700,23	5,00	-5,93	-8,88	-15,91	-5,51	
t13_C	toetspunt	--	101630,44	405700,23	8,50	-5,52	-8,48	-15,50	-5,10	
t14_A	toetspunt	--	101575,62	405724,37	1,50	-4,90	-7,86	-14,88	-4,48	
t14_B	toetspunt	--	101575,62	405724,37	5,00	-2,15	-5,12	-12,14	-1,74	
t14_C	toetspunt	--	101575,62	405724,37	8,50	2,17	-0,78	-7,81	2,59	
t15_A	toetspunt	--	101548,44	405734,92	1,50	-9,85	-12,77	-19,82	-9,42	
t15_B	toetspunt	--	101548,44	405734,92	5,00	-7,37	-10,29	-17,34	-6,94	
t15_C	toetspunt	--	101548,44	405734,92	8,50	-4,55	-7,46	-14,52	-4,12	
t16_A	toetspunt	--	101525,46	405704,15	1,50	-8,72	-11,70	-18,71	-8,31	
t16_B	toetspunt	--	101525,46	405704,15	5,00	-5,71	-8,70	-15,71	-5,30	
t16_C	toetspunt	--	101525,46	405704,15	8,50	-1,28	-4,23	-11,26	-0,86	
t17_A	toetspunt	--	101537,40	405677,05	1,50	-16,28	-19,25	-26,26	-15,86	
t17_B	toetspunt	--	101537,40	405677,05	5,00	-12,97	-15,96	-22,96	-12,56	
t17_C	toetspunt	--	101537,40	405677,05	8,50	-8,87	-11,84	-18,86	-8,46	
t18_A	toetspunt	--	101568,12	405673,36	1,50	-4,28	-7,23	-14,26	-3,86	
t18_B	toetspunt	--	101568,12	405673,36	5,00	-1,67	-4,63	-11,65	-1,25	
t18_C	toetspunt	--	101568,12	405673,36	8,50	1,34	-1,61	-8,64	1,76	
t19_A	toetspunt	--	101583,92	405690,98	1,50	-2,87	-5,82	-12,84	-2,44	
t19_B	toetspunt	--	101583,92	405690,98	5,00	-0,41	-3,36	-10,39	0,01	
t19_C	toetspunt	--	101583,92	405690,98	8,50	2,98	0,04	-7,00	3,40	
t20_A	toetspunt	--	101519,15	405879,17	1,50	-3,09	-6,03	-13,07	-2,67	
t20_B	toetspunt	--	101519,15	405879,17	5,00	-1,04	-3,98	-11,02	-0,62	
t20_C	toetspunt	--	101519,15	405879,17	8,50	-2,44	-5,38	-12,42	-2,02	
t21_A	toetspunt	--	101498,65	405902,80	1,50	-0,33	-3,29	-10,31	0,09	
t21_B	toetspunt	--	101498,65	405902,80	5,00	1,51	-1,44	-8,47	1,93	
t21_C	toetspunt	--	101498,65	405902,80	8,50	0,47	-2,47	-9,51	0,89	

Alle getoonde dB-waarden zijn A-gewogen

Rapport: Resultatentabel
Model: JJA_model wvl meerwerk (17-10) bouwblokken
LAeq totaalresultaten voor toetspunten
Groep: Kuringen
Groepsreductie: Ja

Naam	Toetspunt	Omschrijving	Groep	X	Y	Hoogte	Dag	Avond	Nacht	Lden
t22_A	toetspunt	--	101470,46	405895,14	1,50	-2,48	-5,43	-12,46	-2,06	
t22_B	toetspunt	--	101470,46	405895,14	5,00	0,08	-2,88	-9,90	0,50	
t22_C	toetspunt	--	101470,46	405895,14	8,50	2,55	-0,40	-7,43	2,97	
t23_A	toetspunt	--	101448,73	405863,71	1,50	-1,70	-4,66	-11,68	-1,28	
t23_B	toetspunt	--	101448,73	405863,71	5,00	2,11	-0,84	-7,87	2,53	
t23_C	toetspunt	--	101448,73	405863,71	8,50	2,95	0,00	-7,03	3,37	
t24_A	toetspunt	--	101420,55	405822,94	1,50	-5,65	-8,62	-15,64	-5,24	
t24_B	toetspunt	--	101420,55	405822,94	5,00	-2,96	-5,93	-12,94	-2,54	
t24_C	toetspunt	--	101420,55	405822,94	8,50	1,05	-1,91	-8,93	1,47	
t25_A	toetspunt	--	101417,89	405788,71	1,50	1,28	-1,67	-8,70	1,70	
t25_B	toetspunt	--	101417,89	405788,71	5,00	3,47	0,53	-6,51	3,89	
t25_C	toetspunt	--	101417,89	405788,71	8,50	7,09	4,16	-2,89	7,52	
t26_A	toetspunt	--	101440,36	405773,18	1,50	1,77	-1,18	-8,21	2,19	
t26_B	toetspunt	--	101440,36	405773,18	5,00	3,93	0,99	-6,05	4,35	
t26_C	toetspunt	--	101440,36	405773,18	8,50	7,65	4,73	-2,32	8,08	
t27_A	toetspunt	--	101472,51	405783,53	1,50	-3,68	-6,62	-13,65	-3,25	
t27_B	toetspunt	--	101472,51	405783,53	5,00	-1,40	-4,35	-11,38	-0,98	
t27_C	toetspunt	--	101472,51	405783,53	8,50	2,01	-0,91	-7,96	2,44	
t28_A	toetspunt	--	101493,40	405811,53	1,50	-3,55	-6,49	-13,52	-3,12	
t28_B	toetspunt	--	101493,40	405811,53	5,00	-1,36	-4,31	-11,34	-0,94	
t28_C	toetspunt	--	101493,40	405811,53	8,50	2,42	-0,51	-7,56	2,85	
t29_A	toetspunt	--	101517,57	405843,91	1,50	-3,09	-6,02	-13,06	-2,66	
t29_B	toetspunt	--	101517,57	405843,91	5,00	-0,31	-3,24	-10,28	0,12	
t29_C	toetspunt	--	101517,57	405843,91	8,50	2,77	-0,16	-7,20	3,20	
t30_A	toetspunt	--	101425,73	405750,22	1,50	-1,54	-4,48	-11,51	-1,11	
t30_B	toetspunt	--	101425,73	405750,22	5,00	0,20	-2,75	-9,78	0,62	
t30_C	toetspunt	--	101425,73	405750,22	8,50	2,92	-0,02	-7,06	3,34	
t31_A	toetspunt	--	101401,84	405766,73	1,50	-3,10	-6,05	-13,08	-2,68	
t31_B	toetspunt	--	101401,84	405766,73	5,00	-1,15	-4,11	-11,13	-0,73	
t31_C	toetspunt	--	101401,84	405766,73	8,50	1,85	-1,08	-8,12	2,28	
t32_A	toetspunt	--	101374,59	405756,44	1,50	-4,71	-7,66	-14,69	-4,29	
t32_B	toetspunt	--	101374,59	405756,44	5,00	-1,69	-4,63	-11,67	-1,27	
t32_C	toetspunt	--	101374,59	405756,44	8,50	2,25	-0,69	-7,72	2,68	
t33_A	toetspunt	--	101347,78	405717,66	1,50	-6,02	-8,97	-16,00	-5,60	
t33_B	toetspunt	--	101347,78	405717,66	5,00	-2,92	-5,87	-12,89	-2,49	
t33_C	toetspunt	--	101347,78	405717,66	8,50	1,24	-1,71	-8,74	1,66	
t34_A	toetspunt	--	101348,03	405689,37	1,50	6,47	3,56	-3,50	6,90	
t34_B	toetspunt	--	101348,03	405689,37	5,00	7,03	4,12	-2,94	7,46	
t34_C	toetspunt	--	101348,03	405689,37	8,50	7,13	4,22	-2,83	7,57	
t35_A	toetspunt	--	101369,95	405675,57	1,50	4,89	1,97	-5,08	5,32	
t35_B	toetspunt	--	101369,95	405675,57	5,00	5,40	2,49	-4,57	5,83	
t35_C	toetspunt	--	101369,95	405675,57	8,50	5,53	2,61	-4,44	5,96	
t36_A	toetspunt	--	101398,71	405684,64	1,50	--	--	--	--	
t36_B	toetspunt	--	101398,71	405684,64	5,00	--	--	--	--	
t36_C	toetspunt	--	101398,71	405684,64	8,50	--	--	--	--	
t37_A	toetspunt	--	101425,75	405720,87	1,50	-7,42	-10,39	-17,41	-7,01	
t37_B	toetspunt	--	101425,75	405720,87	5,00	-4,64	-7,61	-14,62	-4,22	
t37_C	toetspunt	--	101425,75	405720,87	8,50	1,41	-1,53	-8,57	1,83	
t38_A	toetspunt	--	101439,52	405915,40	1,50	-1,14	-4,10	-11,12	-0,72	
t38_B	toetspunt	--	101439,52	405915,40	5,00	0,61	-2,36	-9,38	1,02	
t38_C	toetspunt	--	101439,52	405915,40	8,50	1,38	-1,58	-8,60	1,80	
t39_A	toetspunt	--	101414,46	405925,71	1,50	-1,13	-4,08	-11,11	-0,71	
t39_B	toetspunt	--	101414,46	405925,71	5,00	1,08	-1,87	-8,90	1,50	
t39_C	toetspunt	--	101414,46	405925,71	8,50	3,04	0,10	-6,94	3,46	
t40_A	toetspunt	--	101379,99	405906,70	1,50	-0,77	-3,72	-10,75	-0,35	
t40_B	toetspunt	--	101379,99	405906,70	5,00	1,26	-1,70	-8,72	1,68	
t40_C	toetspunt	--	101379,99	405906,70	8,50	3,21	0,26	-6,77	3,63	
t41_A	toetspunt	--	101354,69	405870,10	1,50	-2,77	-5,73	-12,75	-2,35	
t41_B	toetspunt	--	101354,69	405870,10	5,00	0,08	-2,87	-9,90	0,50	
t41_C	toetspunt	--	101354,69	405870,10	8,50	2,74	-0,22	-7,24	3,16	
t42_A	toetspunt	--	101351,15	405834,84	1,50	3,16	0,22	-6,82	3,58	
t42_B	toetspunt	--	101351,15	405834,84	5,00	6,03	3,09	-3,95	6,45	
t42_C	toetspunt	--	101351,15	405834,84	8,50	8,57	5,63	-1,41	8,99	

Alle getoonde dB-waarden zijn A-gewogen

Rapport: Resultatentabel
Model: JJA_model wvl meerwerk (17-10) bouwblokken
LAeq totaalresultaten voor toetspunten
Groep: Kuringen
Groepsreductie: Ja

Naam	Toetspunt	Omschrijving	Groep	X	Y	Hoogte	Dag	Avond	Nacht	Lden
t43_A	toetspunt	--	101373,27	405819,56	1,50	2,60	-0,35	-7,38	3,02	
t43_B	toetspunt	--	101373,27	405819,56	5,00	6,03	3,09	-3,95	6,45	
t43_C	toetspunt	--	101373,27	405819,56	8,50	8,51	5,57	-1,47	8,93	
t44_A	toetspunt	--	101407,18	405833,84	1,50	-4,12	-7,06	-14,09	-3,69	
t44_B	toetspunt	--	101407,18	405833,84	5,00	-1,61	-4,55	-11,58	-1,18	
t44_C	toetspunt	--	101407,18	405833,84	8,50	2,04	-0,90	-7,93	2,47	
t45_A	toetspunt	--	101438,51	405879,17	1,50	-3,34	-6,28	-13,31	-2,91	
t45_B	toetspunt	--	101438,51	405879,17	5,00	-0,99	-3,94	-10,97	-0,57	
t45_C	toetspunt	--	101438,51	405879,17	8,50	2,07	-0,88	-7,91	2,49	
t46_A	toetspunt	--	101358,74	405796,53	1,50	-3,15	-6,08	-13,12	-2,72	
t46_B	toetspunt	--	101358,74	405796,53	5,00	-1,24	-4,17	-11,21	-0,81	
t46_C	toetspunt	--	101358,74	405796,53	8,50	0,95	-1,98	-9,02	1,38	
t47_A	toetspunt	--	101336,03	405812,22	1,50	-3,53	-6,47	-13,51	-3,11	
t47_B	toetspunt	--	101336,03	405812,22	5,00	-1,04	-3,98	-11,01	-0,61	
t47_C	toetspunt	--	101336,03	405812,22	8,50	1,60	-1,34	-8,38	2,02	
t48_A	toetspunt	--	101306,66	405800,63	1,50	-4,21	-7,16	-14,19	-3,79	
t48_B	toetspunt	--	101306,66	405800,63	5,00	-1,08	-4,03	-11,06	-0,66	
t48_C	toetspunt	--	101306,66	405800,63	8,50	2,69	-0,26	-7,29	3,11	
t49_A	toetspunt	--	101280,42	405762,66	1,50	-4,57	-7,52	-14,55	-4,15	
t49_B	toetspunt	--	101280,42	405762,66	5,00	-1,36	-4,32	-11,34	-0,94	
t49_C	toetspunt	--	101280,42	405762,66	8,50	2,59	-0,36	-7,39	3,01	
t50_A	toetspunt	--	101282,13	405730,83	1,50	6,26	3,35	-3,71	6,69	
t50_B	toetspunt	--	101282,13	405730,83	5,00	6,76	3,85	-3,21	7,19	
t50_C	toetspunt	--	101282,13	405730,83	8,50	6,90	3,98	-3,07	7,33	
t51_A	toetspunt	--	101301,89	405718,40	1,50	5,70	2,78	-4,27	6,13	
t51_B	toetspunt	--	101301,89	405718,40	5,00	6,29	3,38	-3,68	6,72	
t51_C	toetspunt	--	101301,89	405718,40	8,50	6,58	3,66	-3,39	7,01	
t52_A	toetspunt	--	101333,28	405726,93	1,50	-6,05	-9,00	-16,03	-5,63	
t52_B	toetspunt	--	101333,28	405726,93	5,00	-3,13	-6,09	-13,11	-2,71	
t52_C	toetspunt	--	101333,28	405726,93	8,50	0,98	-1,97	-9,00	1,40	
t53_A	toetspunt	--	101360,68	405766,56	1,50	-5,87	-8,82	-15,85	-5,45	
t53_B	toetspunt	--	101360,68	405766,56	5,00	-3,04	-6,00	-13,03	-2,62	
t53_C	toetspunt	--	101360,68	405766,56	8,50	0,83	-2,13	-9,15	1,25	
t54_A	toetspunt	--	101329,76	405922,15	1,50	6,29	3,35	-3,69	6,71	
t54_B	toetspunt	--	101329,76	405922,15	5,00	7,69	4,75	-2,29	8,11	
t54_C	toetspunt	--	101329,76	405922,15	8,50	9,03	6,09	-0,95	9,45	
t55_A	toetspunt	--	101300,93	405925,21	1,50	3,99	1,04	-5,99	4,41	
t55_B	toetspunt	--	101300,93	405925,21	5,00	6,77	3,82	-3,21	7,19	
t55_C	toetspunt	--	101300,93	405925,21	8,50	9,06	6,13	-0,91	9,49	
t56_A	toetspunt	--	101271,58	405904,05	1,50	-1,29	-4,25	-11,27	-0,87	
t56_B	toetspunt	--	101271,58	405904,05	5,00	2,19	-0,77	-7,79	2,61	
t56_C	toetspunt	--	101271,58	405904,05	8,50	6,57	3,62	-3,41	6,99	
t57_A	toetspunt	--	101276,19	405873,55	1,50	1,94	-1,00	-8,03	2,37	
t57_B	toetspunt	--	101276,19	405873,55	5,00	4,22	1,28	-5,75	4,65	
t57_C	toetspunt	--	101276,19	405873,55	8,50	7,73	4,80	-2,25	8,16	
t58_A	toetspunt	--	101300,65	405862,32	1,50	1,84	-1,10	-8,14	2,26	
t58_B	toetspunt	--	101300,65	405862,32	5,00	4,13	1,19	-5,85	4,55	
t58_C	toetspunt	--	101300,65	405862,32	8,50	7,29	4,36	-2,68	7,72	
t59_A	toetspunt	--	101326,84	405871,50	1,50	-2,88	-5,83	-12,86	-2,46	
t59_B	toetspunt	--	101326,84	405871,50	5,00	-0,30	-3,25	-10,28	0,12	
t59_C	toetspunt	--	101326,84	405871,50	8,50	3,65	0,70	-6,33	4,07	
t60_A	toetspunt	--	101339,96	405900,09	1,50	-1,42	-4,36	-11,40	-1,00	
t60_B	toetspunt	--	101339,96	405900,09	5,00	0,89	-2,06	-9,09	1,31	
t60_C	toetspunt	--	101339,96	405900,09	8,50	3,91	0,96	-6,07	4,33	
t61_A	toetspunt	--	101288,22	405838,10	1,50	0,47	-2,47	-9,50	0,90	
t61_B	toetspunt	--	101288,22	405838,10	5,00	4,15	1,21	-5,83	4,57	
t61_C	toetspunt	--	101288,22	405838,10	8,50	5,44	2,51	-4,53	5,87	
t62_A	toetspunt	--	101260,40	405850,86	1,50	1,32	-1,62	-8,65	1,75	
t62_B	toetspunt	--	101260,40	405850,86	5,00	5,25	2,32	-4,73	5,68	
t62_C	toetspunt	--	101260,40	405850,86	8,50	6,80	3,87	-3,18	7,23	
t63_A	toetspunt	--	101229,24	405836,35	1,50	-2,98	-5,94	-12,96	-2,56	
t63_B	toetspunt	--	101229,24	405836,35	5,00	-0,11	-3,07	-10,09	0,31	
t63_C	toetspunt	--	101229,24	405836,35	8,50	3,99	1,04	-5,99	4,41	

Alle getoonde dB-waarden zijn A-gewogen

Rapport: Resultatentabel
 Model: JJA_model wvl meerwerk (17-10) bouwblokken
 LAeq totaalresultaten voor toetspunten
 Groep: Kuringen
 Groepsreductie: Ja

Naam Toetspunt	Omschrijving	Groep	X	Y	Hoogte	Dag	Avond	Nacht	Lden
t64_A	toetspunt	--	101207,18	405804,43	1,50	-3,35	-6,30	-13,33	-2,93
t64_B	toetspunt	--	101207,18	405804,43	5,00	-0,40	-3,35	-10,38	0,02
t64_C	toetspunt	--	101207,18	405804,43	8,50	3,52	0,57	-6,46	3,94
t65_A	toetspunt	--	101209,34	405776,65	1,50	6,88	3,96	-3,09	7,31
t65_B	toetspunt	--	101209,34	405776,65	5,00	7,51	4,58	-2,46	7,94
t65_C	toetspunt	--	101209,34	405776,65	8,50	7,80	4,87	-2,17	8,23
t66_A	toetspunt	--	101230,51	405763,34	1,50	6,24	3,33	-3,73	6,67
t66_B	toetspunt	--	101230,51	405763,34	5,00	6,86	3,94	-3,11	7,29
t66_C	toetspunt	--	101230,51	405763,34	8,50	7,15	4,23	-2,82	7,58
t67_A	toetspunt	--	101262,54	405772,33	1,50	-1,54	-4,46	-11,51	-1,11
t67_B	toetspunt	--	101262,54	405772,33	5,00	0,48	-2,46	-9,49	0,91
t67_C	toetspunt	--	101262,54	405772,33	8,50	3,42	0,47	-6,56	3,84
t68_A	toetspunt	--	101285,88	405806,09	1,50	-3,37	-6,32	-13,35	-2,95
t68_B	toetspunt	--	101285,88	405806,09	5,00	-0,53	-3,48	-10,51	-0,11
t68_C	toetspunt	--	101285,88	405806,09	8,50	3,28	0,32	-6,70	3,70
t69_A	toetspunt	--	101245,75	405926,16	1,50	4,82	1,85	-5,17	5,23
t69_B	toetspunt	--	101245,75	405926,16	5,00	7,18	4,22	-2,80	7,60
t69_C	toetspunt	--	101245,75	405926,16	8,50	10,20	7,26	0,22	10,62
t70_A	toetspunt	--	101220,51	405928,57	1,50	5,47	2,51	-4,51	5,89
t70_B	toetspunt	--	101220,51	405928,57	5,00	7,78	4,83	-2,20	8,20
t70_C	toetspunt	--	101220,51	405928,57	8,50	11,12	8,19	1,15	11,55
t71_A	toetspunt	--	101198,63	405920,98	1,50	4,82	1,88	-5,16	5,24
t71_B	toetspunt	--	101198,63	405920,98	5,00	8,27	5,34	-1,71	8,70
t71_C	toetspunt	--	101198,63	405920,98	8,50	10,99	8,06	1,01	11,42
t72_A	toetspunt	--	101208,47	405904,63	1,50	4,09	1,15	-5,89	4,51
t72_B	toetspunt	--	101208,47	405904,63	5,00	6,73	3,79	-3,25	7,15
t72_C	toetspunt	--	101208,47	405904,63	8,50	9,99	7,06	0,01	10,42
t73_A	toetspunt	--	101230,52	405894,51	1,50	3,18	0,24	-6,80	3,60
t73_B	toetspunt	--	101230,52	405894,51	5,00	5,80	2,87	-4,17	6,23
t73_C	toetspunt	--	101230,52	405894,51	8,50	9,10	6,17	-0,88	9,53
t74_A	toetspunt	--	101253,08	405904,98	1,50	-0,97	-3,92	-10,94	-0,54
t74_B	toetspunt	--	101253,08	405904,98	5,00	1,72	-1,23	-8,26	2,14
t74_C	toetspunt	--	101253,08	405904,98	8,50	5,20	2,25	-4,78	5,62
t75_A	toetspunt	--	101212,62	405872,80	1,50	3,86	0,92	-6,12	4,28
t75_B	toetspunt	--	101212,62	405872,80	5,00	6,06	3,13	-3,91	6,49
t75_C	toetspunt	--	101212,62	405872,80	8,50	7,44	4,50	-2,54	7,86
t76_A	toetspunt	--	101188,96	405883,66	1,50	0,75	-2,20	-9,23	1,17
t76_B	toetspunt	--	101188,96	405883,66	5,00	4,10	1,16	-5,88	4,52
t76_C	toetspunt	--	101188,96	405883,66	8,50	6,80	3,86	-3,18	7,22
t77_A	toetspunt	--	101164,85	405874,92	1,50	7,77	4,84	-2,20	8,20
t77_B	toetspunt	--	101164,85	405874,92	5,00	9,56	6,63	-0,42	9,99
t77_C	toetspunt	--	101164,85	405874,92	8,50	11,97	9,04	1,99	12,40
t78_A	toetspunt	--	101143,26	405843,68	1,50	5,56	2,63	-4,41	5,99
t78_B	toetspunt	--	101143,26	405843,68	5,00	7,79	4,86	-2,18	8,22
t78_C	toetspunt	--	101143,26	405843,68	8,50	11,39	8,46	1,41	11,82
t79_A	toetspunt	--	101143,67	405817,96	1,50	8,25	5,32	-1,73	8,68
t79_B	toetspunt	--	101143,67	405817,96	5,00	8,87	5,94	-1,10	9,30
t79_C	toetspunt	--	101143,67	405817,96	8,50	9,11	6,19	-0,86	9,54
t80_A	toetspunt	--	101166,36	405803,69	1,50	7,89	4,96	-2,09	8,32
t80_B	toetspunt	--	101166,36	405803,69	5,00	8,52	5,59	-1,45	8,95
t80_C	toetspunt	--	101166,36	405803,69	8,50	8,77	5,84	-1,21	9,20
t81_A	toetspunt	--	101191,32	405811,74	1,50	-1,79	-4,73	-11,77	-1,37
t81_B	toetspunt	--	101191,32	405811,74	5,00	0,57	-2,38	-9,41	0,99
t81_C	toetspunt	--	101191,32	405811,74	8,50	4,20	1,24	-5,78	4,62
t82_A	toetspunt	--	101213,11	405843,26	1,50	-2,16	-5,12	-12,14	-1,74
t82_B	toetspunt	--	101213,11	405843,26	5,00	0,77	-2,19	-9,21	1,19
t82_C	toetspunt	--	101213,11	405843,26	8,50	4,91	1,95	-5,07	5,33

Alle getoonde dB-waarden zijn A-gewogen

Rapport: Resultatentabel
Model: JJA_model wvl meerwerk (17-10) bouwblokken
Groep: LAeq totaalresultaten voor toetspunten
Groepsreductie: Oostrand
Ja

Naam Toetspunt	Omschrijving	Groep	X	Y	Hoogte	Dag	Avond	Nacht	Lden
t01_A	toetspunt	--	101629,47	405732,74	1,50	44,73	42,61	34,29	45,24
t01_B	toetspunt	--	101629,47	405732,74	5,00	45,45	43,30	35,04	45,96
t01_C	toetspunt	--	101629,47	405732,74	8,50	45,94	43,78	35,53	46,45
t02_A	toetspunt	--	101607,34	405758,87	1,50	43,61	41,50	33,17	44,12
t02_B	toetspunt	--	101607,34	405758,87	5,00	44,19	42,05	33,76	44,70
t02_C	toetspunt	--	101607,34	405758,87	8,50	44,72	42,58	34,30	45,23
t03_A	toetspunt	--	101585,65	405784,48	1,50	42,50	40,38	32,05	43,01
t03_B	toetspunt	--	101585,65	405784,48	5,00	43,10	40,97	32,67	43,61
t03_C	toetspunt	--	101585,65	405784,48	8,50	43,71	41,58	33,29	44,22
t04_A	toetspunt	--	101565,33	405794,54	1,50	32,70	30,55	22,28	33,21
t04_B	toetspunt	--	101565,33	405794,54	5,00	34,07	31,88	23,69	34,58
t04_C	toetspunt	--	101565,33	405794,54	8,50	36,30	34,14	25,89	36,81
t05_A	toetspunt	--	101542,58	405765,50	1,50	33,31	31,18	22,88	33,82
t05_B	toetspunt	--	101542,58	405765,50	5,00	34,50	32,33	24,10	35,01
t05_C	toetspunt	--	101542,58	405765,50	8,50	35,37	33,21	24,97	35,88
t06_A	toetspunt	--	101505,00	405715,19	1,50	32,50	30,36	22,08	33,01
t06_B	toetspunt	--	101505,00	405715,19	5,00	33,56	31,38	23,19	34,07
t06_C	toetspunt	--	101505,00	405715,19	8,50	34,40	32,20	24,02	34,90
t07_A	toetspunt	--	101484,01	405687,10	1,50	31,81	29,66	21,40	32,32
t07_B	toetspunt	--	101484,01	405687,10	5,00	32,62	30,42	22,25	33,13
t07_C	toetspunt	--	101484,01	405687,10	8,50	33,91	31,71	23,55	34,42
t08_A	toetspunt	--	101490,35	405654,16	1,50	4,09	1,69	-6,12	4,59
t08_B	toetspunt	--	101490,35	405654,16	5,00	7,59	5,18	-2,62	8,08
t08_C	toetspunt	--	101490,35	405654,16	8,50	12,77	10,46	2,49	13,27
t09_A	toetspunt	--	101526,44	405627,20	1,50	3,34	1,02	-6,93	3,84
t09_B	toetspunt	--	101526,44	405627,20	5,00	6,49	4,14	-3,75	6,99
t09_C	toetspunt	--	101526,44	405627,20	8,50	8,26	5,86	-1,96	8,75
t10_A	toetspunt	--	101563,36	405628,73	1,50	41,76	39,63	31,32	42,27
t10_B	toetspunt	--	101563,36	405628,73	5,00	42,33	40,15	31,95	42,84
t10_C	toetspunt	--	101563,36	405628,73	8,50	42,09	39,91	31,71	42,60
t11_A	toetspunt	--	101584,74	405657,36	1,50	43,04	40,92	32,60	43,55
t11_B	toetspunt	--	101584,74	405657,36	5,00	43,60	41,42	33,21	44,11
t11_C	toetspunt	--	101584,74	405657,36	8,50	43,39	41,20	33,00	43,89
t12_A	toetspunt	--	101606,10	405679,62	1,50	42,42	40,31	31,97	42,93
t12_B	toetspunt	--	101606,10	405679,62	5,00	42,98	40,82	32,57	43,49
t12_C	toetspunt	--	101606,10	405679,62	8,50	42,87	40,71	32,47	43,38
t13_A	toetspunt	--	101630,44	405700,23	1,50	44,11	42,00	33,67	44,62
t13_B	toetspunt	--	101630,44	405700,23	5,00	44,62	42,47	34,21	45,13
t13_C	toetspunt	--	101630,44	405700,23	8,50	44,82	42,67	34,41	45,33
t14_A	toetspunt	--	101575,62	405724,37	1,50	18,69	16,17	8,54	19,17
t14_B	toetspunt	--	101575,62	405724,37	5,00	22,04	19,55	11,88	22,53
t14_C	toetspunt	--	101575,62	405724,37	8,50	27,21	24,87	16,95	27,71
t15_A	toetspunt	--	101548,44	405734,92	1,50	23,20	20,75	13,00	23,68
t15_B	toetspunt	--	101548,44	405734,92	5,00	26,17	23,73	15,96	26,65
t15_C	toetspunt	--	101548,44	405734,92	8,50	31,64	29,33	21,36	32,14
t16_A	toetspunt	--	101525,46	405704,15	1,50	24,40	21,94	14,21	24,89
t16_B	toetspunt	--	101525,46	405704,15	5,00	27,48	25,05	17,28	27,97
t16_C	toetspunt	--	101525,46	405704,15	8,50	31,60	29,27	21,32	32,10
t17_A	toetspunt	--	101537,40	405677,05	1,50	24,49	22,01	14,30	24,97
t17_B	toetspunt	--	101537,40	405677,05	5,00	27,66	25,21	17,46	28,14
t17_C	toetspunt	--	101537,40	405677,05	8,50	32,17	29,84	21,90	32,67
t18_A	toetspunt	--	101568,12	405673,36	1,50	19,75	17,29	9,56	20,24
t18_B	toetspunt	--	101568,12	405673,36	5,00	22,86	20,44	12,66	23,35
t18_C	toetspunt	--	101568,12	405673,36	8,50	26,95	24,63	16,67	27,45
t19_A	toetspunt	--	101583,92	405690,98	1,50	17,26	14,79	7,09	17,75
t19_B	toetspunt	--	101583,92	405690,98	5,00	20,50	18,06	10,29	20,98
t19_C	toetspunt	--	101583,92	405690,98	8,50	25,24	22,91	14,96	25,74
t20_A	toetspunt	--	101519,15	405879,17	1,50	38,04	35,92	27,61	38,55
t20_B	toetspunt	--	101519,15	405879,17	5,00	39,07	36,93	28,66	39,58
t20_C	toetspunt	--	101519,15	405879,17	8,50	40,50	38,36	30,08	41,01
t21_A	toetspunt	--	101498,65	405902,80	1,50	35,65	33,51	25,22	36,16
t21_B	toetspunt	--	101498,65	405902,80	5,00	36,98	34,81	26,58	37,49
t21_C	toetspunt	--	101498,65	405902,80	8,50	40,04	37,90	29,61	40,55

Alle getoonde dB-waarden zijn A-gewogen

Rapport: Resultatentabel
Model: JJA_model wvl meerwerk (17-10) bouwblokken
Groep: LAeq totaalresultaten voor toetspunten
Groepsreductie: Oostrand
Ja

Naam Toetspunt	Omschrijving	Groep	X	Y	Hoogte	Dag	Avond	Nacht	Lden
t22_A	toetspunt	--	101470,46	405895,14	1,50	27,10	24,90	16,71	27,60
t22_B	toetspunt	--	101470,46	405895,14	5,00	30,45	28,23	20,11	30,96
t22_C	toetspunt	--	101470,46	405895,14	8,50	31,76	29,53	21,42	32,27
t23_A	toetspunt	--	101448,73	405863,71	1,50	22,25	19,90	11,98	22,74
t23_B	toetspunt	--	101448,73	405863,71	5,00	27,73	25,48	17,41	28,24
t23_C	toetspunt	--	101448,73	405863,71	8,50	30,99	28,76	20,65	31,50
t24_A	toetspunt	--	101420,55	405822,94	1,50	20,67	18,27	10,43	21,16
t24_B	toetspunt	--	101420,55	405822,94	5,00	25,00	22,67	14,74	25,50
t24_C	toetspunt	--	101420,55	405822,94	8,50	28,51	26,22	18,21	29,01
t25_A	toetspunt	--	101417,89	405788,71	1,50	20,26	17,86	10,03	20,75
t25_B	toetspunt	--	101417,89	405788,71	5,00	23,01	20,62	12,79	23,51
t25_C	toetspunt	--	101417,89	405788,71	8,50	26,19	23,88	15,90	26,69
t26_A	toetspunt	--	101440,36	405773,18	1,50	23,09	20,89	12,73	23,60
t26_B	toetspunt	--	101440,36	405773,18	5,00	24,27	22,01	13,95	24,77
t26_C	toetspunt	--	101440,36	405773,18	8,50	26,76	24,55	16,41	27,27
t27_A	toetspunt	--	101472,51	405783,53	1,50	34,44	32,32	24,01	34,95
t27_B	toetspunt	--	101472,51	405783,53	5,00	35,06	32,89	24,66	35,57
t27_C	toetspunt	--	101472,51	405783,53	8,50	35,37	33,20	24,98	35,88
t28_A	toetspunt	--	101493,40	405811,53	1,50	36,28	34,16	25,84	36,79
t28_B	toetspunt	--	101493,40	405811,53	5,00	37,31	35,17	26,89	37,82
t28_C	toetspunt	--	101493,40	405811,53	8,50	37,69	35,55	27,27	38,20
t29_A	toetspunt	--	101517,57	405843,91	1,50	39,06	36,95	28,61	39,57
t29_B	toetspunt	--	101517,57	405843,91	5,00	39,68	37,55	29,25	40,19
t29_C	toetspunt	--	101517,57	405843,91	8,50	39,95	37,81	29,51	40,45
t30_A	toetspunt	--	101425,73	405750,22	1,50	26,85	24,59	16,52	27,35
t30_B	toetspunt	--	101425,73	405750,22	5,00	28,72	26,42	18,43	29,22
t30_C	toetspunt	--	101425,73	405750,22	8,50	32,06	29,81	21,72	32,56
t31_A	toetspunt	--	101401,84	405766,73	1,50	21,89	19,43	11,70	22,38
t31_B	toetspunt	--	101401,84	405766,73	5,00	25,30	22,90	15,07	25,79
t31_C	toetspunt	--	101401,84	405766,73	8,50	31,25	29,01	20,91	31,75
t32_A	toetspunt	--	101374,59	405756,44	1,50	18,77	16,33	8,57	19,26
t32_B	toetspunt	--	101374,59	405756,44	5,00	21,69	19,27	11,48	22,18
t32_C	toetspunt	--	101374,59	405756,44	8,50	26,24	23,91	15,96	26,74
t33_A	toetspunt	--	101347,78	405717,66	1,50	17,95	15,49	7,76	18,44
t33_B	toetspunt	--	101347,78	405717,66	5,00	21,12	18,69	10,91	21,61
t33_C	toetspunt	--	101347,78	405717,66	8,50	26,22	23,90	15,94	26,72
t34_A	toetspunt	--	101348,03	405689,37	1,50	-1,78	-4,06	-12,07	-1,27
t34_B	toetspunt	--	101348,03	405689,37	5,00	-1,10	-3,43	-11,36	-0,60
t34_C	toetspunt	--	101348,03	405689,37	8,50	-0,98	-3,32	-11,23	-0,48
t35_A	toetspunt	--	101369,95	405675,57	1,50	2,58	0,31	-7,72	3,09
t35_B	toetspunt	--	101369,95	405675,57	5,00	3,35	1,02	-6,92	3,85
t35_C	toetspunt	--	101369,95	405675,57	8,50	3,48	1,14	-6,78	3,98
t36_A	toetspunt	--	101398,71	405684,64	1,50	24,52	22,21	14,23	25,02
t36_B	toetspunt	--	101398,71	405684,64	5,00	26,64	24,31	16,37	27,14
t36_C	toetspunt	--	101398,71	405684,64	8,50	31,00	28,78	20,65	31,51
t37_A	toetspunt	--	101425,75	405720,87	1,50	24,18	21,87	13,91	24,68
t37_B	toetspunt	--	101425,75	405720,87	5,00	26,34	24,00	16,07	26,84
t37_C	toetspunt	--	101425,75	405720,87	8,50	30,63	28,40	20,28	31,13
t38_A	toetspunt	--	101439,52	405915,40	1,50	26,10	23,79	15,82	26,60
t38_B	toetspunt	--	101439,52	405915,40	5,00	31,94	29,69	21,61	32,44
t38_C	toetspunt	--	101439,52	405915,40	8,50	34,82	32,61	24,46	35,33
t39_A	toetspunt	--	101414,46	405925,71	1,50	26,20	23,87	15,93	26,70
t39_B	toetspunt	--	101414,46	405925,71	5,00	32,20	29,98	21,85	32,71
t39_C	toetspunt	--	101414,46	405925,71	8,50	35,55	33,36	25,18	36,06
t40_A	toetspunt	--	101379,99	405906,70	1,50	23,24	20,92	12,95	23,73
t40_B	toetspunt	--	101379,99	405906,70	5,00	30,39	28,16	20,05	30,90
t40_C	toetspunt	--	101379,99	405906,70	8,50	31,38	29,16	21,03	31,89
t41_A	toetspunt	--	101354,69	405870,10	1,50	22,93	20,64	12,63	23,43
t41_B	toetspunt	--	101354,69	405870,10	5,00	27,33	25,05	17,03	27,83
t41_C	toetspunt	--	101354,69	405870,10	8,50	29,60	27,35	19,27	30,10
t42_A	toetspunt	--	101351,15	405834,84	1,50	18,67	16,27	8,46	19,17
t42_B	toetspunt	--	101351,15	405834,84	5,00	21,78	19,41	11,55	22,28
t42_C	toetspunt	--	101351,15	405834,84	8,50	25,77	23,49	15,46	26,27

Alle getoonde dB-waarden zijn A-gewogen

Rapport: Resultatentabel
 Model: JJA_model wvl meerwerk (17-10) bouwblokken
 LAeq totaalresultaten voor toetspunten
 Groep: Oostrand
 Groepsreductie: Ja

Naam	Toetspunt	Omschrijving	Groep	X	Y	Hoogte	Dag	Avond	Nacht	Lden
t43_A	toetspunt	--	101373,27	405819,56	1,50	18,00	15,64	7,75	18,50	
t43_B	toetspunt	--	101373,27	405819,56	5,00	20,44	18,05	10,21	20,93	
t43_C	toetspunt	--	101373,27	405819,56	8,50	23,03	20,71	12,75	23,53	
t44_A	toetspunt	--	101407,18	405833,84	1,50	18,75	16,31	8,55	19,24	
t44_B	toetspunt	--	101407,18	405833,84	5,00	22,27	19,83	12,08	22,76	
t44_C	toetspunt	--	101407,18	405833,84	8,50	27,50	25,18	17,22	28,00	
t45_A	toetspunt	--	101438,51	405879,17	1,50	18,46	16,02	8,28	18,95	
t45_B	toetspunt	--	101438,51	405879,17	5,00	22,68	20,25	12,47	23,17	
t45_C	toetspunt	--	101438,51	405879,17	8,50	26,85	24,51	16,58	27,35	
t46_A	toetspunt	--	101358,74	405796,53	1,50	20,31	17,84	10,13	20,80	
t46_B	toetspunt	--	101358,74	405796,53	5,00	23,80	21,40	13,57	24,29	
t46_C	toetspunt	--	101358,74	405796,53	8,50	29,69	27,44	19,36	30,19	
t47_A	toetspunt	--	101336,03	405812,22	1,50	19,80	17,32	9,62	20,28	
t47_B	toetspunt	--	101336,03	405812,22	5,00	23,56	21,18	13,32	24,05	
t47_C	toetspunt	--	101336,03	405812,22	8,50	28,72	26,46	18,40	29,22	
t48_A	toetspunt	--	101306,66	405800,63	1,50	20,43	18,10	10,16	20,93	
t48_B	toetspunt	--	101306,66	405800,63	5,00	22,86	20,53	12,59	23,36	
t48_C	toetspunt	--	101306,66	405800,63	8,50	26,08	23,80	15,77	26,58	
t49_A	toetspunt	--	101280,42	405762,66	1,50	19,94	17,59	9,69	20,44	
t49_B	toetspunt	--	101280,42	405762,66	5,00	22,64	20,29	12,39	23,14	
t49_C	toetspunt	--	101280,42	405762,66	8,50	26,33	24,04	16,03	26,83	
t50_A	toetspunt	--	101282,13	405730,83	1,50	2,10	-0,19	-8,18	2,61	
t50_B	toetspunt	--	101282,13	405730,83	5,00	2,79	0,44	-7,46	3,29	
t50_C	toetspunt	--	101282,13	405730,83	8,50	2,91	0,55	-7,33	3,41	
t51_A	toetspunt	--	101301,89	405718,40	1,50	-2,11	-4,40	-12,39	-1,60	
t51_B	toetspunt	--	101301,89	405718,40	5,00	-1,42	-3,76	-11,68	-0,92	
t51_C	toetspunt	--	101301,89	405718,40	8,50	-1,30	-3,66	-11,55	-0,80	
t52_A	toetspunt	--	101333,28	405726,93	1,50	16,73	14,27	6,54	17,22	
t52_B	toetspunt	--	101333,28	405726,93	5,00	19,50	17,03	9,32	19,99	
t52_C	toetspunt	--	101333,28	405726,93	8,50	24,43	22,08	14,17	24,93	
t53_A	toetspunt	--	101360,68	405766,56	1,50	17,25	14,80	7,06	17,74	
t53_B	toetspunt	--	101360,68	405766,56	5,00	20,19	17,74	10,00	20,68	
t53_C	toetspunt	--	101360,68	405766,56	8,50	25,25	22,92	14,99	25,75	
t54_A	toetspunt	--	101329,76	405922,15	1,50	24,72	22,44	14,42	25,22	
t54_B	toetspunt	--	101329,76	405922,15	5,00	29,91	27,66	19,59	30,42	
t54_C	toetspunt	--	101329,76	405922,15	8,50	31,78	29,55	21,43	32,28	
t55_A	toetspunt	--	101300,93	405925,21	1,50	25,67	23,41	15,35	26,17	
t55_B	toetspunt	--	101300,93	405925,21	5,00	29,86	27,62	19,53	30,37	
t55_C	toetspunt	--	101300,93	405925,21	8,50	31,30	29,07	20,96	31,81	
t56_A	toetspunt	--	101271,58	405904,05	1,50	17,30	14,93	7,06	17,80	
t56_B	toetspunt	--	101271,58	405904,05	5,00	21,73	19,39	11,46	22,23	
t56_C	toetspunt	--	101271,58	405904,05	8,50	24,25	21,94	13,96	24,75	
t57_A	toetspunt	--	101276,19	405873,55	1,50	17,10	14,73	6,87	17,60	
t57_B	toetspunt	--	101276,19	405873,55	5,00	20,49	18,14	10,23	20,99	
t57_C	toetspunt	--	101276,19	405873,55	8,50	24,35	22,08	14,03	24,85	
t58_A	toetspunt	--	101300,65	405862,32	1,50	16,11	13,75	5,86	16,61	
t58_B	toetspunt	--	101300,65	405862,32	5,00	18,95	16,60	8,70	19,45	
t58_C	toetspunt	--	101300,65	405862,32	8,50	20,53	18,21	10,25	21,03	
t59_A	toetspunt	--	101326,84	405871,50	1,50	22,93	20,61	12,65	23,43	
t59_B	toetspunt	--	101326,84	405871,50	5,00	26,27	23,95	15,99	26,77	
t59_C	toetspunt	--	101326,84	405871,50	8,50	29,62	27,34	19,30	30,12	
t60_A	toetspunt	--	101339,96	405900,09	1,50	22,11	19,77	11,86	22,61	
t60_B	toetspunt	--	101339,96	405900,09	5,00	25,91	23,58	15,63	26,41	
t60_C	toetspunt	--	101339,96	405900,09	8,50	29,12	26,84	18,82	29,62	
t61_A	toetspunt	--	101288,22	405838,10	1,50	19,96	17,52	9,76	20,45	
t61_B	toetspunt	--	101288,22	405838,10	5,00	23,04	20,65	12,82	23,54	
t61_C	toetspunt	--	101288,22	405838,10	8,50	28,34	26,08	18,01	28,84	
t62_A	toetspunt	--	101260,40	405850,86	1,50	20,72	18,35	10,48	21,22	
t62_B	toetspunt	--	101260,40	405850,86	5,00	23,46	21,10	13,21	23,96	
t62_C	toetspunt	--	101260,40	405850,86	8,50	28,09	25,85	17,75	28,59	
t63_A	toetspunt	--	101229,24	405836,35	1,50	15,19	12,75	5,00	15,68	
t63_B	toetspunt	--	101229,24	405836,35	5,00	18,65	16,23	8,43	19,14	
t63_C	toetspunt	--	101229,24	405836,35	8,50	23,65	21,36	13,35	24,15	

Alle getoonde dB-waarden zijn A-gewogen

Rapport: Resultatentabel
Model: JJA_model wvl meerwerk (17-10) bouwblokken
Groep: LAeq totaalresultaten voor toetspunten
Groepsreductie: Oostrand
Ja

Naam	Toetspunt	Omschrijving	Groep	X	Y	Hoogte	Dag	Avond	Nacht	Lden
t64_A	toetspunt	--	101207,18	405804,43	1,50	13,50	10,98	3,36	13,98	
t64_B	toetspunt	--	101207,18	405804,43	5,00	16,82	14,34	6,66	17,31	
t64_C	toetspunt	--	101207,18	405804,43	8,50	21,91	19,57	11,64	22,41	
t65_A	toetspunt	--	101209,34	405776,65	1,50	1,59	-0,71	-8,68	2,10	
t65_B	toetspunt	--	101209,34	405776,65	5,00	2,29	-0,07	-7,95	2,79	
t65_C	toetspunt	--	101209,34	405776,65	8,50	2,41	0,04	-7,82	2,91	
t66_A	toetspunt	--	101230,51	405763,34	1,50	1,74	-0,56	-8,53	2,25	
t66_B	toetspunt	--	101230,51	405763,34	5,00	2,43	0,08	-7,81	2,93	
t66_C	toetspunt	--	101230,51	405763,34	8,50	2,56	0,19	-7,68	3,06	
t67_A	toetspunt	--	101262,54	405772,33	1,50	17,50	15,11	7,28	18,00	
t67_B	toetspunt	--	101262,54	405772,33	5,00	20,32	17,91	10,11	20,81	
t67_C	toetspunt	--	101262,54	405772,33	8,50	24,18	21,84	13,92	24,68	
t68_A	toetspunt	--	101285,88	405806,09	1,50	17,91	15,52	7,69	18,41	
t68_B	toetspunt	--	101285,88	405806,09	5,00	20,86	18,45	10,64	21,35	
t68_C	toetspunt	--	101285,88	405806,09	8,50	24,74	22,41	14,47	25,24	
t69_A	toetspunt	--	101245,75	405926,16	1,50	26,12	23,90	15,78	26,63	
t69_B	toetspunt	--	101245,75	405926,16	5,00	29,27	27,04	18,94	29,78	
t69_C	toetspunt	--	101245,75	405926,16	8,50	30,84	28,62	20,49	31,35	
t70_A	toetspunt	--	101220,51	405928,57	1,50	26,51	24,30	16,15	27,02	
t70_B	toetspunt	--	101220,51	405928,57	5,00	28,93	26,70	18,59	29,44	
t70_C	toetspunt	--	101220,51	405928,57	8,50	30,68	28,48	20,32	31,19	
t71_A	toetspunt	--	101198,63	405920,98	1,50	19,62	17,35	9,32	20,13	
t71_B	toetspunt	--	101198,63	405920,98	5,00	21,58	19,28	11,30	22,08	
t71_C	toetspunt	--	101198,63	405920,98	8,50	22,31	20,01	12,01	22,81	
t72_A	toetspunt	--	101208,47	405904,63	1,50	19,19	16,88	8,91	19,69	
t72_B	toetspunt	--	101208,47	405904,63	5,00	22,09	19,77	11,83	22,59	
t72_C	toetspunt	--	101208,47	405904,63	8,50	25,57	23,34	15,23	26,08	
t73_A	toetspunt	--	101230,52	405894,51	1,50	19,12	16,78	8,85	19,62	
t73_B	toetspunt	--	101230,52	405894,51	5,00	22,20	19,88	11,93	22,70	
t73_C	toetspunt	--	101230,52	405894,51	8,50	26,62	24,40	16,27	27,13	
t74_A	toetspunt	--	101253,08	405904,98	1,50	18,99	16,60	8,76	19,48	
t74_B	toetspunt	--	101253,08	405904,98	5,00	24,94	22,66	14,63	25,44	
t74_C	toetspunt	--	101253,08	405904,98	8,50	27,66	25,40	17,34	28,16	
t75_A	toetspunt	--	101212,62	405872,80	1,50	21,06	18,72	10,81	21,56	
t75_B	toetspunt	--	101212,62	405872,80	5,00	23,81	21,47	13,53	24,30	
t75_C	toetspunt	--	101212,62	405872,80	8,50	28,17	25,95	17,82	28,68	
t76_A	toetspunt	--	101188,96	405883,66	1,50	21,04	18,69	10,79	21,54	
t76_B	toetspunt	--	101188,96	405883,66	5,00	23,82	21,50	13,55	24,32	
t76_C	toetspunt	--	101188,96	405883,66	8,50	28,00	25,77	17,66	28,51	
t77_A	toetspunt	--	101164,85	405874,92	1,50	19,30	17,07	8,97	19,81	
t77_B	toetspunt	--	101164,85	405874,92	5,00	20,73	18,45	10,43	21,23	
t77_C	toetspunt	--	101164,85	405874,92	8,50	21,17	18,90	10,85	21,67	
t78_A	toetspunt	--	101143,26	405843,68	1,50	15,60	13,26	5,35	16,10	
t78_B	toetspunt	--	101143,26	405843,68	5,00	16,70	14,31	6,48	17,20	
t78_C	toetspunt	--	101143,26	405843,68	8,50	16,99	14,60	6,76	17,48	
t79_A	toetspunt	--	101143,67	405817,96	1,50	2,61	0,23	-7,61	3,11	
t79_B	toetspunt	--	101143,67	405817,96	5,00	3,57	1,11	-6,61	4,06	
t79_C	toetspunt	--	101143,67	405817,96	8,50	3,82	1,34	-6,35	4,31	
t80_A	toetspunt	--	101166,36	405803,69	1,50	1,30	-1,02	-8,97	1,80	
t80_B	toetspunt	--	101166,36	405803,69	5,00	2,00	-0,38	-8,23	2,50	
t80_C	toetspunt	--	101166,36	405803,69	8,50	2,13	-0,26	-8,10	2,62	
t81_A	toetspunt	--	101191,32	405811,74	1,50	15,79	13,41	5,55	16,28	
t81_B	toetspunt	--	101191,32	405811,74	5,00	20,84	18,57	10,53	21,34	
t81_C	toetspunt	--	101191,32	405811,74	8,50	24,19	21,90	13,88	24,69	
t82_A	toetspunt	--	101213,11	405843,26	1,50	15,64	13,24	5,43	16,14	
t82_B	toetspunt	--	101213,11	405843,26	5,00	21,22	18,95	10,90	21,72	
t82_C	toetspunt	--	101213,11	405843,26	8,50	24,57	22,29	14,26	25,07	

Alle getoonde dB-waarden zijn A-gewogen

Rapport: Resultatentabel
 Model: JJA_model wvl meerwerk (17-10) bouwblokken
 LAeq totaalresultaten voor toetspunten
 Groep: Pastoor van Kessellaan
 Groepsreductie: Ja

Naam Toetspunt	Omschrijving	Groep	X	Y	Hoogte	Dag	Avond	Nacht	Lden
t01_A	toetspunt	--	101629,47	405732,74	1,50	-4,51	-7,76	-13,89	-3,96
t01_B	toetspunt	--	101629,47	405732,74	5,00	-3,61	-6,90	-13,00	-3,08
t01_C	toetspunt	--	101629,47	405732,74	8,50	-3,36	-6,65	-12,75	-2,83
t02_A	toetspunt	--	101607,34	405758,87	1,50	-4,95	-8,19	-14,33	-4,40
t02_B	toetspunt	--	101607,34	405758,87	5,00	-4,06	-7,33	-13,46	-3,53
t02_C	toetspunt	--	101607,34	405758,87	8,50	-3,79	-7,07	-13,18	-3,25
t03_A	toetspunt	--	101585,65	405784,48	1,50	-5,17	-8,41	-14,55	-4,62
t03_B	toetspunt	--	101585,65	405784,48	5,00	-4,32	-7,60	-13,71	-3,78
t03_C	toetspunt	--	101585,65	405784,48	8,50	-4,06	-7,35	-13,45	-3,53
t04_A	toetspunt	--	101565,33	405794,54	1,50	14,51	11,32	5,14	15,07
t04_B	toetspunt	--	101565,33	405794,54	5,00	19,32	16,18	9,96	19,90
t04_C	toetspunt	--	101565,33	405794,54	8,50	23,20	20,09	13,85	23,79
t05_A	toetspunt	--	101542,58	405765,50	1,50	11,56	8,34	2,18	12,11
t05_B	toetspunt	--	101542,58	405765,50	5,00	14,99	11,79	5,62	15,55
t05_C	toetspunt	--	101542,58	405765,50	8,50	18,64	15,48	9,27	19,21
t06_A	toetspunt	--	101505,00	405715,19	1,50	12,38	9,18	3,01	12,94
t06_B	toetspunt	--	101505,00	405715,19	5,00	14,75	11,53	5,37	15,30
t06_C	toetspunt	--	101505,00	405715,19	8,50	16,98	13,80	7,61	17,54
t07_A	toetspunt	--	101484,01	405687,10	1,50	10,74	7,54	1,37	11,30
t07_B	toetspunt	--	101484,01	405687,10	5,00	14,17	10,98	4,80	14,73
t07_C	toetspunt	--	101484,01	405687,10	8,50	16,17	13,00	6,80	16,74
t08_A	toetspunt	--	101490,35	405654,16	1,50	--	--	--	--
t08_B	toetspunt	--	101490,35	405654,16	5,00	--	--	--	--
t08_C	toetspunt	--	101490,35	405654,16	8,50	--	--	--	--
t09_A	toetspunt	--	101526,44	405627,20	1,50	--	--	--	--
t09_B	toetspunt	--	101526,44	405627,20	5,00	--	--	--	--
t09_C	toetspunt	--	101526,44	405627,20	8,50	--	--	--	--
t10_A	toetspunt	--	101563,36	405628,73	1,50	-4,93	-8,18	-14,31	-4,38
t10_B	toetspunt	--	101563,36	405628,73	5,00	-3,17	-6,48	-12,57	-2,64
t10_C	toetspunt	--	101563,36	405628,73	8,50	-2,77	-6,10	-12,17	-2,25
t11_A	toetspunt	--	101584,74	405657,36	1,50	5,81	2,69	-3,55	6,39
t11_B	toetspunt	--	101584,74	405657,36	5,00	9,84	6,72	0,47	10,42
t11_C	toetspunt	--	101584,74	405657,36	8,50	11,72	8,62	2,37	12,31
t12_A	toetspunt	--	101606,10	405679,62	1,50	7,15	4,03	-2,21	7,73
t12_B	toetspunt	--	101606,10	405679,62	5,00	10,69	7,55	1,32	11,26
t12_C	toetspunt	--	101606,10	405679,62	8,50	11,77	8,64	2,41	12,35
t13_A	toetspunt	--	101630,44	405700,23	1,50	--	--	--	--
t13_B	toetspunt	--	101630,44	405700,23	5,00	--	--	--	--
t13_C	toetspunt	--	101630,44	405700,23	8,50	--	--	--	--
t14_A	toetspunt	--	101575,62	405724,37	1,50	10,35	7,13	0,97	10,90
t14_B	toetspunt	--	101575,62	405724,37	5,00	13,80	10,59	4,43	14,36
t14_C	toetspunt	--	101575,62	405724,37	8,50	17,86	14,69	8,49	18,43
t15_A	toetspunt	--	101548,44	405734,92	1,50	7,31	4,10	-2,07	7,86
t15_B	toetspunt	--	101548,44	405734,92	5,00	10,36	7,17	0,98	10,92
t15_C	toetspunt	--	101548,44	405734,92	8,50	15,22	12,10	5,86	15,80
t16_A	toetspunt	--	101525,46	405704,15	1,50	10,00	6,80	0,62	10,56
t16_B	toetspunt	--	101525,46	405704,15	5,00	12,89	9,70	3,52	13,45
t16_C	toetspunt	--	101525,46	405704,15	8,50	16,52	13,39	7,16	17,10
t17_A	toetspunt	--	101537,40	405677,05	1,50	9,73	6,50	0,35	10,28
t17_B	toetspunt	--	101537,40	405677,05	5,00	12,92	9,70	3,54	13,47
t17_C	toetspunt	--	101537,40	405677,05	8,50	16,91	13,73	7,54	17,47
t18_A	toetspunt	--	101568,12	405673,36	1,50	7,73	4,51	-1,65	8,28
t18_B	toetspunt	--	101568,12	405673,36	5,00	11,48	8,25	2,10	12,03
t18_C	toetspunt	--	101568,12	405673,36	8,50	14,84	11,66	5,47	15,40
t19_A	toetspunt	--	101583,92	405690,98	1,50	11,27	8,06	1,89	11,82
t19_B	toetspunt	--	101583,92	405690,98	5,00	14,73	11,53	5,35	15,29
t19_C	toetspunt	--	101583,92	405690,98	8,50	18,31	15,16	8,94	18,88
t20_A	toetspunt	--	101519,15	405879,17	1,50	18,69	15,55	9,33	19,27
t20_B	toetspunt	--	101519,15	405879,17	5,00	26,78	23,70	17,42	27,37
t20_C	toetspunt	--	101519,15	405879,17	8,50	27,08	24,00	17,73	27,67
t21_A	toetspunt	--	101498,65	405902,80	1,50	14,37	11,16	4,99	14,92
t21_B	toetspunt	--	101498,65	405902,80	5,00	17,66	14,47	8,28	18,22
t21_C	toetspunt	--	101498,65	405902,80	8,50	22,20	19,07	12,84	22,78

Alle getoonde dB-waarden zijn A-gewogen

Rapport: Resultatentabel
 Model: JJA_model wvl meerwerk (17-10) bouwblokken
 LAeq totaalresultaten voor toetspunten
 Groep: Pastoor van Kessellaan
 Groepsreductie: Ja

Naam	Toetspunt	Omschrijving	Groep	X	Y	Hoogte	Dag	Avond	Nacht	Lden
t22_A	toetspunt	--	101470,46	405895,14	1,50	17,97	14,78	8,60	18,53	
t22_B	toetspunt	--	101470,46	405895,14	5,00	23,00	19,86	13,64	23,58	
t22_C	toetspunt	--	101470,46	405895,14	8,50	26,24	23,12	16,88	26,82	
t23_A	toetspunt	--	101448,73	405863,71	1,50	16,01	12,85	6,65	16,58	
t23_B	toetspunt	--	101448,73	405863,71	5,00	21,42	18,29	12,05	22,00	
t23_C	toetspunt	--	101448,73	405863,71	8,50	23,79	20,65	14,43	24,37	
t24_A	toetspunt	--	101420,55	405822,94	1,50	9,94	6,70	0,56	10,49	
t24_B	toetspunt	--	101420,55	405822,94	5,00	13,28	10,05	3,90	13,83	
t24_C	toetspunt	--	101420,55	405822,94	8,50	19,45	16,26	10,08	20,01	
t25_A	toetspunt	--	101417,89	405788,71	1,50	10,89	7,71	1,52	11,45	
t25_B	toetspunt	--	101417,89	405788,71	5,00	13,30	10,11	3,93	13,86	
t25_C	toetspunt	--	101417,89	405788,71	8,50	15,73	12,58	6,37	16,30	
t26_A	toetspunt	--	101440,36	405773,18	1,50	11,13	7,95	1,76	11,69	
t26_B	toetspunt	--	101440,36	405773,18	5,00	13,48	10,29	4,11	14,04	
t26_C	toetspunt	--	101440,36	405773,18	8,50	15,48	12,32	6,11	16,05	
t27_A	toetspunt	--	101472,51	405783,53	1,50	10,81	7,61	1,44	11,37	
t27_B	toetspunt	--	101472,51	405783,53	5,00	13,48	10,28	4,11	14,04	
t27_C	toetspunt	--	101472,51	405783,53	8,50	17,84	14,72	8,48	18,42	
t28_A	toetspunt	--	101493,40	405811,53	1,50	11,39	8,19	2,01	11,95	
t28_B	toetspunt	--	101493,40	405811,53	5,00	14,30	11,11	4,93	14,86	
t28_C	toetspunt	--	101493,40	405811,53	8,50	18,83	15,72	9,47	19,41	
t29_A	toetspunt	--	101517,57	405843,91	1,50	3,04	-0,20	-6,34	3,59	
t29_B	toetspunt	--	101517,57	405843,91	5,00	6,59	3,36	-2,79	7,14	
t29_C	toetspunt	--	101517,57	405843,91	8,50	7,89	4,65	-1,49	8,44	
t30_A	toetspunt	--	101425,73	405750,22	1,50	15,10	11,91	5,73	15,66	
t30_B	toetspunt	--	101425,73	405750,22	5,00	17,27	14,07	7,89	17,83	
t30_C	toetspunt	--	101425,73	405750,22	8,50	19,96	16,80	10,59	20,53	
t31_A	toetspunt	--	101401,84	405766,73	1,50	15,46	12,26	6,08	16,02	
t31_B	toetspunt	--	101401,84	405766,73	5,00	17,77	14,58	8,40	18,33	
t31_C	toetspunt	--	101401,84	405766,73	8,50	20,71	17,57	11,35	21,29	
t32_A	toetspunt	--	101374,59	405756,44	1,50	7,71	4,49	-1,67	8,26	
t32_B	toetspunt	--	101374,59	405756,44	5,00	11,01	7,79	1,63	11,56	
t32_C	toetspunt	--	101374,59	405756,44	8,50	16,31	13,11	6,94	16,87	
t33_A	toetspunt	--	101347,78	405717,66	1,50	7,10	3,88	-2,27	7,66	
t33_B	toetspunt	--	101347,78	405717,66	5,00	10,36	7,14	0,98	10,91	
t33_C	toetspunt	--	101347,78	405717,66	8,50	14,94	11,73	5,56	15,49	
t34_A	toetspunt	--	101348,03	405689,37	1,50	--	--	--	--	
t34_B	toetspunt	--	101348,03	405689,37	5,00	--	--	--	--	
t34_C	toetspunt	--	101348,03	405689,37	8,50	--	--	--	--	
t35_A	toetspunt	--	101369,95	405675,57	1,50	--	--	--	--	
t35_B	toetspunt	--	101369,95	405675,57	5,00	--	--	--	--	
t35_C	toetspunt	--	101369,95	405675,57	8,50	--	--	--	--	
t36_A	toetspunt	--	101398,71	405684,64	1,50	-6,16	-9,44	-15,55	-5,62	
t36_B	toetspunt	--	101398,71	405684,64	5,00	-4,56	-7,90	-13,96	-4,04	
t36_C	toetspunt	--	101398,71	405684,64	8,50	-4,19	-7,55	-13,59	-3,68	
t37_A	toetspunt	--	101425,75	405720,87	1,50	10,52	7,33	1,15	11,08	
t37_B	toetspunt	--	101425,75	405720,87	5,00	12,69	9,51	3,32	13,25	
t37_C	toetspunt	--	101425,75	405720,87	8,50	14,42	11,26	5,05	14,99	
t38_A	toetspunt	--	101439,52	405915,40	1,50	19,05	15,91	9,69	19,63	
t38_B	toetspunt	--	101439,52	405915,40	5,00	22,02	18,89	12,66	22,60	
t38_C	toetspunt	--	101439,52	405915,40	8,50	27,28	24,20	17,92	27,87	
t39_A	toetspunt	--	101414,46	405925,71	1,50	19,40	16,25	10,03	19,97	
t39_B	toetspunt	--	101414,46	405925,71	5,00	22,52	19,39	13,16	23,10	
t39_C	toetspunt	--	101414,46	405925,71	8,50	28,00	24,93	18,65	28,60	
t40_A	toetspunt	--	101379,99	405906,70	1,50	19,37	16,22	10,00	19,94	
t40_B	toetspunt	--	101379,99	405906,70	5,00	22,27	19,14	12,90	22,85	
t40_C	toetspunt	--	101379,99	405906,70	8,50	27,75	24,67	18,39	28,34	
t41_A	toetspunt	--	101354,69	405870,10	1,50	13,07	9,87	3,70	13,63	
t41_B	toetspunt	--	101354,69	405870,10	5,00	16,18	12,98	6,81	16,74	
t41_C	toetspunt	--	101354,69	405870,10	8,50	20,73	17,56	11,36	21,30	
t42_A	toetspunt	--	101351,15	405834,84	1,50	11,49	8,30	2,12	12,05	
t42_B	toetspunt	--	101351,15	405834,84	5,00	12,83	9,61	3,45	13,38	
t42_C	toetspunt	--	101351,15	405834,84	8,50	13,44	10,21	4,06	13,99	

Alle getoonde dB-waarden zijn A-gewogen

Rapport: Resultatentabel
 Model: JJA_model wvl meerwerk (17-10) bouwblokken
 LAeq totaalresultaten voor toetspunten
 Groep: Pastoor van Kessellaan
 Groepsreductie: Ja

Naam Toetspunt	Omschrijving	Groep	X	Y	Hoogte	Dag	Avond	Nacht	Lden
t43_A	toetspunt	--	101373,27	405819,56	1,50	5,91	2,70	-3,47	6,46
t43_B	toetspunt	--	101373,27	405819,56	5,00	7,74	4,51	-1,64	8,29
t43_C	toetspunt	--	101373,27	405819,56	8,50	8,82	5,62	-0,55	9,38
t44_A	toetspunt	--	101407,18	405833,84	1,50	8,96	5,73	-0,42	9,51
t44_B	toetspunt	--	101407,18	405833,84	5,00	12,34	9,13	2,96	12,89
t44_C	toetspunt	--	101407,18	405833,84	8,50	17,76	14,58	8,39	18,32
t45_A	toetspunt	--	101438,51	405879,17	1,50	9,09	5,86	-0,29	9,64
t45_B	toetspunt	--	101438,51	405879,17	5,00	12,50	9,28	3,12	13,05
t45_C	toetspunt	--	101438,51	405879,17	8,50	18,38	15,21	9,00	18,94
t46_A	toetspunt	--	101358,74	405796,53	1,50	15,91	12,72	6,53	16,47
t46_B	toetspunt	--	101358,74	405796,53	5,00	18,37	15,17	8,99	18,93
t46_C	toetspunt	--	101358,74	405796,53	8,50	21,27	18,13	11,90	21,84
t47_A	toetspunt	--	101336,03	405812,22	1,50	15,61	12,42	6,24	16,17
t47_B	toetspunt	--	101336,03	405812,22	5,00	18,24	15,05	8,87	18,80
t47_C	toetspunt	--	101336,03	405812,22	8,50	21,20	18,06	11,84	21,78
t48_A	toetspunt	--	101306,66	405800,63	1,50	9,87	6,66	0,49	10,42
t48_B	toetspunt	--	101306,66	405800,63	5,00	13,05	9,84	3,67	13,60
t48_C	toetspunt	--	101306,66	405800,63	8,50	17,90	14,70	8,52	18,46
t49_A	toetspunt	--	101280,42	405762,66	1,50	9,18	5,97	-0,19	9,74
t49_B	toetspunt	--	101280,42	405762,66	5,00	12,34	9,13	2,96	12,89
t49_C	toetspunt	--	101280,42	405762,66	8,50	16,99	13,79	7,61	17,55
t50_A	toetspunt	--	101282,13	405730,83	1,50	--	--	--	--
t50_B	toetspunt	--	101282,13	405730,83	5,00	--	--	--	--
t50_C	toetspunt	--	101282,13	405730,83	8,50	--	--	--	--
t51_A	toetspunt	--	101301,89	405718,40	1,50	--	--	--	--
t51_B	toetspunt	--	101301,89	405718,40	5,00	--	--	--	--
t51_C	toetspunt	--	101301,89	405718,40	8,50	--	--	--	--
t52_A	toetspunt	--	101333,28	405726,93	1,50	7,76	4,54	-1,62	8,31
t52_B	toetspunt	--	101333,28	405726,93	5,00	11,72	8,50	2,35	12,28
t52_C	toetspunt	--	101333,28	405726,93	8,50	15,37	12,18	5,99	15,93
t53_A	toetspunt	--	101360,68	405766,56	1,50	8,75	5,52	-0,63	9,30
t53_B	toetspunt	--	101360,68	405766,56	5,00	12,37	9,16	3,00	12,93
t53_C	toetspunt	--	101360,68	405766,56	8,50	16,77	13,57	7,39	17,33
t54_A	toetspunt	--	101329,76	405922,15	1,50	21,81	18,66	12,45	22,38
t54_B	toetspunt	--	101329,76	405922,15	5,00	26,70	23,59	17,34	27,28
t54_C	toetspunt	--	101329,76	405922,15	8,50	32,09	29,03	22,74	32,69
t55_A	toetspunt	--	101300,93	405925,21	1,50	23,63	20,47	14,26	24,20
t55_B	toetspunt	--	101300,93	405925,21	5,00	27,65	24,52	18,29	28,23
t55_C	toetspunt	--	101300,93	405925,21	8,50	33,75	30,68	24,40	34,35
t56_A	toetspunt	--	101271,58	405904,05	1,50	18,89	15,71	9,52	19,45
t56_B	toetspunt	--	101271,58	405904,05	5,00	23,01	19,85	13,64	23,58
t56_C	toetspunt	--	101271,58	405904,05	8,50	28,32	25,21	18,96	28,90
t57_A	toetspunt	--	101276,19	405873,55	1,50	13,49	10,29	4,11	14,05
t57_B	toetspunt	--	101276,19	405873,55	5,00	15,25	12,04	5,87	15,80
t57_C	toetspunt	--	101276,19	405873,55	8,50	16,51	13,31	7,14	17,07
t58_A	toetspunt	--	101300,65	405862,32	1,50	14,21	11,02	4,84	14,77
t58_B	toetspunt	--	101300,65	405862,32	5,00	16,61	13,41	7,23	17,17
t58_C	toetspunt	--	101300,65	405862,32	8,50	18,70	15,53	9,33	19,27
t59_A	toetspunt	--	101326,84	405871,50	1,50	12,24	9,02	2,86	12,79
t59_B	toetspunt	--	101326,84	405871,50	5,00	15,78	12,57	6,40	16,33
t59_C	toetspunt	--	101326,84	405871,50	8,50	20,09	16,92	10,72	20,66
t60_A	toetspunt	--	101339,96	405900,09	1,50	13,12	9,91	3,75	13,68
t60_B	toetspunt	--	101339,96	405900,09	5,00	16,49	13,29	7,12	17,05
t60_C	toetspunt	--	101339,96	405900,09	8,50	20,72	17,55	11,35	21,29
t61_A	toetspunt	--	101288,22	405838,10	1,50	15,05	11,85	5,67	15,61
t61_B	toetspunt	--	101288,22	405838,10	5,00	17,92	14,73	8,55	18,48
t61_C	toetspunt	--	101288,22	405838,10	8,50	20,64	17,47	11,27	21,21
t62_A	toetspunt	--	101260,40	405850,86	1,50	16,85	13,64	7,47	17,40
t62_B	toetspunt	--	101260,40	405850,86	5,00	20,00	16,79	10,62	20,55
t62_C	toetspunt	--	101260,40	405850,86	8,50	23,79	20,62	14,42	24,36
t63_A	toetspunt	--	101229,24	405836,35	1,50	12,85	9,67	3,48	13,41
t63_B	toetspunt	--	101229,24	405836,35	5,00	15,90	12,72	6,53	16,46
t63_C	toetspunt	--	101229,24	405836,35	8,50	20,52	17,36	11,14	21,09

Alle getoonde dB-waarden zijn A-gewogen

Rapport: Resultatentabel
 Model: JJA_model wvl meerwerk (17-10) bouwblokken
 LAeq totaalresultaten voor toetspunten
 Groep: Pastoor van Kessellaan
 Groepsreductie: Ja

Naam	Toetspunt	Omschrijving	Groep	X	Y	Hoogte	Dag	Avond	Nacht	Lden
t64_A	toetspunt	--	101207,18	405804,43	1,50	10,29	7,09	0,91	10,85	
t64_B	toetspunt	--	101207,18	405804,43	5,00	13,21	10,01	3,83	13,77	
t64_C	toetspunt	--	101207,18	405804,43	8,50	17,87	14,68	8,50	18,43	
t65_A	toetspunt	--	101209,34	405776,65	1,50	--	--	--	--	
t65_B	toetspunt	--	101209,34	405776,65	5,00	--	--	--	--	
t65_C	toetspunt	--	101209,34	405776,65	8,50	--	--	--	--	
t66_A	toetspunt	--	101230,51	405763,34	1,50	--	--	--	--	
t66_B	toetspunt	--	101230,51	405763,34	5,00	--	--	--	--	
t66_C	toetspunt	--	101230,51	405763,34	8,50	--	--	--	--	
t67_A	toetspunt	--	101262,54	405772,33	1,50	10,55	7,34	1,17	11,10	
t67_B	toetspunt	--	101262,54	405772,33	5,00	14,13	10,91	4,75	14,68	
t67_C	toetspunt	--	101262,54	405772,33	8,50	17,86	14,67	8,49	18,42	
t68_A	toetspunt	--	101285,88	405806,09	1,50	10,84	7,62	1,46	11,39	
t68_B	toetspunt	--	101285,88	405806,09	5,00	14,45	11,24	5,08	15,01	
t68_C	toetspunt	--	101285,88	405806,09	8,50	18,34	15,16	8,97	18,90	
t69_A	toetspunt	--	101245,75	405926,16	1,50	23,91	20,75	14,54	24,48	
t69_B	toetspunt	--	101245,75	405926,16	5,00	27,84	24,72	18,48	28,42	
t69_C	toetspunt	--	101245,75	405926,16	8,50	33,94	30,87	24,58	34,53	
t70_A	toetspunt	--	101220,51	405928,57	1,50	22,91	19,75	13,55	23,48	
t70_B	toetspunt	--	101220,51	405928,57	5,00	26,30	23,17	16,94	26,88	
t70_C	toetspunt	--	101220,51	405928,57	8,50	32,28	29,22	22,93	32,88	
t71_A	toetspunt	--	101198,63	405920,98	1,50	29,10	26,04	19,75	29,70	
t71_B	toetspunt	--	101198,63	405920,98	5,00	30,04	26,96	20,68	30,63	
t71_C	toetspunt	--	101198,63	405920,98	8,50	32,25	29,18	22,89	32,84	
t72_A	toetspunt	--	101208,47	405904,63	1,50	24,33	21,29	14,99	24,94	
t72_B	toetspunt	--	101208,47	405904,63	5,00	24,64	21,58	15,29	25,24	
t72_C	toetspunt	--	101208,47	405904,63	8,50	24,64	21,57	15,29	25,24	
t73_A	toetspunt	--	101230,52	405894,51	1,50	23,65	20,60	14,31	24,25	
t73_B	toetspunt	--	101230,52	405894,51	5,00	24,13	21,06	14,77	24,72	
t73_C	toetspunt	--	101230,52	405894,51	8,50	24,37	21,29	15,02	24,96	
t74_A	toetspunt	--	101253,08	405904,98	1,50	21,54	18,38	12,17	22,11	
t74_B	toetspunt	--	101253,08	405904,98	5,00	27,55	24,45	18,19	28,14	
t74_C	toetspunt	--	101253,08	405904,98	8,50	31,90	28,82	22,55	32,49	
t75_A	toetspunt	--	101212,62	405872,80	1,50	18,22	15,03	8,85	18,78	
t75_B	toetspunt	--	101212,62	405872,80	5,00	20,62	17,42	11,24	21,18	
t75_C	toetspunt	--	101212,62	405872,80	8,50	24,04	20,87	14,66	24,60	
t76_A	toetspunt	--	101188,96	405883,66	1,50	29,40	26,34	20,05	30,00	
t76_B	toetspunt	--	101188,96	405883,66	5,00	30,05	26,97	20,70	30,64	
t76_C	toetspunt	--	101188,96	405883,66	8,50	30,82	27,73	21,46	31,41	
t77_A	toetspunt	--	101164,85	405874,92	1,50	26,53	23,47	17,18	27,13	
t77_B	toetspunt	--	101164,85	405874,92	5,00	27,35	24,27	17,99	27,94	
t77_C	toetspunt	--	101164,85	405874,92	8,50	29,79	26,72	20,44	30,39	
t78_A	toetspunt	--	101143,26	405843,68	1,50	29,29	26,24	19,94	29,89	
t78_B	toetspunt	--	101143,26	405843,68	5,00	29,88	26,81	20,53	30,48	
t78_C	toetspunt	--	101143,26	405843,68	8,50	30,86	27,79	21,51	31,46	
t79_A	toetspunt	--	101143,67	405817,96	1,50	--	--	--	--	
t79_B	toetspunt	--	101143,67	405817,96	5,00	--	--	--	--	
t79_C	toetspunt	--	101143,67	405817,96	8,50	--	--	--	--	
t80_A	toetspunt	--	101166,36	405803,69	1,50	--	--	--	--	
t80_B	toetspunt	--	101166,36	405803,69	5,00	--	--	--	--	
t80_C	toetspunt	--	101166,36	405803,69	8,50	--	--	--	--	
t81_A	toetspunt	--	101191,32	405811,74	1,50	14,11	10,90	4,74	14,67	
t81_B	toetspunt	--	101191,32	405811,74	5,00	17,57	14,37	8,20	18,13	
t81_C	toetspunt	--	101191,32	405811,74	8,50	22,24	19,08	12,88	22,81	
t82_A	toetspunt	--	101213,11	405843,26	1,50	13,00	9,78	3,62	13,55	
t82_B	toetspunt	--	101213,11	405843,26	5,00	16,45	13,24	7,07	17,00	
t82_C	toetspunt	--	101213,11	405843,26	8,50	20,34	17,15	10,97	20,90	

Alle getoonde dB-waarden zijn A-gewogen

Rapport: Resultatentabel
Model: JJA_model wvl meerwerk (17-10) bouwblokken
LAEq totaalresultaten voor toetspunten
Groep: Prins Hendrikstraat
Groepsreductie: Ja

Naam Toetspunt	Omschrijving	Groep	X	Y	Hoogte	Dag	Avond	Nacht	Lden
t01_A	toetspunt	--	101629,47	405732,74	1,50	9,35	6,17	-0,02	9,91
t01_B	toetspunt	--	101629,47	405732,74	5,00	11,37	8,19	2,00	11,93
t01_C	toetspunt	--	101629,47	405732,74	8,50	13,03	9,87	3,66	13,60
t02_A	toetspunt	--	101607,34	405758,87	1,50	9,56	6,36	0,18	10,12
t02_B	toetspunt	--	101607,34	405758,87	5,00	11,60	8,40	2,22	12,16
t02_C	toetspunt	--	101607,34	405758,87	8,50	13,83	10,68	4,47	14,40
t03_A	toetspunt	--	101585,65	405784,48	1,50	9,82	6,61	0,44	10,37
t03_B	toetspunt	--	101585,65	405784,48	5,00	11,66	8,45	2,28	12,21
t03_C	toetspunt	--	101585,65	405784,48	8,50	14,19	11,03	4,82	14,76
t04_A	toetspunt	--	101565,33	405794,54	1,50	11,21	8,00	1,83	11,76
t04_B	toetspunt	--	101565,33	405794,54	5,00	13,25	10,03	3,87	13,80
t04_C	toetspunt	--	101565,33	405794,54	8,50	14,92	11,73	5,55	15,48
t05_A	toetspunt	--	101542,58	405765,50	1,50	11,25	8,05	1,88	11,81
t05_B	toetspunt	--	101542,58	405765,50	5,00	13,32	10,10	3,94	13,87
t05_C	toetspunt	--	101542,58	405765,50	8,50	14,20	10,98	4,82	14,75
t06_A	toetspunt	--	101505,00	405715,19	1,50	8,52	5,32	-0,85	9,08
t06_B	toetspunt	--	101505,00	405715,19	5,00	10,70	7,47	1,31	11,25
t06_C	toetspunt	--	101505,00	405715,19	8,50	11,50	8,27	2,12	12,05
t07_A	toetspunt	--	101484,01	405687,10	1,50	8,88	5,68	-0,50	9,44
t07_B	toetspunt	--	101484,01	405687,10	5,00	10,91	7,68	1,53	11,46
t07_C	toetspunt	--	101484,01	405687,10	8,50	11,74	8,51	2,36	12,29
t08_A	toetspunt	--	101490,35	405654,16	1,50	--	--	--	--
t08_B	toetspunt	--	101490,35	405654,16	5,00	--	--	--	--
t08_C	toetspunt	--	101490,35	405654,16	8,50	--	--	--	--
t09_A	toetspunt	--	101526,44	405627,20	1,50	--	--	--	--
t09_B	toetspunt	--	101526,44	405627,20	5,00	--	--	--	--
t09_C	toetspunt	--	101526,44	405627,20	8,50	--	--	--	--
t10_A	toetspunt	--	101563,36	405628,73	1,50	2,21	-0,94	-7,16	2,78
t10_B	toetspunt	--	101563,36	405628,73	5,00	4,16	0,97	-5,21	4,72
t10_C	toetspunt	--	101563,36	405628,73	8,50	5,19	2,01	-4,18	5,75
t11_A	toetspunt	--	101584,74	405657,36	1,50	-11,58	-14,76	-20,96	-11,02
t11_B	toetspunt	--	101584,74	405657,36	5,00	-10,17	-13,39	-19,54	-9,61
t11_C	toetspunt	--	101584,74	405657,36	8,50	-9,87	-13,12	-19,26	-9,33
t12_A	toetspunt	--	101606,10	405679,62	1,50	--	--	--	--
t12_B	toetspunt	--	101606,10	405679,62	5,00	--	--	--	--
t12_C	toetspunt	--	101606,10	405679,62	8,50	--	--	--	--
t13_A	toetspunt	--	101630,44	405700,23	1,50	--	--	--	--
t13_B	toetspunt	--	101630,44	405700,23	5,00	--	--	--	--
t13_C	toetspunt	--	101630,44	405700,23	8,50	--	--	--	--
t14_A	toetspunt	--	101575,62	405724,37	1,50	-3,11	-6,50	-12,52	-2,61
t14_B	toetspunt	--	101575,62	405724,37	5,00	0,29	-3,08	-9,13	0,80
t14_C	toetspunt	--	101575,62	405724,37	8,50	4,51	1,17	-4,89	5,03
t15_A	toetspunt	--	101548,44	405734,92	1,50	3,62	0,46	-5,75	4,19
t15_B	toetspunt	--	101548,44	405734,92	5,00	5,87	2,70	-3,50	6,44
t15_C	toetspunt	--	101548,44	405734,92	8,50	6,74	3,57	-2,63	7,31
t16_A	toetspunt	--	101525,46	405704,15	1,50	-7,74	-10,95	-17,11	-7,18
t16_B	toetspunt	--	101525,46	405704,15	5,00	-5,88	-9,11	-15,26	-5,33
t16_C	toetspunt	--	101525,46	405704,15	8,50	-3,05	-6,25	-12,42	-2,49
t17_A	toetspunt	--	101537,40	405677,05	1,50	8,47	5,25	-0,91	9,02
t17_B	toetspunt	--	101537,40	405677,05	5,00	11,08	7,85	1,70	11,63
t17_C	toetspunt	--	101537,40	405677,05	8,50	12,68	9,44	3,30	13,23
t18_A	toetspunt	--	101568,12	405673,36	1,50	8,78	5,57	-0,60	9,33
t18_B	toetspunt	--	101568,12	405673,36	5,00	11,45	8,22	2,06	12,00
t18_C	toetspunt	--	101568,12	405673,36	8,50	12,41	9,17	3,02	12,95
t19_A	toetspunt	--	101583,92	405690,98	1,50	6,43	3,21	-2,95	6,98
t19_B	toetspunt	--	101583,92	405690,98	5,00	9,48	6,24	0,10	10,03
t19_C	toetspunt	--	101583,92	405690,98	8,50	10,95	7,70	1,57	11,50
t20_A	toetspunt	--	101519,15	405879,17	1,50	12,32	9,16	2,96	12,89
t20_B	toetspunt	--	101519,15	405879,17	5,00	14,87	11,71	5,50	15,44
t20_C	toetspunt	--	101519,15	405879,17	8,50	16,59	13,46	7,22	17,17
t21_A	toetspunt	--	101498,65	405902,80	1,50	13,22	10,07	3,86	13,79
t21_B	toetspunt	--	101498,65	405902,80	5,00	15,47	12,31	6,10	16,04
t21_C	toetspunt	--	101498,65	405902,80	8,50	17,54	14,42	8,17	18,12

Alle getoonde dB-waarden zijn A-gewogen

Rapport: Resultatentabel
Model: JJA_model wvl meerwerk (17-10) bouwblokken
LAEq totaalresultaten voor toetspunten
Groep: Prins Hendrikstraat
Groepsreductie: Ja

Naam	Toetspunt	Omschrijving	Groep	X	Y	Hoogte	Dag	Avond	Nacht	Lden
t22_A	toetspunt	--	101470,46	405895,14	1,50	13,07	9,91	3,70	13,64	
t22_B	toetspunt	--	101470,46	405895,14	5,00	14,68	11,49	5,30	15,24	
t22_C	toetspunt	--	101470,46	405895,14	8,50	15,89	12,71	6,52	16,45	
t23_A	toetspunt	--	101448,73	405863,71	1,50	7,69	4,49	-1,68	8,25	
t23_B	toetspunt	--	101448,73	405863,71	5,00	10,95	7,74	1,57	11,50	
t23_C	toetspunt	--	101448,73	405863,71	8,50	14,44	11,24	5,07	15,00	
t24_A	toetspunt	--	101420,55	405822,94	1,50	9,22	6,01	-0,15	9,78	
t24_B	toetspunt	--	101420,55	405822,94	5,00	12,63	9,41	3,24	13,18	
t24_C	toetspunt	--	101420,55	405822,94	8,50	16,59	13,40	7,22	17,15	
t25_A	toetspunt	--	101417,89	405788,71	1,50	0,37	-2,77	-8,99	0,95	
t25_B	toetspunt	--	101417,89	405788,71	5,00	3,09	-0,04	-6,27	3,67	
t25_C	toetspunt	--	101417,89	405788,71	8,50	3,88	0,75	-5,49	4,46	
t26_A	toetspunt	--	101440,36	405773,18	1,50	7,98	4,78	-1,40	8,54	
t26_B	toetspunt	--	101440,36	405773,18	5,00	10,27	7,06	0,89	10,82	
t26_C	toetspunt	--	101440,36	405773,18	8,50	11,34	8,13	1,96	11,89	
t27_A	toetspunt	--	101472,51	405783,53	1,50	8,86	5,67	-0,51	9,42	
t27_B	toetspunt	--	101472,51	405783,53	5,00	10,55	7,34	1,17	11,10	
t27_C	toetspunt	--	101472,51	405783,53	8,50	11,11	7,90	1,73	11,66	
t28_A	toetspunt	--	101493,40	405811,53	1,50	4,37	1,22	-5,00	4,94	
t28_B	toetspunt	--	101493,40	405811,53	5,00	6,77	3,63	-2,59	7,35	
t28_C	toetspunt	--	101493,40	405811,53	8,50	10,00	6,90	0,64	10,59	
t29_A	toetspunt	--	101517,57	405843,91	1,50	5,07	1,92	-4,30	5,64	
t29_B	toetspunt	--	101517,57	405843,91	5,00	7,65	4,51	-1,72	8,22	
t29_C	toetspunt	--	101517,57	405843,91	8,50	10,78	7,68	1,42	11,37	
t30_A	toetspunt	--	101425,73	405750,22	1,50	9,30	6,08	-0,09	9,85	
t30_B	toetspunt	--	101425,73	405750,22	5,00	11,92	8,70	2,54	12,47	
t30_C	toetspunt	--	101425,73	405750,22	8,50	13,74	10,51	4,35	14,29	
t31_A	toetspunt	--	101401,84	405766,73	1,50	10,01	6,81	0,64	10,57	
t31_B	toetspunt	--	101401,84	405766,73	5,00	12,76	9,55	3,38	13,31	
t31_C	toetspunt	--	101401,84	405766,73	8,50	14,42	11,20	5,04	14,97	
t32_A	toetspunt	--	101374,59	405756,44	1,50	6,42	3,20	-2,96	6,97	
t32_B	toetspunt	--	101374,59	405756,44	5,00	9,57	6,35	0,19	10,12	
t32_C	toetspunt	--	101374,59	405756,44	8,50	13,91	10,71	4,53	14,47	
t33_A	toetspunt	--	101347,78	405717,66	1,50	6,50	3,27	-2,89	7,05	
t33_B	toetspunt	--	101347,78	405717,66	5,00	9,85	6,63	0,47	10,40	
t33_C	toetspunt	--	101347,78	405717,66	8,50	14,52	11,34	5,15	15,08	
t34_A	toetspunt	--	101348,03	405689,37	1,50	--	--	--	--	
t34_B	toetspunt	--	101348,03	405689,37	5,00	--	--	--	--	
t34_C	toetspunt	--	101348,03	405689,37	8,50	--	--	--	--	
t35_A	toetspunt	--	101369,95	405675,57	1,50	--	--	--	--	
t35_B	toetspunt	--	101369,95	405675,57	5,00	--	--	--	--	
t35_C	toetspunt	--	101369,95	405675,57	8,50	--	--	--	--	
t36_A	toetspunt	--	101398,71	405684,64	1,50	8,48	5,26	-0,90	9,03	
t36_B	toetspunt	--	101398,71	405684,64	5,00	10,22	6,98	0,84	10,77	
t36_C	toetspunt	--	101398,71	405684,64	8,50	10,90	7,66	1,51	11,44	
t37_A	toetspunt	--	101425,75	405720,87	1,50	7,83	4,63	-1,54	8,39	
t37_B	toetspunt	--	101425,75	405720,87	5,00	9,22	6,00	-0,16	9,77	
t37_C	toetspunt	--	101425,75	405720,87	8,50	9,73	6,50	0,35	10,28	
t38_A	toetspunt	--	101439,52	405915,40	1,50	15,54	12,37	6,17	16,11	
t38_B	toetspunt	--	101439,52	405915,40	5,00	16,98	13,79	7,60	17,54	
t38_C	toetspunt	--	101439,52	405915,40	8,50	18,27	15,10	8,90	18,84	
t39_A	toetspunt	--	101414,46	405925,71	1,50	15,21	12,06	5,85	15,78	
t39_B	toetspunt	--	101414,46	405925,71	5,00	16,73	13,55	7,36	17,29	
t39_C	toetspunt	--	101414,46	405925,71	8,50	18,15	15,00	8,79	18,72	
t40_A	toetspunt	--	101379,99	405906,70	1,50	16,05	12,88	6,68	16,62	
t40_B	toetspunt	--	101379,99	405906,70	5,00	17,87	14,69	8,50	18,43	
t40_C	toetspunt	--	101379,99	405906,70	8,50	19,89	16,74	10,52	20,46	
t41_A	toetspunt	--	101354,69	405870,10	1,50	13,52	10,33	4,15	14,08	
t41_B	toetspunt	--	101354,69	405870,10	5,00	16,29	13,11	6,92	16,85	
t41_C	toetspunt	--	101354,69	405870,10	8,50	18,88	15,72	9,51	19,45	
t42_A	toetspunt	--	101351,15	405834,84	1,50	--	--	--	--	
t42_B	toetspunt	--	101351,15	405834,84	5,00	--	--	--	--	
t42_C	toetspunt	--	101351,15	405834,84	8,50	--	--	--	--	

Alle getoonde dB-waarden zijn A-gewogen

Rapport: Resultatentabel
Model: JJA_model wvl meerwerk (17-10) bouwblokken
LAEq totaalresultaten voor toetspunten
Groep: Prins Hendrikstraat
Groepsreductie: Ja

Naam	Toetspunt	Omschrijving	Groep	X	Y	Hoogte	Dag	Avond	Nacht	Lden
t43_A	toetspunt	--	101373,27	405819,56	1,50	9,81	6,63	0,44	10,37	
t43_B	toetspunt	--	101373,27	405819,56	5,00	12,54	9,35	3,16	13,10	
t43_C	toetspunt	--	101373,27	405819,56	8,50	13,95	10,77	4,58	14,51	
t44_A	toetspunt	--	101407,18	405833,84	1,50	7,77	4,57	-1,61	8,33	
t44_B	toetspunt	--	101407,18	405833,84	5,00	10,78	7,57	1,40	11,33	
t44_C	toetspunt	--	101407,18	405833,84	8,50	13,17	9,96	3,80	13,73	
t45_A	toetspunt	--	101438,51	405879,17	1,50	7,70	4,49	-1,68	8,25	
t45_B	toetspunt	--	101438,51	405879,17	5,00	10,58	7,36	1,20	11,13	
t45_C	toetspunt	--	101438,51	405879,17	8,50	13,03	9,81	3,66	13,59	
t46_A	toetspunt	--	101358,74	405796,53	1,50	11,20	7,99	1,82	11,75	
t46_B	toetspunt	--	101358,74	405796,53	5,00	14,28	11,07	4,91	14,84	
t46_C	toetspunt	--	101358,74	405796,53	8,50	16,49	13,27	7,11	17,04	
t47_A	toetspunt	--	101336,03	405812,22	1,50	12,32	9,12	2,94	12,88	
t47_B	toetspunt	--	101336,03	405812,22	5,00	15,33	12,13	5,95	15,89	
t47_C	toetspunt	--	101336,03	405812,22	8,50	17,48	14,28	8,10	18,04	
t48_A	toetspunt	--	101306,66	405800,63	1,50	9,81	6,60	0,43	10,36	
t48_B	toetspunt	--	101306,66	405800,63	5,00	13,00	9,80	3,63	13,56	
t48_C	toetspunt	--	101306,66	405800,63	8,50	16,61	13,44	7,24	17,18	
t49_A	toetspunt	--	101280,42	405762,66	1,50	8,20	4,98	-1,18	8,75	
t49_B	toetspunt	--	101280,42	405762,66	5,00	11,74	8,53	2,36	12,29	
t49_C	toetspunt	--	101280,42	405762,66	8,50	16,01	12,84	6,64	16,58	
t50_A	toetspunt	--	101282,13	405730,83	1,50	--	--	--	--	
t50_B	toetspunt	--	101282,13	405730,83	5,00	--	--	--	--	
t50_C	toetspunt	--	101282,13	405730,83	8,50	--	--	--	--	
t51_A	toetspunt	--	101301,89	405718,40	1,50	--	--	--	--	
t51_B	toetspunt	--	101301,89	405718,40	5,00	--	--	--	--	
t51_C	toetspunt	--	101301,89	405718,40	8,50	--	--	--	--	
t52_A	toetspunt	--	101333,28	405726,93	1,50	8,13	4,92	-1,24	8,69	
t52_B	toetspunt	--	101333,28	405726,93	5,00	11,39	8,18	2,01	11,94	
t52_C	toetspunt	--	101333,28	405726,93	8,50	14,26	11,05	4,88	14,81	
t53_A	toetspunt	--	101360,68	405766,56	1,50	8,65	5,46	-0,72	9,21	
t53_B	toetspunt	--	101360,68	405766,56	5,00	11,19	7,98	1,81	11,74	
t53_C	toetspunt	--	101360,68	405766,56	8,50	12,98	9,76	3,60	13,53	
t54_A	toetspunt	--	101329,76	405922,15	1,50	16,25	13,09	6,88	16,82	
t54_B	toetspunt	--	101329,76	405922,15	5,00	17,95	14,76	8,58	18,51	
t54_C	toetspunt	--	101329,76	405922,15	8,50	19,47	16,30	10,10	20,04	
t55_A	toetspunt	--	101300,93	405925,21	1,50	16,61	13,46	7,24	17,18	
t55_B	toetspunt	--	101300,93	405925,21	5,00	18,94	15,78	9,57	19,51	
t55_C	toetspunt	--	101300,93	405925,21	8,50	22,56	19,47	13,21	23,15	
t56_A	toetspunt	--	101271,58	405904,05	1,50	17,53	14,38	8,16	18,10	
t56_B	toetspunt	--	101271,58	405904,05	5,00	20,94	17,82	11,58	21,52	
t56_C	toetspunt	--	101271,58	405904,05	8,50	27,10	24,06	17,75	27,70	
t57_A	toetspunt	--	101276,19	405873,55	1,50	11,13	7,93	1,75	11,69	
t57_B	toetspunt	--	101276,19	405873,55	5,00	14,05	10,87	4,68	14,61	
t57_C	toetspunt	--	101276,19	405873,55	8,50	17,48	14,33	8,11	18,05	
t58_A	toetspunt	--	101300,65	405862,32	1,50	10,25	7,04	0,87	10,80	
t58_B	toetspunt	--	101300,65	405862,32	5,00	13,37	10,18	4,00	13,93	
t58_C	toetspunt	--	101300,65	405862,32	8,50	16,78	13,63	7,42	17,35	
t59_A	toetspunt	--	101326,84	405871,50	1,50	12,20	9,01	2,82	12,76	
t59_B	toetspunt	--	101326,84	405871,50	5,00	14,15	10,94	4,77	14,70	
t59_C	toetspunt	--	101326,84	405871,50	8,50	15,62	12,41	6,24	16,17	
t60_A	toetspunt	--	101339,96	405900,09	1,50	12,56	9,38	3,18	13,12	
t60_B	toetspunt	--	101339,96	405900,09	5,00	14,31	11,10	4,93	14,86	
t60_C	toetspunt	--	101339,96	405900,09	8,50	15,57	12,36	6,20	16,13	
t61_A	toetspunt	--	101288,22	405838,10	1,50	12,96	9,76	3,58	13,52	
t61_B	toetspunt	--	101288,22	405838,10	5,00	16,02	12,81	6,64	16,57	
t61_C	toetspunt	--	101288,22	405838,10	8,50	19,02	15,84	9,65	19,58	
t62_A	toetspunt	--	101260,40	405850,86	1,50	14,19	10,99	4,81	14,75	
t62_B	toetspunt	--	101260,40	405850,86	5,00	17,17	13,97	7,79	17,73	
t62_C	toetspunt	--	101260,40	405850,86	8,50	20,10	16,93	10,73	20,67	
t63_A	toetspunt	--	101229,24	405836,35	1,50	10,90	7,69	1,52	11,45	
t63_B	toetspunt	--	101229,24	405836,35	5,00	14,33	11,14	4,96	14,89	
t63_C	toetspunt	--	101229,24	405836,35	8,50	18,66	15,51	9,29	19,23	

Alle getoonde dB-waarden zijn A-gewogen

Rapport: Resultatentabel
Model: JJA_model wvl meerwerk (17-10) bouwblokken
LAEq totaalresultaten voor toetspunten
Groep: Prins Hendrikstraat
Groepsreductie: Ja

Naam	Toetspunt	Omschrijving	Groep	X	Y	Hoogte	Dag	Avond	Nacht	Lden
t64_A	toetspunt	--	101207,18	405804,43	1,50	9,35	6,14	-0,03	9,90	
t64_B	toetspunt	--	101207,18	405804,43	5,00	12,85	9,64	3,47	13,40	
t64_C	toetspunt	--	101207,18	405804,43	8,50	18,11	14,96	8,74	18,68	
t65_A	toetspunt	--	101209,34	405776,65	1,50	--	--	--	--	
t65_B	toetspunt	--	101209,34	405776,65	5,00	--	--	--	--	
t65_C	toetspunt	--	101209,34	405776,65	8,50	--	--	--	--	
t66_A	toetspunt	--	101230,51	405763,34	1,50	--	--	--	--	
t66_B	toetspunt	--	101230,51	405763,34	5,00	--	--	--	--	
t66_C	toetspunt	--	101230,51	405763,34	8,50	--	--	--	--	
t67_A	toetspunt	--	101262,54	405772,33	1,50	9,72	6,51	0,34	10,27	
t67_B	toetspunt	--	101262,54	405772,33	5,00	12,79	9,59	3,41	13,35	
t67_C	toetspunt	--	101262,54	405772,33	8,50	16,17	13,00	6,80	16,74	
t68_A	toetspunt	--	101285,88	405806,09	1,50	11,30	8,10	1,92	11,86	
t68_B	toetspunt	--	101285,88	405806,09	5,00	14,18	10,98	4,80	14,74	
t68_C	toetspunt	--	101285,88	405806,09	8,50	16,96	13,77	7,59	17,52	
t69_A	toetspunt	--	101245,75	405926,16	1,50	16,41	13,25	7,04	16,98	
t69_B	toetspunt	--	101245,75	405926,16	5,00	20,25	17,13	10,89	20,83	
t69_C	toetspunt	--	101245,75	405926,16	8,50	26,97	23,93	17,63	27,58	
t70_A	toetspunt	--	101220,51	405928,57	1,50	20,46	17,33	11,10	21,04	
t70_B	toetspunt	--	101220,51	405928,57	5,00	26,87	23,80	17,52	27,47	
t70_C	toetspunt	--	101220,51	405928,57	8,50	28,10	25,05	18,75	28,70	
t71_A	toetspunt	--	101198,63	405920,98	1,50	18,05	14,92	8,69	18,63	
t71_B	toetspunt	--	101198,63	405920,98	5,00	24,76	21,67	15,40	25,35	
t71_C	toetspunt	--	101198,63	405920,98	8,50	29,01	25,94	19,65	29,60	
t72_A	toetspunt	--	101208,47	405904,63	1,50	17,66	14,53	8,30	18,24	
t72_B	toetspunt	--	101208,47	405904,63	5,00	24,18	21,08	14,82	24,77	
t72_C	toetspunt	--	101208,47	405904,63	8,50	25,86	22,77	16,50	26,45	
t73_A	toetspunt	--	101230,52	405894,51	1,50	11,33	8,13	1,96	11,89	
t73_B	toetspunt	--	101230,52	405894,51	5,00	14,60	11,41	5,23	15,16	
t73_C	toetspunt	--	101230,52	405894,51	8,50	18,81	15,68	9,45	19,39	
t74_A	toetspunt	--	101253,08	405904,98	1,50	15,76	12,62	6,40	16,34	
t74_B	toetspunt	--	101253,08	405904,98	5,00	19,23	16,11	9,87	19,81	
t74_C	toetspunt	--	101253,08	405904,98	8,50	25,01	21,96	15,67	25,61	
t75_A	toetspunt	--	101212,62	405872,80	1,50	14,24	11,04	4,86	14,80	
t75_B	toetspunt	--	101212,62	405872,80	5,00	17,53	14,33	8,15	18,09	
t75_C	toetspunt	--	101212,62	405872,80	8,50	21,51	18,35	12,14	22,08	
t76_A	toetspunt	--	101188,96	405883,66	1,50	19,20	16,07	9,84	19,78	
t76_B	toetspunt	--	101188,96	405883,66	5,00	25,46	22,36	16,10	26,05	
t76_C	toetspunt	--	101188,96	405883,66	8,50	27,66	24,57	18,30	28,25	
t77_A	toetspunt	--	101164,85	405874,92	1,50	19,94	16,82	10,58	20,52	
t77_B	toetspunt	--	101164,85	405874,92	5,00	23,30	20,17	13,94	23,88	
t77_C	toetspunt	--	101164,85	405874,92	8,50	25,15	22,03	15,79	25,73	
t78_A	toetspunt	--	101143,26	405843,68	1,50	20,23	17,14	10,87	20,82	
t78_B	toetspunt	--	101143,26	405843,68	5,00	22,59	19,47	13,23	23,17	
t78_C	toetspunt	--	101143,26	405843,68	8,50	24,05	20,92	14,68	24,63	
t79_A	toetspunt	--	101143,67	405817,96	1,50	--	--	--	--	
t79_B	toetspunt	--	101143,67	405817,96	5,00	--	--	--	--	
t79_C	toetspunt	--	101143,67	405817,96	8,50	--	--	--	--	
t80_A	toetspunt	--	101166,36	405803,69	1,50	--	--	--	--	
t80_B	toetspunt	--	101166,36	405803,69	5,00	--	--	--	--	
t80_C	toetspunt	--	101166,36	405803,69	8,50	--	--	--	--	
t81_A	toetspunt	--	101191,32	405811,74	1,50	11,31	8,09	1,93	11,86	
t81_B	toetspunt	--	101191,32	405811,74	5,00	14,61	11,41	5,23	15,17	
t81_C	toetspunt	--	101191,32	405811,74	8,50	18,56	15,40	9,19	19,13	
t82_A	toetspunt	--	101213,11	405843,26	1,50	12,64	9,44	3,26	13,20	
t82_B	toetspunt	--	101213,11	405843,26	5,00	15,86	12,67	6,49	16,42	
t82_C	toetspunt	--	101213,11	405843,26	8,50	19,65	16,49	10,28	20,22	

Alle getoonde dB-waarden zijn A-gewogen

Rapport: Resultatentabel
Model: JJA_model wvl meerwerk (17-10) bouwblokken
LAeq totaalresultaten voor toetspunten
Groep: Stationslaan
Groepsreductie: Ja

Naam	Toetspunt	Omschrijving	Groep	X	Y	Hoogte	Dag	Avond	Nacht	Lden
t01_A	toetspunt	--	101629,47	405732,74	1,50	6,84	3,66	-2,53	7,40	
t01_B	toetspunt	--	101629,47	405732,74	5,00	12,63	9,51	3,27	13,21	
t01_C	toetspunt	--	101629,47	405732,74	8,50	13,04	9,91	3,67	13,62	
t02_A	toetspunt	--	101607,34	405758,87	1,50	6,18	2,96	-3,20	6,73	
t02_B	toetspunt	--	101607,34	405758,87	5,00	12,52	9,39	3,15	13,10	
t02_C	toetspunt	--	101607,34	405758,87	8,50	12,80	9,66	3,43	13,37	
t03_A	toetspunt	--	101585,65	405784,48	1,50	6,05	2,82	-3,34	6,60	
t03_B	toetspunt	--	101585,65	405784,48	5,00	11,56	8,42	2,19	12,13	
t03_C	toetspunt	--	101585,65	405784,48	8,50	13,06	9,93	3,70	13,64	
t04_A	toetspunt	--	101565,33	405794,54	1,50	10,67	7,45	1,29	11,22	
t04_B	toetspunt	--	101565,33	405794,54	5,00	13,59	10,41	4,22	14,15	
t04_C	toetspunt	--	101565,33	405794,54	8,50	17,59	14,45	8,23	18,17	
t05_A	toetspunt	--	101542,58	405765,50	1,50	11,39	8,20	2,02	11,95	
t05_B	toetspunt	--	101542,58	405765,50	5,00	16,04	12,90	6,67	16,61	
t05_C	toetspunt	--	101542,58	405765,50	8,50	18,55	15,43	9,19	19,13	
t06_A	toetspunt	--	101505,00	405715,19	1,50	7,85	4,64	-1,53	8,40	
t06_B	toetspunt	--	101505,00	405715,19	5,00	10,41	7,22	1,03	10,97	
t06_C	toetspunt	--	101505,00	405715,19	8,50	14,73	11,61	5,37	15,31	
t07_A	toetspunt	--	101484,01	405687,10	1,50	9,64	6,43	0,26	10,19	
t07_B	toetspunt	--	101484,01	405687,10	5,00	12,57	9,39	3,19	13,13	
t07_C	toetspunt	--	101484,01	405687,10	8,50	16,86	13,74	7,50	17,44	
t08_A	toetspunt	--	101490,35	405654,16	1,50	--	--	--	--	
t08_B	toetspunt	--	101490,35	405654,16	5,00	--	--	--	--	
t08_C	toetspunt	--	101490,35	405654,16	8,50	--	--	--	--	
t09_A	toetspunt	--	101526,44	405627,20	1,50	--	--	--	--	
t09_B	toetspunt	--	101526,44	405627,20	5,00	--	--	--	--	
t09_C	toetspunt	--	101526,44	405627,20	8,50	--	--	--	--	
t10_A	toetspunt	--	101563,36	405628,73	1,50	0,62	-2,52	-8,74	1,20	
t10_B	toetspunt	--	101563,36	405628,73	5,00	2,25	-0,95	-7,13	2,81	
t10_C	toetspunt	--	101563,36	405628,73	8,50	2,86	-0,34	-6,51	3,42	
t11_A	toetspunt	--	101584,74	405657,36	1,50	3,45	0,31	-5,92	4,02	
t11_B	toetspunt	--	101584,74	405657,36	5,00	5,26	2,08	-4,11	5,82	
t11_C	toetspunt	--	101584,74	405657,36	8,50	6,89	3,74	-2,47	7,46	
t12_A	toetspunt	--	101606,10	405679,62	1,50	-1,51	-4,67	-10,88	-0,94	
t12_B	toetspunt	--	101606,10	405679,62	5,00	0,11	-3,09	-9,27	0,67	
t12_C	toetspunt	--	101606,10	405679,62	8,50	0,65	-2,56	-8,73	1,20	
t13_A	toetspunt	--	101630,44	405700,23	1,50	-4,24	-7,43	-13,61	-3,68	
t13_B	toetspunt	--	101630,44	405700,23	5,00	-2,55	-5,80	-11,94	-2,01	
t13_C	toetspunt	--	101630,44	405700,23	8,50	-2,08	-5,35	-11,47	-1,54	
t14_A	toetspunt	--	101575,62	405724,37	1,50	6,05	2,82	-3,34	6,60	
t14_B	toetspunt	--	101575,62	405724,37	5,00	9,08	5,87	-0,30	9,63	
t14_C	toetspunt	--	101575,62	405724,37	8,50	13,65	10,50	4,28	14,22	
t15_A	toetspunt	--	101548,44	405734,92	1,50	5,97	2,76	-3,41	6,52	
t15_B	toetspunt	--	101548,44	405734,92	5,00	9,04	5,88	-0,33	9,61	
t15_C	toetspunt	--	101548,44	405734,92	8,50	12,90	9,75	3,53	13,47	
t16_A	toetspunt	--	101525,46	405704,15	1,50	5,15	1,96	-4,22	5,71	
t16_B	toetspunt	--	101525,46	405704,15	5,00	8,00	4,82	-1,37	8,56	
t16_C	toetspunt	--	101525,46	405704,15	8,50	10,66	7,50	1,29	11,23	
t17_A	toetspunt	--	101537,40	405677,05	1,50	8,31	5,09	-1,07	8,86	
t17_B	toetspunt	--	101537,40	405677,05	5,00	11,52	8,32	2,15	12,08	
t17_C	toetspunt	--	101537,40	405677,05	8,50	16,18	13,03	6,81	16,75	
t18_A	toetspunt	--	101568,12	405673,36	1,50	8,75	5,53	-0,63	9,30	
t18_B	toetspunt	--	101568,12	405673,36	5,00	11,56	8,37	2,18	12,12	
t18_C	toetspunt	--	101568,12	405673,36	8,50	15,82	12,68	6,45	16,39	
t19_A	toetspunt	--	101583,92	405690,98	1,50	7,41	4,18	-1,97	7,96	
t19_B	toetspunt	--	101583,92	405690,98	5,00	10,43	7,23	1,06	10,99	
t19_C	toetspunt	--	101583,92	405690,98	8,50	14,68	11,52	5,31	15,25	
t20_A	toetspunt	--	101519,15	405879,17	1,50	12,47	9,28	3,09	13,03	
t20_B	toetspunt	--	101519,15	405879,17	5,00	15,42	12,26	6,05	15,99	
t20_C	toetspunt	--	101519,15	405879,17	8,50	19,14	16,03	9,78	19,72	
t21_A	toetspunt	--	101498,65	405902,80	1,50	12,67	9,48	3,29	13,23	
t21_B	toetspunt	--	101498,65	405902,80	5,00	15,41	12,25	6,04	15,98	
t21_C	toetspunt	--	101498,65	405902,80	8,50	16,86	13,72	7,50	17,44	

Alle getoonde dB-waarden zijn A-gewogen

Rapport: Resultatentabel
Model: JJA_model wvl meerwerk (17-10) bouwblokken
LAeq totaalresultaten voor toetspunten
Groep: Stationslaan
Groepsreductie: Ja

Naam	Toetspunt	Omschrijving	Groep	X	Y	Hoogte	Dag	Avond	Nacht	Lden
t22_A	toetspunt	--	101470,46	405895,14	1,50	15,74	12,58	6,37	16,31	
t22_B	toetspunt	--	101470,46	405895,14	5,00	18,27	15,10	8,90	18,84	
t22_C	toetspunt	--	101470,46	405895,14	8,50	19,90	16,76	10,53	20,47	
t23_A	toetspunt	--	101448,73	405863,71	1,50	9,48	6,29	0,10	10,04	
t23_B	toetspunt	--	101448,73	405863,71	5,00	13,98	10,84	4,62	14,56	
t23_C	toetspunt	--	101448,73	405863,71	8,50	17,39	14,25	8,02	17,96	
t24_A	toetspunt	--	101420,55	405822,94	1,50	7,67	4,45	-1,71	8,22	
t24_B	toetspunt	--	101420,55	405822,94	5,00	11,18	7,96	1,80	11,73	
t24_C	toetspunt	--	101420,55	405822,94	8,50	16,09	12,93	6,72	16,66	
t25_A	toetspunt	--	101417,89	405788,71	1,50	9,75	6,56	0,38	10,31	
t25_B	toetspunt	--	101417,89	405788,71	5,00	12,49	9,31	3,12	13,05	
t25_C	toetspunt	--	101417,89	405788,71	8,50	16,08	12,96	6,72	16,66	
t26_A	toetspunt	--	101440,36	405773,18	1,50	6,75	3,55	-2,62	7,31	
t26_B	toetspunt	--	101440,36	405773,18	5,00	9,63	6,45	0,26	10,19	
t26_C	toetspunt	--	101440,36	405773,18	8,50	13,08	9,96	3,71	13,66	
t27_A	toetspunt	--	101472,51	405783,53	1,50	8,12	4,93	-1,26	8,68	
t27_B	toetspunt	--	101472,51	405783,53	5,00	11,00	7,83	1,63	11,57	
t27_C	toetspunt	--	101472,51	405783,53	8,50	14,10	10,96	4,73	14,67	
t28_A	toetspunt	--	101493,40	405811,53	1,50	8,89	5,68	-0,49	9,44	
t28_B	toetspunt	--	101493,40	405811,53	5,00	11,73	8,57	2,36	12,30	
t28_C	toetspunt	--	101493,40	405811,53	8,50	15,33	12,19	5,96	15,90	
t29_A	toetspunt	--	101517,57	405843,91	1,50	3,77	0,54	-5,61	4,32	
t29_B	toetspunt	--	101517,57	405843,91	5,00	6,57	3,36	-2,81	7,12	
t29_C	toetspunt	--	101517,57	405843,91	8,50	8,97	5,80	-0,40	9,54	
t30_A	toetspunt	--	101425,73	405750,22	1,50	12,06	8,85	2,68	12,61	
t30_B	toetspunt	--	101425,73	405750,22	5,00	14,99	11,82	5,62	15,56	
t30_C	toetspunt	--	101425,73	405750,22	8,50	18,95	15,81	9,58	19,52	
t31_A	toetspunt	--	101401,84	405766,73	1,50	11,27	8,06	1,89	11,82	
t31_B	toetspunt	--	101401,84	405766,73	5,00	14,18	10,99	4,81	14,74	
t31_C	toetspunt	--	101401,84	405766,73	8,50	17,76	14,62	8,40	18,34	
t32_A	toetspunt	--	101374,59	405756,44	1,50	6,59	3,36	-2,79	7,14	
t32_B	toetspunt	--	101374,59	405756,44	5,00	10,02	6,79	0,64	10,57	
t32_C	toetspunt	--	101374,59	405756,44	8,50	14,76	11,60	5,39	15,33	
t33_A	toetspunt	--	101347,78	405717,66	1,50	5,94	2,71	-3,44	6,49	
t33_B	toetspunt	--	101347,78	405717,66	5,00	9,17	5,94	-0,21	9,72	
t33_C	toetspunt	--	101347,78	405717,66	8,50	14,47	11,31	5,10	15,04	
t34_A	toetspunt	--	101348,03	405689,37	1,50	--	--	--	--	
t34_B	toetspunt	--	101348,03	405689,37	5,00	--	--	--	--	
t34_C	toetspunt	--	101348,03	405689,37	8,50	--	--	--	--	
t35_A	toetspunt	--	101369,95	405675,57	1,50	--	--	--	--	
t35_B	toetspunt	--	101369,95	405675,57	5,00	--	--	--	--	
t35_C	toetspunt	--	101369,95	405675,57	8,50	--	--	--	--	
t36_A	toetspunt	--	101398,71	405684,64	1,50	5,30	2,12	-4,07	5,86	
t36_B	toetspunt	--	101398,71	405684,64	5,00	8,40	5,26	-0,96	8,98	
t36_C	toetspunt	--	101398,71	405684,64	8,50	14,66	11,58	5,30	15,25	
t37_A	toetspunt	--	101425,75	405720,87	1,50	9,13	5,94	-0,24	9,69	
t37_B	toetspunt	--	101425,75	405720,87	5,00	11,91	8,73	2,54	12,47	
t37_C	toetspunt	--	101425,75	405720,87	8,50	15,57	12,44	6,21	16,15	
t38_A	toetspunt	--	101439,52	405915,40	1,50	16,97	13,81	7,61	17,54	
t38_B	toetspunt	--	101439,52	405915,40	5,00	19,74	16,61	10,38	20,32	
t38_C	toetspunt	--	101439,52	405915,40	8,50	24,09	21,01	14,73	24,68	
t39_A	toetspunt	--	101414,46	405925,71	1,50	17,21	14,05	7,84	17,78	
t39_B	toetspunt	--	101414,46	405925,71	5,00	20,27	17,13	10,91	20,85	
t39_C	toetspunt	--	101414,46	405925,71	8,50	24,45	21,37	15,10	25,04	
t40_A	toetspunt	--	101379,99	405906,70	1,50	17,50	14,33	8,13	18,07	
t40_B	toetspunt	--	101379,99	405906,70	5,00	20,33	17,18	10,96	20,90	
t40_C	toetspunt	--	101379,99	405906,70	8,50	24,50	21,39	15,14	25,08	
t41_A	toetspunt	--	101354,69	405870,10	1,50	14,03	10,83	4,66	14,59	
t41_B	toetspunt	--	101354,69	405870,10	5,00	16,91	13,71	7,53	17,47	
t41_C	toetspunt	--	101354,69	405870,10	8,50	20,67	17,54	11,31	21,25	
t42_A	toetspunt	--	101351,15	405834,84	1,50	--	--	--	--	
t42_B	toetspunt	--	101351,15	405834,84	5,00	--	--	--	--	
t42_C	toetspunt	--	101351,15	405834,84	8,50	--	--	--	--	

Alle getoonde dB-waarden zijn A-gewogen

Rapport: Resultatentabel
 Model: JJA_model wvl meerwerk (17-10) bouwblokken
 LAeq totaalresultaten voor toetspunten
 Groep: Stationslaan
 Groepsreductie: Ja

Naam	Toetspunt	Omschrijving	Groep	X	Y	Hoogte	Dag	Avond	Nacht	Lden
t43_A	toetspunt	--	101373,27	405819,56	1,50	7,85	4,64	-1,53	8,40	
t43_B	toetspunt	--	101373,27	405819,56	5,00	10,43	7,25	1,05	10,99	
t43_C	toetspunt	--	101373,27	405819,56	8,50	14,38	11,25	5,02	14,96	
t44_A	toetspunt	--	101407,18	405833,84	1,50	7,37	4,15	-2,01	7,92	
t44_B	toetspunt	--	101407,18	405833,84	5,00	10,65	7,44	1,27	11,20	
t44_C	toetspunt	--	101407,18	405833,84	8,50	15,04	11,89	5,67	15,61	
t45_A	toetspunt	--	101438,51	405879,17	1,50	6,93	3,71	-2,45	7,48	
t45_B	toetspunt	--	101438,51	405879,17	5,00	10,14	6,94	0,76	10,70	
t45_C	toetspunt	--	101438,51	405879,17	8,50	14,81	11,66	5,44	15,38	
t46_A	toetspunt	--	101358,74	405796,53	1,50	12,21	9,01	2,84	12,77	
t46_B	toetspunt	--	101358,74	405796,53	5,00	15,02	11,83	5,65	15,58	
t46_C	toetspunt	--	101358,74	405796,53	8,50	18,65	15,50	9,28	19,22	
t47_A	toetspunt	--	101336,03	405812,22	1,50	12,87	9,66	3,49	13,42	
t47_B	toetspunt	--	101336,03	405812,22	5,00	15,90	12,70	6,52	16,46	
t47_C	toetspunt	--	101336,03	405812,22	8,50	19,72	16,59	10,36	20,30	
t48_A	toetspunt	--	101306,66	405800,63	1,50	11,66	8,48	2,29	12,22	
t48_B	toetspunt	--	101306,66	405800,63	5,00	14,35	11,16	4,98	14,91	
t48_C	toetspunt	--	101306,66	405800,63	8,50	18,31	15,16	8,95	18,88	
t49_A	toetspunt	--	101280,42	405762,66	1,50	9,71	6,50	0,33	10,26	
t49_B	toetspunt	--	101280,42	405762,66	5,00	12,77	9,55	3,39	13,32	
t49_C	toetspunt	--	101280,42	405762,66	8,50	17,15	14,00	7,78	17,72	
t50_A	toetspunt	--	101282,13	405730,83	1,50	--	--	--	--	
t50_B	toetspunt	--	101282,13	405730,83	5,00	--	--	--	--	
t50_C	toetspunt	--	101282,13	405730,83	8,50	--	--	--	--	
t51_A	toetspunt	--	101301,89	405718,40	1,50	--	--	--	--	
t51_B	toetspunt	--	101301,89	405718,40	5,00	--	--	--	--	
t51_C	toetspunt	--	101301,89	405718,40	8,50	--	--	--	--	
t52_A	toetspunt	--	101333,28	405726,93	1,50	7,17	3,94	-2,21	7,72	
t52_B	toetspunt	--	101333,28	405726,93	5,00	10,54	7,32	1,16	11,09	
t52_C	toetspunt	--	101333,28	405726,93	8,50	14,99	11,83	5,62	15,56	
t53_A	toetspunt	--	101360,68	405766,56	1,50	8,25	5,02	-1,13	8,80	
t53_B	toetspunt	--	101360,68	405766,56	5,00	11,36	8,15	1,98	11,91	
t53_C	toetspunt	--	101360,68	405766,56	8,50	16,05	12,90	6,68	16,62	
t54_A	toetspunt	--	101329,76	405922,15	1,50	19,94	16,79	10,57	20,51	
t54_B	toetspunt	--	101329,76	405922,15	5,00	23,56	20,43	14,20	24,14	
t54_C	toetspunt	--	101329,76	405922,15	8,50	28,55	25,47	19,19	29,14	
t55_A	toetspunt	--	101300,93	405925,21	1,50	20,70	17,53	11,33	21,27	
t55_B	toetspunt	--	101300,93	405925,21	5,00	24,65	21,52	15,29	25,23	
t55_C	toetspunt	--	101300,93	405925,21	8,50	30,28	27,20	20,92	30,87	
t56_A	toetspunt	--	101271,58	405904,05	1,50	19,82	16,66	10,45	20,39	
t56_B	toetspunt	--	101271,58	405904,05	5,00	23,60	20,47	14,24	24,18	
t56_C	toetspunt	--	101271,58	405904,05	8,50	29,55	26,48	20,20	30,15	
t57_A	toetspunt	--	101276,19	405873,55	1,50	10,58	7,37	1,20	11,13	
t57_B	toetspunt	--	101276,19	405873,55	5,00	13,13	9,94	3,76	13,69	
t57_C	toetspunt	--	101276,19	405873,55	8,50	16,80	13,66	7,44	17,38	
t58_A	toetspunt	--	101300,65	405862,32	1,50	11,49	8,29	2,11	12,05	
t58_B	toetspunt	--	101300,65	405862,32	5,00	14,24	11,05	4,87	14,80	
t58_C	toetspunt	--	101300,65	405862,32	8,50	18,15	15,01	8,79	18,73	
t59_A	toetspunt	--	101326,84	405871,50	1,50	13,50	10,31	4,13	14,06	
t59_B	toetspunt	--	101326,84	405871,50	5,00	15,92	12,74	6,55	16,48	
t59_C	toetspunt	--	101326,84	405871,50	8,50	19,44	16,30	10,07	20,01	
t60_A	toetspunt	--	101339,96	405900,09	1,50	20,81	17,72	11,45	21,40	
t60_B	toetspunt	--	101339,96	405900,09	5,00	21,93	18,84	12,58	22,52	
t60_C	toetspunt	--	101339,96	405900,09	8,50	23,52	20,43	14,16	24,11	
t61_A	toetspunt	--	101288,22	405838,10	1,50	13,85	10,63	4,47	14,40	
t61_B	toetspunt	--	101288,22	405838,10	5,00	17,07	13,86	7,69	17,62	
t61_C	toetspunt	--	101288,22	405838,10	8,50	21,49	18,35	12,13	22,07	
t62_A	toetspunt	--	101260,40	405850,86	1,50	15,50	12,29	6,12	16,05	
t62_B	toetspunt	--	101260,40	405850,86	5,00	18,63	15,43	9,25	19,19	
t62_C	toetspunt	--	101260,40	405850,86	8,50	23,06	19,91	13,69	23,63	
t63_A	toetspunt	--	101229,24	405836,35	1,50	15,38	12,19	6,01	15,94	
t63_B	toetspunt	--	101229,24	405836,35	5,00	17,95	14,77	8,58	18,51	
t63_C	toetspunt	--	101229,24	405836,35	8,50	21,85	18,70	12,48	22,42	

Alle getoonde dB-waarden zijn A-gewogen

Rapport: Resultatentabel
Model: JJA_model wvl meerwerk (17-10) bouwblokken
LAeq totaalresultaten voor toetspunten
Groep: Stationslaan
Groepsreductie: Ja

Naam	Toetspunt	Omschrijving	Groep	X	Y	Hoogte	Dag	Avond	Nacht	Lden
t64_A	toetspunt	--	101207,18	405804,43	1,50	13,93	10,74	4,56	14,49	
t64_B	toetspunt	--	101207,18	405804,43	5,00	16,63	13,42	7,25	17,18	
t64_C	toetspunt	--	101207,18	405804,43	8,50	20,76	17,61	11,39	21,33	
t65_A	toetspunt	--	101209,34	405776,65	1,50	--	--	--	--	
t65_B	toetspunt	--	101209,34	405776,65	5,00	--	--	--	--	
t65_C	toetspunt	--	101209,34	405776,65	8,50	--	--	--	--	
t66_A	toetspunt	--	101230,51	405763,34	1,50	--	--	--	--	
t66_B	toetspunt	--	101230,51	405763,34	5,00	--	--	--	--	
t66_C	toetspunt	--	101230,51	405763,34	8,50	--	--	--	--	
t67_A	toetspunt	--	101262,54	405772,33	1,50	9,93	6,70	0,55	10,48	
t67_B	toetspunt	--	101262,54	405772,33	5,00	13,20	9,99	3,82	13,75	
t67_C	toetspunt	--	101262,54	405772,33	8,50	17,97	14,83	8,61	18,55	
t68_A	toetspunt	--	101285,88	405806,09	1,50	10,14	6,93	0,76	10,69	
t68_B	toetspunt	--	101285,88	405806,09	5,00	13,11	9,91	3,74	13,67	
t68_C	toetspunt	--	101285,88	405806,09	8,50	17,36	14,22	8,00	17,94	
t69_A	toetspunt	--	101245,75	405926,16	1,50	24,85	21,74	15,50	25,44	
t69_B	toetspunt	--	101245,75	405926,16	5,00	27,40	24,30	18,04	27,99	
t69_C	toetspunt	--	101245,75	405926,16	8,50	33,20	30,13	23,84	33,79	
t70_A	toetspunt	--	101220,51	405928,57	1,50	24,99	21,88	15,63	25,57	
t70_B	toetspunt	--	101220,51	405928,57	5,00	28,36	25,25	19,00	28,94	
t70_C	toetspunt	--	101220,51	405928,57	8,50	33,77	30,71	24,42	34,37	
t71_A	toetspunt	--	101198,63	405920,98	1,50	28,97	25,89	19,61	29,56	
t71_B	toetspunt	--	101198,63	405920,98	5,00	30,64	27,54	21,29	31,23	
t71_C	toetspunt	--	101198,63	405920,98	8,50	34,24	31,17	24,89	34,84	
t72_A	toetspunt	--	101208,47	405904,63	1,50	29,20	26,13	19,85	29,80	
t72_B	toetspunt	--	101208,47	405904,63	5,00	30,06	26,97	20,70	30,65	
t72_C	toetspunt	--	101208,47	405904,63	8,50	30,40	27,31	21,04	30,99	
t73_A	toetspunt	--	101230,52	405894,51	1,50	12,49	9,29	3,12	13,05	
t73_B	toetspunt	--	101230,52	405894,51	5,00	15,63	12,42	6,25	16,18	
t73_C	toetspunt	--	101230,52	405894,51	8,50	19,41	16,26	10,04	19,98	
t74_A	toetspunt	--	101253,08	405904,98	1,50	19,48	16,32	10,11	20,05	
t74_B	toetspunt	--	101253,08	405904,98	5,00	22,66	19,52	13,30	23,24	
t74_C	toetspunt	--	101253,08	405904,98	8,50	28,35	25,27	18,99	28,94	
t75_A	toetspunt	--	101212,62	405872,80	1,50	17,65	14,44	8,27	18,20	
t75_B	toetspunt	--	101212,62	405872,80	5,00	20,75	17,54	11,37	21,30	
t75_C	toetspunt	--	101212,62	405872,80	8,50	24,91	21,75	15,54	25,48	
t76_A	toetspunt	--	101188,96	405883,66	1,50	30,10	27,02	20,74	30,69	
t76_B	toetspunt	--	101188,96	405883,66	5,00	31,19	28,10	21,83	31,78	
t76_C	toetspunt	--	101188,96	405883,66	8,50	32,75	29,65	23,39	33,34	
t77_A	toetspunt	--	101164,85	405874,92	1,50	32,13	29,06	22,78	32,73	
t77_B	toetspunt	--	101164,85	405874,92	5,00	32,83	29,75	23,48	33,42	
t77_C	toetspunt	--	101164,85	405874,92	8,50	33,22	30,12	23,86	33,81	
t78_A	toetspunt	--	101143,26	405843,68	1,50	31,53	28,46	22,17	32,12	
t78_B	toetspunt	--	101143,26	405843,68	5,00	32,23	29,13	22,87	32,82	
t78_C	toetspunt	--	101143,26	405843,68	8,50	32,60	29,50	23,24	33,19	
t79_A	toetspunt	--	101143,67	405817,96	1,50	--	--	--	--	
t79_B	toetspunt	--	101143,67	405817,96	5,00	--	--	--	--	
t79_C	toetspunt	--	101143,67	405817,96	8,50	--	--	--	--	
t80_A	toetspunt	--	101166,36	405803,69	1,50	--	--	--	--	
t80_B	toetspunt	--	101166,36	405803,69	5,00	--	--	--	--	
t80_C	toetspunt	--	101166,36	405803,69	8,50	--	--	--	--	
t81_A	toetspunt	--	101191,32	405811,74	1,50	12,64	9,42	3,26	13,19	
t81_B	toetspunt	--	101191,32	405811,74	5,00	15,84	12,64	6,46	16,40	
t81_C	toetspunt	--	101191,32	405811,74	8,50	20,26	17,12	10,89	20,83	
t82_A	toetspunt	--	101213,11	405843,26	1,50	13,54	10,33	4,17	14,10	
t82_B	toetspunt	--	101213,11	405843,26	5,00	16,56	13,37	7,18	17,12	
t82_C	toetspunt	--	101213,11	405843,26	8,50	20,55	17,40	11,18	21,12	

Alle getoonde dB-waarden zijn A-gewogen

Rapport: Resultatentabel
 Model: JJA_model wvl meerwerk (17-10) bouwblokken
 LAeq totaalresultaten voor toetspunten
 Groep: Verlengde Zuidrand
 Groepsreductie: Ja

Naam	Toetspunt	Omschrijving	Groep	X	Y	Hoogte	Dag	Avond	Nacht	Lden
t01_A	toetspunt	--	101629,47	405732,74	1,50	38,93	36,03	29,22	39,45	
t01_B	toetspunt	--	101629,47	405732,74	5,00	39,11	36,20	29,46	39,64	
t01_C	toetspunt	--	101629,47	405732,74	8,50	39,86	36,95	30,23	40,40	
t02_A	toetspunt	--	101607,34	405758,87	1,50	40,76	37,86	31,13	41,30	
t02_B	toetspunt	--	101607,34	405758,87	5,00	41,68	38,76	32,07	42,23	
t02_C	toetspunt	--	101607,34	405758,87	8,50	42,71	39,79	33,12	43,26	
t03_A	toetspunt	--	101585,65	405784,48	1,50	43,49	40,57	33,95	44,06	
t03_B	toetspunt	--	101585,65	405784,48	5,00	45,17	42,23	35,66	45,74	
t03_C	toetspunt	--	101585,65	405784,48	8,50	45,90	42,97	36,37	46,47	
t04_A	toetspunt	--	101565,33	405794,54	1,50	50,72	47,75	41,44	51,36	
t04_B	toetspunt	--	101565,33	405794,54	5,00	52,36	49,39	43,09	53,01	
t04_C	toetspunt	--	101565,33	405794,54	8,50	52,61	49,63	43,32	53,25	
t05_A	toetspunt	--	101542,58	405765,50	1,50	51,00	48,03	41,75	51,65	
t05_B	toetspunt	--	101542,58	405765,50	5,00	52,58	49,59	43,33	53,23	
t05_C	toetspunt	--	101542,58	405765,50	8,50	52,81	49,83	43,56	53,46	
t06_A	toetspunt	--	101505,00	405715,19	1,50	50,93	47,94	41,70	51,58	
t06_B	toetspunt	--	101505,00	405715,19	5,00	52,51	49,51	43,29	53,17	
t06_C	toetspunt	--	101505,00	405715,19	8,50	52,73	49,72	43,50	53,38	
t07_A	toetspunt	--	101484,01	405687,10	1,50	50,84	47,85	41,61	51,49	
t07_B	toetspunt	--	101484,01	405687,10	5,00	52,44	49,44	43,22	53,10	
t07_C	toetspunt	--	101484,01	405687,10	8,50	52,65	49,66	43,43	53,31	
t08_A	toetspunt	--	101490,35	405654,16	1,50	43,64	40,66	34,41	44,30	
t08_B	toetspunt	--	101490,35	405654,16	5,00	45,40	42,41	36,17	46,05	
t08_C	toetspunt	--	101490,35	405654,16	8,50	46,00	43,02	36,78	46,66	
t09_A	toetspunt	--	101526,44	405627,20	1,50	39,94	36,96	30,71	40,60	
t09_B	toetspunt	--	101526,44	405627,20	5,00	41,00	38,03	31,78	41,66	
t09_C	toetspunt	--	101526,44	405627,20	8,50	41,88	38,90	32,66	42,54	
t10_A	toetspunt	--	101563,36	405628,73	1,50	16,17	13,24	6,71	16,76	
t10_B	toetspunt	--	101563,36	405628,73	5,00	18,12	15,18	8,58	18,68	
t10_C	toetspunt	--	101563,36	405628,73	8,50	18,31	15,36	8,77	18,87	
t11_A	toetspunt	--	101584,74	405657,36	1,50	8,50	5,52	-0,90	9,10	
t11_B	toetspunt	--	101584,74	405657,36	5,00	13,41	10,49	3,70	13,92	
t11_C	toetspunt	--	101584,74	405657,36	8,50	13,75	10,82	4,04	14,26	
t12_A	toetspunt	--	101606,10	405679,62	1,50	6,51	3,48	-2,70	7,16	
t12_B	toetspunt	--	101606,10	405679,62	5,00	13,63	10,66	4,42	14,30	
t12_C	toetspunt	--	101606,10	405679,62	8,50	13,92	10,93	4,71	14,58	
t13_A	toetspunt	--	101630,44	405700,23	1,50	4,38	1,34	-4,82	5,03	
t13_B	toetspunt	--	101630,44	405700,23	5,00	9,80	6,80	0,59	10,46	
t13_C	toetspunt	--	101630,44	405700,23	8,50	10,08	7,06	0,87	10,73	
t14_A	toetspunt	--	101575,62	405724,37	1,50	31,32	28,33	22,09	31,97	
t14_B	toetspunt	--	101575,62	405724,37	5,00	32,56	29,56	23,33	33,21	
t14_C	toetspunt	--	101575,62	405724,37	8,50	34,21	31,20	24,99	34,86	
t15_A	toetspunt	--	101548,44	405734,92	1,50	23,07	20,07	13,86	23,73	
t15_B	toetspunt	--	101548,44	405734,92	5,00	23,74	20,69	14,52	24,38	
t15_C	toetspunt	--	101548,44	405734,92	8,50	25,96	22,90	16,75	26,61	
t16_A	toetspunt	--	101525,46	405704,15	1,50	25,86	22,86	16,62	26,51	
t16_B	toetspunt	--	101525,46	405704,15	5,00	26,48	23,45	17,24	27,12	
t16_C	toetspunt	--	101525,46	405704,15	8,50	27,88	24,85	18,64	28,52	
t17_A	toetspunt	--	101537,40	405677,05	1,50	26,45	23,42	17,19	27,09	
t17_B	toetspunt	--	101537,40	405677,05	5,00	28,06	25,01	18,79	28,69	
t17_C	toetspunt	--	101537,40	405677,05	8,50	30,67	27,61	21,41	31,30	
t18_A	toetspunt	--	101568,12	405673,36	1,50	32,41	29,43	23,17	33,06	
t18_B	toetspunt	--	101568,12	405673,36	5,00	33,71	30,72	24,47	34,36	
t18_C	toetspunt	--	101568,12	405673,36	8,50	35,16	32,16	25,93	35,81	
t19_A	toetspunt	--	101583,92	405690,98	1,50	33,80	30,83	24,58	34,46	
t19_B	toetspunt	--	101583,92	405690,98	5,00	35,03	32,03	25,79	35,68	
t19_C	toetspunt	--	101583,92	405690,98	8,50	36,39	33,40	27,16	37,04	
t20_A	toetspunt	--	101519,15	405879,17	1,50	44,23	41,29	34,72	44,80	
t20_B	toetspunt	--	101519,15	405879,17	5,00	46,36	43,41	36,85	46,93	
t20_C	toetspunt	--	101519,15	405879,17	8,50	46,52	43,58	37,00	47,09	
t21_A	toetspunt	--	101498,65	405902,80	1,50	41,75	38,81	32,37	42,37	
t21_B	toetspunt	--	101498,65	405902,80	5,00	42,94	39,98	33,54	43,54	
t21_C	toetspunt	--	101498,65	405902,80	8,50	44,32	41,36	34,93	44,93	

Alle getoonde dB-waarden zijn A-gewogen

Rapport: Resultatentabel
Model: JJA_model wvl meerwerk (17-10) bouwblokken
Groep: LAeq totaalresultaten voor toetspunten
Verlengde Zuidrand
Groepsreductie: Ja

Naam	Toetspunt	Omschrijving	Groep	X	Y	Hoogte	Dag	Avond	Nacht	Lden
t22_A	toetspunt	--	101470,46	405895,14	1,50	28,40	25,45	18,69	28,91	
t22_B	toetspunt	--	101470,46	405895,14	5,00	29,71	26,73	20,10	30,24	
t22_C	toetspunt	--	101470,46	405895,14	8,50	31,27	28,28	21,72	31,82	
t23_A	toetspunt	--	101448,73	405863,71	1,50	23,70	20,61	14,42	24,32	
t23_B	toetspunt	--	101448,73	405863,71	5,00	25,22	22,11	15,94	25,83	
t23_C	toetspunt	--	101448,73	405863,71	8,50	27,40	24,30	18,13	28,02	
t24_A	toetspunt	--	101420,55	405822,94	1,50	25,90	22,83	16,66	26,53	
t24_B	toetspunt	--	101420,55	405822,94	5,00	26,96	23,86	17,71	27,58	
t24_C	toetspunt	--	101420,55	405822,94	8,50	28,40	25,30	19,16	29,03	
t25_A	toetspunt	--	101417,89	405788,71	1,50	41,14	38,16	31,92	41,80	
t25_B	toetspunt	--	101417,89	405788,71	5,00	42,50	39,52	33,28	43,16	
t25_C	toetspunt	--	101417,89	405788,71	8,50	43,58	40,60	34,36	44,24	
t26_A	toetspunt	--	101440,36	405773,18	1,50	44,81	41,83	35,59	45,47	
t26_B	toetspunt	--	101440,36	405773,18	5,00	46,73	43,73	37,51	47,39	
t26_C	toetspunt	--	101440,36	405773,18	8,50	47,14	44,14	37,92	47,80	
t27_A	toetspunt	--	101472,51	405783,53	1,50	51,52	48,52	42,28	52,17	
t27_B	toetspunt	--	101472,51	405783,53	5,00	52,99	50,00	43,76	53,64	
t27_C	toetspunt	--	101472,51	405783,53	8,50	53,16	50,16	43,93	53,81	
t28_A	toetspunt	--	101493,40	405811,53	1,50	51,42	48,45	42,17	52,07	
t28_B	toetspunt	--	101493,40	405811,53	5,00	52,91	49,93	43,67	53,56	
t28_C	toetspunt	--	101493,40	405811,53	8,50	53,08	50,09	43,83	53,73	
t29_A	toetspunt	--	101517,57	405843,91	1,50	51,24	48,26	41,96	51,88	
t29_B	toetspunt	--	101517,57	405843,91	5,00	52,76	49,77	43,48	53,40	
t29_C	toetspunt	--	101517,57	405843,91	8,50	52,89	49,91	43,60	53,53	
t30_A	toetspunt	--	101425,73	405750,22	1,50	45,14	42,16	35,93	45,80	
t30_B	toetspunt	--	101425,73	405750,22	5,00	47,00	44,00	37,78	47,66	
t30_C	toetspunt	--	101425,73	405750,22	8,50	47,44	44,44	38,22	48,10	
t31_A	toetspunt	--	101401,84	405766,73	1,50	40,89	37,93	31,67	41,56	
t31_B	toetspunt	--	101401,84	405766,73	5,00	42,30	39,33	33,09	42,97	
t31_C	toetspunt	--	101401,84	405766,73	8,50	43,41	40,43	34,19	44,07	
t32_A	toetspunt	--	101374,59	405756,44	1,50	31,36	28,30	22,14	32,00	
t32_B	toetspunt	--	101374,59	405756,44	5,00	31,87	28,79	22,65	32,51	
t32_C	toetspunt	--	101374,59	405756,44	8,50	32,29	29,20	23,08	32,93	
t33_A	toetspunt	--	101347,78	405717,66	1,50	34,44	31,44	25,22	35,10	
t33_B	toetspunt	--	101347,78	405717,66	5,00	34,75	31,74	25,53	35,40	
t33_C	toetspunt	--	101347,78	405717,66	8,50	35,44	32,43	26,22	36,09	
t34_A	toetspunt	--	101348,03	405689,37	1,50	42,90	39,92	33,68	43,56	
t34_B	toetspunt	--	101348,03	405689,37	5,00	44,23	41,24	35,01	44,89	
t34_C	toetspunt	--	101348,03	405689,37	8,50	45,09	42,09	35,86	45,74	
t35_A	toetspunt	--	101369,95	405675,57	1,50	45,52	42,54	36,29	46,18	
t35_B	toetspunt	--	101369,95	405675,57	5,00	47,32	44,34	38,10	47,98	
t35_C	toetspunt	--	101369,95	405675,57	8,50	47,62	44,63	38,39	48,27	
t36_A	toetspunt	--	101398,71	405684,64	1,50	51,39	48,42	42,16	52,05	
t36_B	toetspunt	--	101398,71	405684,64	5,00	52,85	49,87	43,63	53,51	
t36_C	toetspunt	--	101398,71	405684,64	8,50	52,95	49,97	43,73	53,61	
t37_A	toetspunt	--	101425,75	405720,87	1,50	51,49	48,51	42,27	52,15	
t37_B	toetspunt	--	101425,75	405720,87	5,00	52,97	49,97	43,74	53,62	
t37_C	toetspunt	--	101425,75	405720,87	8,50	53,11	50,11	43,89	53,77	
t38_A	toetspunt	--	101439,52	405915,40	1,50	27,18	24,16	17,77	27,77	
t38_B	toetspunt	--	101439,52	405915,40	5,00	30,30	27,24	20,97	30,90	
t38_C	toetspunt	--	101439,52	405915,40	8,50	33,25	30,22	23,98	33,88	
t39_A	toetspunt	--	101414,46	405925,71	1,50	22,57	19,45	13,26	23,17	
t39_B	toetspunt	--	101414,46	405925,71	5,00	25,99	22,89	16,71	26,60	
t39_C	toetspunt	--	101414,46	405925,71	8,50	27,34	24,28	18,03	27,95	
t40_A	toetspunt	--	101379,99	405906,70	1,50	25,13	22,06	15,90	25,77	
t40_B	toetspunt	--	101379,99	405906,70	5,00	26,96	23,86	17,73	27,59	
t40_C	toetspunt	--	101379,99	405906,70	8,50	28,12	25,04	18,87	28,75	
t41_A	toetspunt	--	101354,69	405870,10	1,50	24,14	21,07	14,89	24,77	
t41_B	toetspunt	--	101354,69	405870,10	5,00	25,24	22,13	15,98	25,86	
t41_C	toetspunt	--	101354,69	405870,10	8,50	26,62	23,51	17,37	27,24	
t42_A	toetspunt	--	101351,15	405834,84	1,50	34,41	31,44	25,18	35,07	
t42_B	toetspunt	--	101351,15	405834,84	5,00	34,70	31,72	25,48	35,36	
t42_C	toetspunt	--	101351,15	405834,84	8,50	35,56	32,57	26,34	36,22	

Alle getoonde dB-waarden zijn A-gewogen

Rapport: Resultatentabel
Model: JJA_model wvl meerwerk (17-10) bouwblokken
LAeq totaalresultaten voor toetspunten
Groep: Verlengde Zuidrand
Groepsreductie: Ja

Naam	Toetspunt	Omschrijving	Groep	X	Y	Hoogte	Dag	Avond	Nacht	Lden
t43_A	toetspunt	--	101373,27	405819,56	1,50	35,82	32,86	26,60	36,49	
t43_B	toetspunt	--	101373,27	405819,56	5,00	36,62	33,65	27,40	37,28	
t43_C	toetspunt	--	101373,27	405819,56	8,50	37,56	34,58	28,34	38,22	
t44_A	toetspunt	--	101407,18	405833,84	1,50	25,49	22,41	16,23	26,11	
t44_B	toetspunt	--	101407,18	405833,84	5,00	27,29	24,19	18,02	27,91	
t44_C	toetspunt	--	101407,18	405833,84	8,50	29,57	26,48	20,31	30,19	
t45_A	toetspunt	--	101438,51	405879,17	1,50	24,70	21,62	15,42	25,32	
t45_B	toetspunt	--	101438,51	405879,17	5,00	26,84	23,74	17,56	27,45	
t45_C	toetspunt	--	101438,51	405879,17	8,50	29,72	26,64	20,43	30,33	
t46_A	toetspunt	--	101358,74	405796,53	1,50	35,97	33,00	26,74	36,63	
t46_B	toetspunt	--	101358,74	405796,53	5,00	36,82	33,84	27,60	37,48	
t46_C	toetspunt	--	101358,74	405796,53	8,50	37,73	34,75	28,51	38,39	
t47_A	toetspunt	--	101336,03	405812,22	1,50	34,50	31,53	25,27	35,16	
t47_B	toetspunt	--	101336,03	405812,22	5,00	34,77	31,79	25,55	35,43	
t47_C	toetspunt	--	101336,03	405812,22	8,50	35,57	32,58	26,34	36,22	
t48_A	toetspunt	--	101306,66	405800,63	1,50	29,02	25,95	19,79	29,66	
t48_B	toetspunt	--	101306,66	405800,63	5,00	29,64	26,54	20,42	30,27	
t48_C	toetspunt	--	101306,66	405800,63	8,50	30,22	27,13	21,01	30,86	
t49_A	toetspunt	--	101280,42	405762,66	1,50	31,89	28,85	22,66	32,53	
t49_B	toetspunt	--	101280,42	405762,66	5,00	32,29	29,22	23,07	32,93	
t49_C	toetspunt	--	101280,42	405762,66	8,50	32,49	29,42	23,27	33,13	
t50_A	toetspunt	--	101282,13	405730,83	1,50	39,25	36,24	30,03	39,90	
t50_B	toetspunt	--	101282,13	405730,83	5,00	39,49	36,47	30,27	40,14	
t50_C	toetspunt	--	101282,13	405730,83	8,50	39,90	36,89	30,68	40,55	
t51_A	toetspunt	--	101301,89	405718,40	1,50	39,96	36,96	30,74	40,62	
t51_B	toetspunt	--	101301,89	405718,40	5,00	40,53	37,52	31,31	41,18	
t51_C	toetspunt	--	101301,89	405718,40	8,50	41,10	38,10	31,89	41,76	
t52_A	toetspunt	--	101333,28	405726,93	1,50	35,99	32,95	26,77	36,64	
t52_B	toetspunt	--	101333,28	405726,93	5,00	36,37	33,31	27,15	37,01	
t52_C	toetspunt	--	101333,28	405726,93	8,50	36,85	33,78	27,63	37,49	
t53_A	toetspunt	--	101360,68	405766,56	1,50	29,37	26,31	20,15	30,01	
t53_B	toetspunt	--	101360,68	405766,56	5,00	30,35	27,26	21,13	30,99	
t53_C	toetspunt	--	101360,68	405766,56	8,50	31,64	28,54	22,41	32,27	
t54_A	toetspunt	--	101329,76	405922,15	1,50	19,54	16,43	10,21	20,13	
t54_B	toetspunt	--	101329,76	405922,15	5,00	22,93	19,82	13,63	23,53	
t54_C	toetspunt	--	101329,76	405922,15	8,50	25,00	21,93	15,70	25,61	
t55_A	toetspunt	--	101300,93	405925,21	1,50	19,82	16,70	10,52	20,42	
t55_B	toetspunt	--	101300,93	405925,21	5,00	22,88	19,76	13,59	23,49	
t55_C	toetspunt	--	101300,93	405925,21	8,50	25,77	22,73	16,42	26,37	
t56_A	toetspunt	--	101271,58	405904,05	1,50	24,34	21,25	15,11	24,97	
t56_B	toetspunt	--	101271,58	405904,05	5,00	25,38	22,27	16,16	26,01	
t56_C	toetspunt	--	101271,58	405904,05	8,50	26,22	23,12	17,00	26,85	
t57_A	toetspunt	--	101276,19	405873,55	1,50	31,06	28,09	21,84	31,72	
t57_B	toetspunt	--	101276,19	405873,55	5,00	31,42	28,43	22,20	32,08	
t57_C	toetspunt	--	101276,19	405873,55	8,50	31,91	28,91	22,69	32,57	
t58_A	toetspunt	--	101300,65	405862,32	1,50	32,21	29,24	22,99	32,87	
t58_B	toetspunt	--	101300,65	405862,32	5,00	32,52	29,54	23,30	33,18	
t58_C	toetspunt	--	101300,65	405862,32	8,50	33,05	30,06	23,84	33,71	
t59_A	toetspunt	--	101326,84	405871,50	1,50	22,01	18,91	12,74	22,63	
t59_B	toetspunt	--	101326,84	405871,50	5,00	23,80	20,69	14,52	24,41	
t59_C	toetspunt	--	101326,84	405871,50	8,50	26,15	23,05	16,91	26,78	
t60_A	toetspunt	--	101339,96	405900,09	1,50	21,89	18,80	12,62	22,51	
t60_B	toetspunt	--	101339,96	405900,09	5,00	23,66	20,55	14,39	24,27	
t60_C	toetspunt	--	101339,96	405900,09	8,50	26,35	23,26	17,10	26,98	
t61_A	toetspunt	--	101288,22	405838,10	1,50	25,84	22,85	16,61	26,49	
t61_B	toetspunt	--	101288,22	405838,10	5,00	26,55	23,53	17,31	27,19	
t61_C	toetspunt	--	101288,22	405838,10	8,50	27,73	24,69	18,50	28,37	
t62_A	toetspunt	--	101260,40	405850,86	1,50	25,18	22,18	15,94	25,83	
t62_B	toetspunt	--	101260,40	405850,86	5,00	25,94	22,91	16,71	26,59	
t62_C	toetspunt	--	101260,40	405850,86	8,50	27,11	24,06	17,88	27,75	
t63_A	toetspunt	--	101229,24	405836,35	1,50	26,03	22,95	16,80	26,66	
t63_B	toetspunt	--	101229,24	405836,35	5,00	26,92	23,82	17,71	27,56	
t63_C	toetspunt	--	101229,24	405836,35	8,50	27,73	24,63	18,51	28,36	

Alle getoonde dB-waarden zijn A-gewogen

Rapport: Resultatentabel
 Model: JJA_model wvl meerwerk (17-10) bouwblokken
 LAeq totaalresultaten voor toetspunten
 Groep: Verlengde Zuidrand
 Groepsreductie: Ja

Naam Toetspunt	Omschrijving	Groep	X	Y	Hoogte	Dag	Avond	Nacht	Lden
t64_A	toetspunt	--	101207,18	405804,43	1,50	29,78	26,72	20,55	30,42
t64_B	toetspunt	--	101207,18	405804,43	5,00	30,25	27,16	21,03	30,89
t64_C	toetspunt	--	101207,18	405804,43	8,50	30,31	27,23	21,10	30,95
t65_A	toetspunt	--	101209,34	405776,65	1,50	36,61	33,59	27,39	37,26
t65_B	toetspunt	--	101209,34	405776,65	5,00	36,89	33,86	27,67	37,54
t65_C	toetspunt	--	101209,34	405776,65	8,50	36,81	33,77	27,60	37,46
t66_A	toetspunt	--	101230,51	405763,34	1,50	37,31	34,29	28,09	37,96
t66_B	toetspunt	--	101230,51	405763,34	5,00	37,57	34,54	28,35	38,22
t66_C	toetspunt	--	101230,51	405763,34	8,50	37,58	34,55	28,36	38,23
t67_A	toetspunt	--	101262,54	405772,33	1,50	32,44	29,38	23,22	33,08
t67_B	toetspunt	--	101262,54	405772,33	5,00	32,91	29,83	23,69	33,55
t67_C	toetspunt	--	101262,54	405772,33	8,50	33,30	30,22	24,08	33,94
t68_A	toetspunt	--	101285,88	405806,09	1,50	26,17	23,09	16,94	26,80
t68_B	toetspunt	--	101285,88	405806,09	5,00	27,26	24,16	18,04	27,89
t68_C	toetspunt	--	101285,88	405806,09	8,50	28,84	25,74	19,62	29,47
t69_A	toetspunt	--	101245,75	405926,16	1,50	21,10	18,01	11,83	21,72
t69_B	toetspunt	--	101245,75	405926,16	5,00	23,07	19,97	13,78	23,68
t69_C	toetspunt	--	101245,75	405926,16	8,50	22,61	19,61	13,06	23,16
t70_A	toetspunt	--	101220,51	405928,57	1,50	17,97	14,84	8,68	18,57
t70_B	toetspunt	--	101220,51	405928,57	5,00	20,69	17,57	11,40	21,30
t70_C	toetspunt	--	101220,51	405928,57	8,50	20,93	17,92	11,40	21,48
t71_A	toetspunt	--	101198,63	405920,98	1,50	18,66	15,56	9,44	19,29
t71_B	toetspunt	--	101198,63	405920,98	5,00	20,36	17,22	11,14	20,98
t71_C	toetspunt	--	101198,63	405920,98	8,50	19,77	16,65	10,55	20,40
t72_A	toetspunt	--	101208,47	405904,63	1,50	27,39	24,41	18,17	28,05
t72_B	toetspunt	--	101208,47	405904,63	5,00	27,88	24,87	18,66	28,53
t72_C	toetspunt	--	101208,47	405904,63	8,50	28,44	25,41	19,22	29,09
t73_A	toetspunt	--	101230,52	405894,51	1,50	28,21	25,23	18,98	28,87
t73_B	toetspunt	--	101230,52	405894,51	5,00	28,68	25,68	19,46	29,34
t73_C	toetspunt	--	101230,52	405894,51	8,50	29,22	26,20	20,00	29,87
t74_A	toetspunt	--	101253,08	405904,98	1,50	18,50	15,40	9,16	19,09
t74_B	toetspunt	--	101253,08	405904,98	5,00	21,62	18,52	12,28	22,21
t74_C	toetspunt	--	101253,08	405904,98	8,50	25,34	22,28	15,95	25,92
t75_A	toetspunt	--	101212,62	405872,80	1,50	24,37	21,38	15,14	25,02
t75_B	toetspunt	--	101212,62	405872,80	5,00	25,12	22,09	15,88	25,76
t75_C	toetspunt	--	101212,62	405872,80	8,50	26,12	23,08	16,89	26,76
t76_A	toetspunt	--	101188,96	405883,66	1,50	25,67	22,69	16,45	26,33
t76_B	toetspunt	--	101188,96	405883,66	5,00	26,34	23,33	17,12	26,99
t76_C	toetspunt	--	101188,96	405883,66	8,50	26,98	23,95	17,75	27,63
t77_A	toetspunt	--	101164,85	405874,92	1,50	18,37	15,28	9,15	19,01
t77_B	toetspunt	--	101164,85	405874,92	5,00	19,56	16,43	10,35	20,19
t77_C	toetspunt	--	101164,85	405874,92	8,50	19,40	16,27	10,19	20,03
t78_A	toetspunt	--	101143,26	405843,68	1,50	18,17	15,11	8,96	18,82
t78_B	toetspunt	--	101143,26	405843,68	5,00	19,33	16,24	10,12	19,97
t78_C	toetspunt	--	101143,26	405843,68	8,50	19,25	16,15	10,04	19,89
t79_A	toetspunt	--	101143,67	405817,96	1,50	34,80	31,78	25,58	35,45
t79_B	toetspunt	--	101143,67	405817,96	5,00	35,12	32,08	25,90	35,77
t79_C	toetspunt	--	101143,67	405817,96	8,50	35,00	31,95	25,79	35,65
t80_A	toetspunt	--	101166,36	405803,69	1,50	35,40	32,38	26,18	36,05
t80_B	toetspunt	--	101166,36	405803,69	5,00	35,73	32,68	26,51	36,37
t80_C	toetspunt	--	101166,36	405803,69	8,50	35,58	32,53	26,36	36,22
t81_A	toetspunt	--	101191,32	405811,74	1,50	30,57	27,52	21,35	31,21
t81_B	toetspunt	--	101191,32	405811,74	5,00	31,08	28,00	21,86	31,72
t81_C	toetspunt	--	101191,32	405811,74	8,50	31,48	28,39	22,26	32,12
t82_A	toetspunt	--	101213,11	405843,26	1,50	25,78	22,71	16,55	26,42
t82_B	toetspunt	--	101213,11	405843,26	5,00	26,65	23,56	17,43	27,29
t82_C	toetspunt	--	101213,11	405843,26	8,50	27,84	24,74	18,62	28,47

Alle getoonde dB-waarden zijn A-gewogen

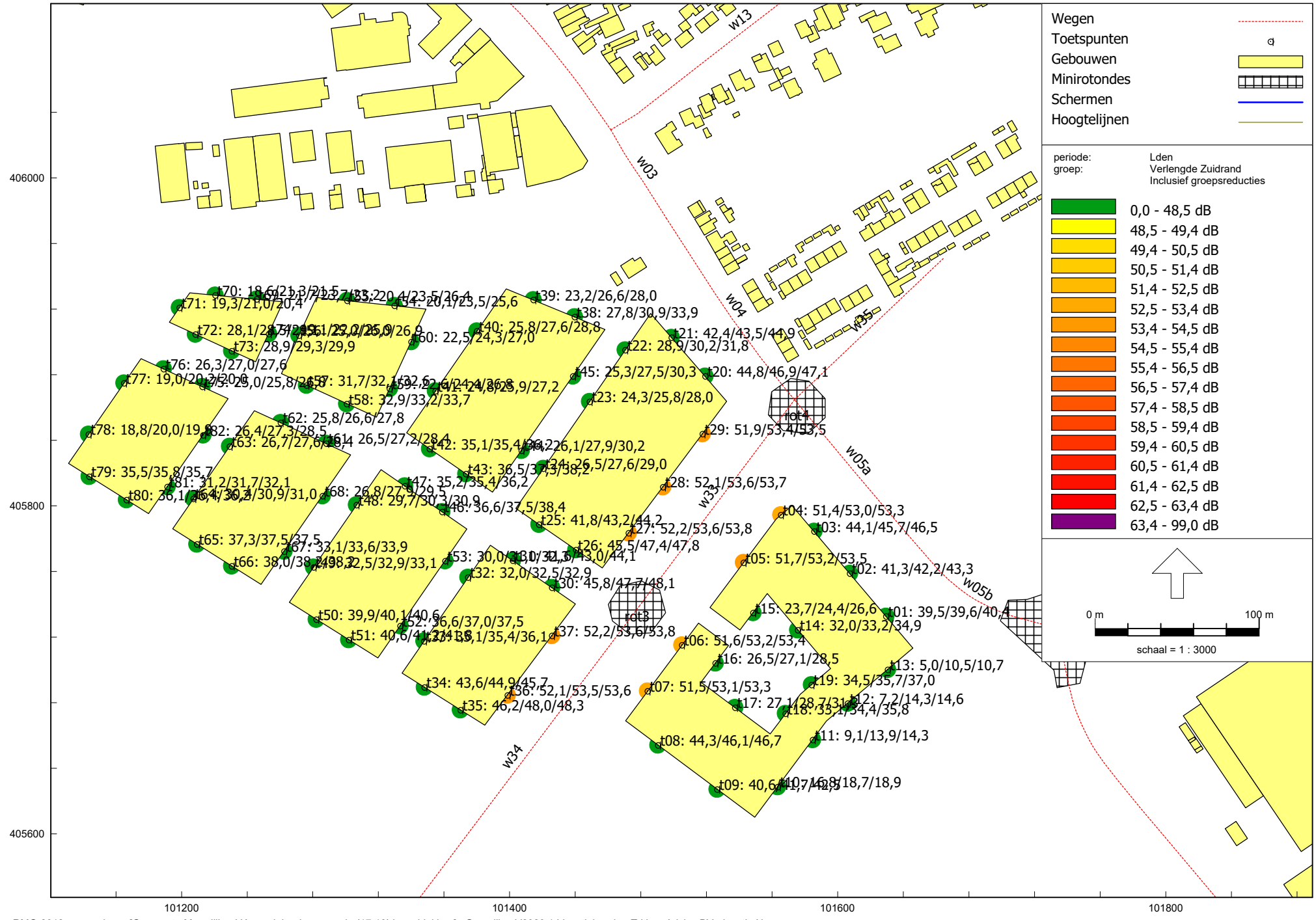

Rapport: Resultatentabel
 Model: JJA_model wvl meerwerk (17-10) bouwblokken
 LAeq totaalresultaten voor toetspunten
 Groep: Zuidrand
 Groepsreductie: Ja

Naam Toetspunt	Omschrijving	Groep	X	Y	Hoogte	Dag	Avond	Nacht	Lden
t01_A	toetspunt	--	101629,47	405732,74	1,50	-8,64	-12,41	-17,73	-8,10
t01_B	toetspunt	--	101629,47	405732,74	5,00	-7,73	-11,55	-16,82	-7,20
t01_C	toetspunt	--	101629,47	405732,74	8,50	-7,49	-11,32	-16,57	-6,96
t02_A	toetspunt	--	101607,34	405758,87	1,50	-5,79	-9,50	-14,90	-5,25
t02_B	toetspunt	--	101607,34	405758,87	5,00	-4,82	-8,58	-13,92	-4,28
t02_C	toetspunt	--	101607,34	405758,87	8,50	-4,56	-8,32	-13,64	-4,01
t03_A	toetspunt	--	101585,65	405784,48	1,50	-3,54	-7,25	-12,64	-2,99
t03_B	toetspunt	--	101585,65	405784,48	5,00	-2,59	-6,35	-11,69	-2,05
t03_C	toetspunt	--	101585,65	405784,48	8,50	-2,32	-6,09	-11,41	-1,78
t04_A	toetspunt	--	101565,33	405794,54	1,50	4,09	0,51	-5,02	4,66
t04_B	toetspunt	--	101565,33	405794,54	5,00	6,49	2,87	-2,62	7,05
t04_C	toetspunt	--	101565,33	405794,54	8,50	6,84	3,21	-2,27	7,40
t05_A	toetspunt	--	101542,58	405765,50	1,50	4,56	1,00	-4,56	5,13
t05_B	toetspunt	--	101542,58	405765,50	5,00	7,16	3,57	-1,95	7,73
t05_C	toetspunt	--	101542,58	405765,50	8,50	7,53	3,92	-1,58	8,09
t06_A	toetspunt	--	101505,00	405715,19	1,50	4,86	1,30	-4,25	5,43
t06_B	toetspunt	--	101505,00	405715,19	5,00	7,56	3,97	-1,55	8,13
t06_C	toetspunt	--	101505,00	405715,19	8,50	7,96	4,35	-1,15	8,52
t07_A	toetspunt	--	101484,01	405687,10	1,50	4,20	0,65	-4,91	4,78
t07_B	toetspunt	--	101484,01	405687,10	5,00	7,32	3,77	-1,80	7,89
t07_C	toetspunt	--	101484,01	405687,10	8,50	8,55	4,99	-0,57	9,12
t08_A	toetspunt	--	101490,35	405654,16	1,50	5,75	2,31	-3,38	6,34
t08_B	toetspunt	--	101490,35	405654,16	5,00	7,41	3,87	-1,71	7,98
t08_C	toetspunt	--	101490,35	405654,16	8,50	7,88	4,33	-1,23	8,46
t09_A	toetspunt	--	101526,44	405627,20	1,50	5,54	2,10	-3,58	6,14
t09_B	toetspunt	--	101526,44	405627,20	5,00	7,18	3,64	-1,93	7,76
t09_C	toetspunt	--	101526,44	405627,20	8,50	7,67	4,12	-1,44	8,25
t10_A	toetspunt	--	101563,36	405628,73	1,50	--	--	--	--
t10_B	toetspunt	--	101563,36	405628,73	5,00	--	--	--	--
t10_C	toetspunt	--	101563,36	405628,73	8,50	--	--	--	--
t11_A	toetspunt	--	101584,74	405657,36	1,50	--	--	--	--
t11_B	toetspunt	--	101584,74	405657,36	5,00	--	--	--	--
t11_C	toetspunt	--	101584,74	405657,36	8,50	--	--	--	--
t12_A	toetspunt	--	101606,10	405679,62	1,50	--	--	--	--
t12_B	toetspunt	--	101606,10	405679,62	5,00	--	--	--	--
t12_C	toetspunt	--	101606,10	405679,62	8,50	--	--	--	--
t13_A	toetspunt	--	101630,44	405700,23	1,50	--	--	--	--
t13_B	toetspunt	--	101630,44	405700,23	5,00	--	--	--	--
t13_C	toetspunt	--	101630,44	405700,23	8,50	--	--	--	--
t14_A	toetspunt	--	101575,62	405724,37	1,50	0,65	-2,97	-8,46	1,21
t14_B	toetspunt	--	101575,62	405724,37	5,00	4,33	0,75	-4,78	4,90
t14_C	toetspunt	--	101575,62	405724,37	8,50	7,32	3,72	-1,79	7,89
t15_A	toetspunt	--	101548,44	405734,92	1,50	0,16	-3,43	-8,96	0,72
t15_B	toetspunt	--	101548,44	405734,92	5,00	4,51	0,91	-4,59	5,08
t15_C	toetspunt	--	101548,44	405734,92	8,50	4,90	1,28	-4,21	5,46
t16_A	toetspunt	--	101525,46	405704,15	1,50	--	--	--	--
t16_B	toetspunt	--	101525,46	405704,15	5,00	--	--	--	--
t16_C	toetspunt	--	101525,46	405704,15	8,50	--	--	--	--
t17_A	toetspunt	--	101537,40	405677,05	1,50	2,83	-0,77	-6,29	3,39
t17_B	toetspunt	--	101537,40	405677,05	5,00	6,20	2,59	-2,91	6,76
t17_C	toetspunt	--	101537,40	405677,05	8,50	8,54	4,94	-0,57	9,11
t18_A	toetspunt	--	101568,12	405673,36	1,50	3,61	0,02	-5,50	4,18
t18_B	toetspunt	--	101568,12	405673,36	5,00	6,02	2,43	-3,09	6,59
t18_C	toetspunt	--	101568,12	405673,36	8,50	9,42	5,82	0,30	9,98
t19_A	toetspunt	--	101583,92	405690,98	1,50	4,24	0,65	-4,87	4,81
t19_B	toetspunt	--	101583,92	405690,98	5,00	7,54	3,97	-1,57	8,11
t19_C	toetspunt	--	101583,92	405690,98	8,50	9,86	6,26	0,75	10,43
t20_A	toetspunt	--	101519,15	405879,17	1,50	4,96	1,33	-4,15	5,52
t20_B	toetspunt	--	101519,15	405879,17	5,00	5,94	2,25	-3,16	6,49
t20_C	toetspunt	--	101519,15	405879,17	8,50	4,12	0,40	-4,97	4,67
t21_A	toetspunt	--	101498,65	405902,80	1,50	-1,77	-5,38	-10,88	-1,21
t21_B	toetspunt	--	101498,65	405902,80	5,00	-0,74	-4,41	-9,84	-0,18
t21_C	toetspunt	--	101498,65	405902,80	8,50	-1,42	-5,09	-10,51	-0,86

Alle getoonde dB-waarden zijn A-gewogen

Rapport: Resultatentabel
 Model: JJA_model wvl meerwerk (17-10) bouwblokken
 LAeq totaalresultaten voor toetspunten
 Groep: Zuidrand
 Groepsreductie: Ja

Naam Toetspunt	Omschrijving	Groep	X	Y	Hoogte	Dag	Avond	Nacht	Lden
t22_A	toetspunt	--	101470,46	405895,14	1,50	-0,26	-3,89	-9,37	0,30
t22_B	toetspunt	--	101470,46	405895,14	5,00	3,06	-0,54	-6,05	3,63
t22_C	toetspunt	--	101470,46	405895,14	8,50	6,94	3,32	-2,17	7,50
t23_A	toetspunt	--	101448,73	405863,71	1,50	-0,77	-4,38	-9,88	-0,21
t23_B	toetspunt	--	101448,73	405863,71	5,00	3,11	-0,48	-6,00	3,68
t23_C	toetspunt	--	101448,73	405863,71	8,50	6,63	3,05	-2,48	7,20
t24_A	toetspunt	--	101420,55	405822,94	1,50	-0,45	-4,05	-9,57	0,11
t24_B	toetspunt	--	101420,55	405822,94	5,00	3,56	-0,04	-5,56	4,12
t24_C	toetspunt	--	101420,55	405822,94	8,50	7,07	3,49	-2,04	7,64
t25_A	toetspunt	--	101417,89	405788,71	1,50	1,99	-1,58	-7,12	2,56
t25_B	toetspunt	--	101417,89	405788,71	5,00	5,72	2,14	-3,39	6,29
t25_C	toetspunt	--	101417,89	405788,71	8,50	8,15	4,58	-0,97	8,72
t26_A	toetspunt	--	101440,36	405773,18	1,50	0,73	-2,87	-8,38	1,30
t26_B	toetspunt	--	101440,36	405773,18	5,00	5,16	1,56	-3,95	5,73
t26_C	toetspunt	--	101440,36	405773,18	8,50	7,57	3,96	-1,55	8,13
t27_A	toetspunt	--	101472,51	405783,53	1,50	6,85	3,33	-2,27	7,43
t27_B	toetspunt	--	101472,51	405783,53	5,00	8,10	4,51	-1,02	8,66
t27_C	toetspunt	--	101472,51	405783,53	8,50	8,48	4,89	-0,63	9,05
t28_A	toetspunt	--	101493,40	405811,53	1,50	8,49	4,95	-0,62	9,07
t28_B	toetspunt	--	101493,40	405811,53	5,00	9,99	6,38	0,88	10,55
t28_C	toetspunt	--	101493,40	405811,53	8,50	9,53	5,89	0,42	10,09
t29_A	toetspunt	--	101517,57	405843,91	1,50	9,51	5,91	0,40	10,08
t29_B	toetspunt	--	101517,57	405843,91	5,00	10,94	7,29	1,83	11,50
t29_C	toetspunt	--	101517,57	405843,91	8,50	9,60	5,95	0,49	10,16
t30_A	toetspunt	--	101425,73	405750,22	1,50	2,64	-0,91	-6,48	3,21
t30_B	toetspunt	--	101425,73	405750,22	5,00	6,36	2,78	-2,75	6,93
t30_C	toetspunt	--	101425,73	405750,22	8,50	6,77	3,19	-2,34	7,34
t31_A	toetspunt	--	101401,84	405766,73	1,50	--	--	--	--
t31_B	toetspunt	--	101401,84	405766,73	5,00	--	--	--	--
t31_C	toetspunt	--	101401,84	405766,73	8,50	--	--	--	--
t32_A	toetspunt	--	101374,59	405756,44	1,50	3,26	-0,33	-5,85	3,83
t32_B	toetspunt	--	101374,59	405756,44	5,00	6,29	2,70	-2,83	6,85
t32_C	toetspunt	--	101374,59	405756,44	8,50	10,45	6,86	1,33	11,01
t33_A	toetspunt	--	101347,78	405717,66	1,50	3,18	-0,41	-5,93	3,75
t33_B	toetspunt	--	101347,78	405717,66	5,00	6,56	2,99	-2,56	7,13
t33_C	toetspunt	--	101347,78	405717,66	8,50	11,60	8,02	2,49	12,17
t34_A	toetspunt	--	101348,03	405689,37	1,50	7,13	3,64	-1,99	7,71
t34_B	toetspunt	--	101348,03	405689,37	5,00	8,44	4,87	-0,68	9,01
t34_C	toetspunt	--	101348,03	405689,37	8,50	8,87	5,28	-0,25	9,43
t35_A	toetspunt	--	101369,95	405675,57	1,50	7,96	4,50	-1,16	8,55
t35_B	toetspunt	--	101369,95	405675,57	5,00	9,27	5,74	0,15	9,85
t35_C	toetspunt	--	101369,95	405675,57	8,50	9,74	6,21	0,62	10,32
t36_A	toetspunt	--	101398,71	405684,64	1,50	--	--	--	--
t36_B	toetspunt	--	101398,71	405684,64	5,00	--	--	--	--
t36_C	toetspunt	--	101398,71	405684,64	8,50	--	--	--	--
t37_A	toetspunt	--	101425,75	405720,87	1,50	--	--	--	--
t37_B	toetspunt	--	101425,75	405720,87	5,00	--	--	--	--
t37_C	toetspunt	--	101425,75	405720,87	8,50	--	--	--	--
t38_A	toetspunt	--	101439,52	405915,40	1,50	4,54	0,97	-4,58	5,11
t38_B	toetspunt	--	101439,52	405915,40	5,00	7,30	3,70	-1,80	7,87
t38_C	toetspunt	--	101439,52	405915,40	8,50	--	--	--	--
t39_A	toetspunt	--	101414,46	405925,71	1,50	-3,64	-7,32	-12,74	-3,09
t39_B	toetspunt	--	101414,46	405925,71	5,00	-2,53	-6,27	-11,62	-1,98
t39_C	toetspunt	--	101414,46	405925,71	8,50	-4,01	-7,82	-13,10	-3,48
t40_A	toetspunt	--	101379,99	405906,70	1,50	2,82	-0,76	-6,30	3,39
t40_B	toetspunt	--	101379,99	405906,70	5,00	6,22	2,64	-2,89	6,79
t40_C	toetspunt	--	101379,99	405906,70	8,50	8,04	4,46	-1,08	8,61
t41_A	toetspunt	--	101354,69	405870,10	1,50	2,10	-1,47	-7,02	2,67
t41_B	toetspunt	--	101354,69	405870,10	5,00	5,56	1,97	-3,55	6,13
t41_C	toetspunt	--	101354,69	405870,10	8,50	7,88	4,30	-1,23	8,45
t42_A	toetspunt	--	101351,15	405834,84	1,50	4,78	1,20	-4,34	5,35
t42_B	toetspunt	--	101351,15	405834,84	5,00	8,48	4,90	-0,63	9,05
t42_C	toetspunt	--	101351,15	405834,84	8,50	10,60	7,02	1,49	11,17

Alle getoonde dB-waarden zijn A-gewogen

Rapport: Resultatentabel
Model: JJA_model wvl meerwerk (17-10) bouwblokken
LAEq totaalresultaten voor toetspunten
Groep: Zuidrand
Groepsreductie: Ja

Naam	Toetspunt	Omschrijving	Groep	X	Y	Hoogte	Dag	Avond	Nacht	Lden
t43_A	toetspunt	--	101373,27	405819,56	1,50	5,04	1,47	-4,07	5,61	
t43_B	toetspunt	--	101373,27	405819,56	5,00	8,69	5,10	-0,42	9,26	
t43_C	toetspunt	--	101373,27	405819,56	8,50	10,22	6,61	1,11	10,78	
t44_A	toetspunt	--	101407,18	405833,84	1,50	3,43	-0,14	-5,69	4,00	
t44_B	toetspunt	--	101407,18	405833,84	5,00	6,62	3,04	-2,48	7,19	
t44_C	toetspunt	--	101407,18	405833,84	8,50	7,37	3,76	-1,74	7,93	
t45_A	toetspunt	--	101438,51	405879,17	1,50	5,07	1,48	-4,05	5,63	
t45_B	toetspunt	--	101438,51	405879,17	5,00	7,47	3,86	-1,64	8,03	
t45_C	toetspunt	--	101438,51	405879,17	8,50	8,31	4,69	-0,80	8,87	
t46_A	toetspunt	--	101358,74	405796,53	1,50	3,13	-0,42	-5,98	3,71	
t46_B	toetspunt	--	101358,74	405796,53	5,00	6,72	3,15	-2,39	7,29	
t46_C	toetspunt	--	101358,74	405796,53	8,50	7,60	4,00	-1,51	8,17	
t47_A	toetspunt	--	101336,03	405812,22	1,50	1,47	-2,09	-7,65	2,04	
t47_B	toetspunt	--	101336,03	405812,22	5,00	4,58	0,98	-4,53	5,15	
t47_C	toetspunt	--	101336,03	405812,22	8,50	5,41	1,79	-3,70	5,97	
t48_A	toetspunt	--	101306,66	405800,63	1,50	3,35	-0,23	-5,76	3,92	
t48_B	toetspunt	--	101306,66	405800,63	5,00	6,95	3,39	-2,16	7,52	
t48_C	toetspunt	--	101306,66	405800,63	8,50	10,92	7,33	1,81	11,49	
t49_A	toetspunt	--	101280,42	405762,66	1,50	4,58	1,04	-4,54	5,15	
t49_B	toetspunt	--	101280,42	405762,66	5,00	7,24	3,69	-1,87	7,82	
t49_C	toetspunt	--	101280,42	405762,66	8,50	10,82	7,26	1,71	11,39	
t50_A	toetspunt	--	101282,13	405730,83	1,50	8,28	4,81	-0,85	8,87	
t50_B	toetspunt	--	101282,13	405730,83	5,00	9,60	6,07	0,48	10,18	
t50_C	toetspunt	--	101282,13	405730,83	8,50	10,10	6,56	0,98	10,67	
t51_A	toetspunt	--	101301,89	405718,40	1,50	8,15	4,68	-0,98	8,74	
t51_B	toetspunt	--	101301,89	405718,40	5,00	9,47	5,94	0,36	10,05	
t51_C	toetspunt	--	101301,89	405718,40	8,50	9,97	6,43	0,85	10,54	
t52_A	toetspunt	--	101333,28	405726,93	1,50	6,43	2,94	-2,69	7,01	
t52_B	toetspunt	--	101333,28	405726,93	5,00	7,75	4,19	-1,36	8,32	
t52_C	toetspunt	--	101333,28	405726,93	8,50	8,21	4,64	-0,90	8,78	
t53_A	toetspunt	--	101360,68	405766,56	1,50	1,38	-2,19	-7,73	1,95	
t53_B	toetspunt	--	101360,68	405766,56	5,00	5,59	2,02	-3,53	6,16	
t53_C	toetspunt	--	101360,68	405766,56	8,50	7,62	4,04	-1,49	8,19	
t54_A	toetspunt	--	101329,76	405922,15	1,50	3,96	0,36	-5,14	4,53	
t54_B	toetspunt	--	101329,76	405922,15	5,00	4,91	1,25	-4,19	5,47	
t54_C	toetspunt	--	101329,76	405922,15	8,50	4,07	0,39	-5,04	4,62	
t55_A	toetspunt	--	101300,93	405925,21	1,50	2,57	-1,08	-6,54	3,13	
t55_B	toetspunt	--	101300,93	405925,21	5,00	3,40	-0,29	-5,71	3,95	
t55_C	toetspunt	--	101300,93	405925,21	8,50	2,74	-0,97	-6,36	3,29	
t56_A	toetspunt	--	101271,58	405904,05	1,50	2,54	-1,05	-6,57	3,11	
t56_B	toetspunt	--	101271,58	405904,05	5,00	5,28	1,70	-3,83	5,85	
t56_C	toetspunt	--	101271,58	405904,05	8,50	8,55	4,97	-0,56	9,12	
t57_A	toetspunt	--	101276,19	405873,55	1,50	4,64	1,07	-4,47	5,21	
t57_B	toetspunt	--	101276,19	405873,55	5,00	8,72	5,14	-0,40	9,29	
t57_C	toetspunt	--	101276,19	405873,55	8,50	10,87	7,30	1,75	11,44	
t58_A	toetspunt	--	101300,65	405862,32	1,50	5,80	2,23	-3,31	6,37	
t58_B	toetspunt	--	101300,65	405862,32	5,00	9,49	5,92	0,37	10,06	
t58_C	toetspunt	--	101300,65	405862,32	8,50	11,86	8,28	2,75	12,43	
t59_A	toetspunt	--	101326,84	405871,50	1,50	2,61	-1,00	-6,51	3,17	
t59_B	toetspunt	--	101326,84	405871,50	5,00	6,20	2,58	-2,91	6,76	
t59_C	toetspunt	--	101326,84	405871,50	8,50	6,94	3,30	-2,17	7,50	
t60_A	toetspunt	--	101339,96	405900,09	1,50	6,48	2,92	-2,63	7,05	
t60_B	toetspunt	--	101339,96	405900,09	5,00	8,82	5,20	-0,30	9,38	
t60_C	toetspunt	--	101339,96	405900,09	8,50	10,18	6,57	1,07	10,74	
t61_A	toetspunt	--	101288,22	405838,10	1,50	4,09	0,55	-5,02	4,67	
t61_B	toetspunt	--	101288,22	405838,10	5,00	6,89	3,32	-2,22	7,46	
t61_C	toetspunt	--	101288,22	405838,10	8,50	7,55	3,96	-1,56	8,12	
t62_A	toetspunt	--	101260,40	405850,86	1,50	-0,96	-4,53	-10,06	-0,38	
t62_B	toetspunt	--	101260,40	405850,86	5,00	1,52	-2,14	-7,58	2,08	
t62_C	toetspunt	--	101260,40	405850,86	8,50	2,12	-1,57	-6,98	2,67	
t63_A	toetspunt	--	101229,24	405836,35	1,50	5,19	1,62	-3,92	5,76	
t63_B	toetspunt	--	101229,24	405836,35	5,00	8,39	4,81	-0,73	8,96	
t63_C	toetspunt	--	101229,24	405836,35	8,50	11,87	8,29	2,76	12,44	

Alle getoonde dB-waarden zijn A-gewogen

Rapport: Resultatentabel
 Model: JJA_model wvl meerwerk (17-10) bouwblokken
 LAeq totaalresultaten voor toetspunten
 Groep: Zuidrand
 Groepsreductie: Ja

Naam Toetspunt	Omschrijving	Groep	X	Y	Hoogte	Dag	Avond	Nacht	Lden
t64_A	toetspunt	--	101207,18	405804,43	1,50	6,17	2,64	-2,94	6,75
t64_B	toetspunt	--	101207,18	405804,43	5,00	8,17	4,59	-0,95	8,74
t64_C	toetspunt	--	101207,18	405804,43	8,50	10,86	7,30	1,75	11,43
t65_A	toetspunt	--	101209,34	405776,65	1,50	8,17	4,68	-0,95	8,75
t65_B	toetspunt	--	101209,34	405776,65	5,00	9,49	5,93	0,38	10,06
t65_C	toetspunt	--	101209,34	405776,65	8,50	9,98	6,41	0,86	10,55
t66_A	toetspunt	--	101230,51	405763,34	1,50	8,41	4,93	-0,71	9,00
t66_B	toetspunt	--	101230,51	405763,34	5,00	9,75	6,21	0,63	10,32
t66_C	toetspunt	--	101230,51	405763,34	8,50	10,25	6,70	1,14	10,83
t67_A	toetspunt	--	101262,54	405772,33	1,50	5,78	2,28	-3,34	6,36
t67_B	toetspunt	--	101262,54	405772,33	5,00	7,12	3,55	-1,99	7,69
t67_C	toetspunt	--	101262,54	405772,33	8,50	7,59	4,01	-1,52	8,16
t68_A	toetspunt	--	101285,88	405806,09	1,50	4,01	0,44	-5,10	4,58
t68_B	toetspunt	--	101285,88	405806,09	5,00	7,39	3,81	-1,73	7,96
t68_C	toetspunt	--	101285,88	405806,09	8,50	9,09	5,53	-0,02	9,66
t69_A	toetspunt	--	101245,75	405926,16	1,50	1,65	-1,94	-7,45	2,22
t69_B	toetspunt	--	101245,75	405926,16	5,00	3,01	-0,64	-6,09	3,57
t69_C	toetspunt	--	101245,75	405926,16	8,50	4,03	0,44	-5,07	4,60
t70_A	toetspunt	--	101220,51	405928,57	1,50	0,35	-3,26	-8,75	0,92
t70_B	toetspunt	--	101220,51	405928,57	5,00	1,99	-1,69	-7,11	2,54
t70_C	toetspunt	--	101220,51	405928,57	8,50	2,35	-1,34	-6,75	2,90
t71_A	toetspunt	--	101198,63	405920,98	1,50	7,83	4,33	-1,28	8,42
t71_B	toetspunt	--	101198,63	405920,98	5,00	9,26	5,68	0,14	9,83
t71_C	toetspunt	--	101198,63	405920,98	8,50	9,73	6,15	0,62	10,30
t72_A	toetspunt	--	101208,47	405904,63	1,50	6,67	3,15	-2,45	7,25
t72_B	toetspunt	--	101208,47	405904,63	5,00	9,15	5,59	0,03	9,72
t72_C	toetspunt	--	101208,47	405904,63	8,50	11,13	7,55	2,02	11,70
t73_A	toetspunt	--	101230,52	405894,51	1,50	6,19	2,62	-2,93	6,76
t73_B	toetspunt	--	101230,52	405894,51	5,00	9,65	6,08	0,54	10,22
t73_C	toetspunt	--	101230,52	405894,51	8,50	11,69	8,13	2,57	12,26
t74_A	toetspunt	--	101253,08	405904,98	1,50	4,96	1,38	-4,15	5,53
t74_B	toetspunt	--	101253,08	405904,98	5,00	7,96	4,37	-1,16	8,52
t74_C	toetspunt	--	101253,08	405904,98	8,50	9,54	5,96	0,42	10,11
t75_A	toetspunt	--	101212,62	405872,80	1,50	5,96	2,46	-3,16	6,54
t75_B	toetspunt	--	101212,62	405872,80	5,00	8,06	4,48	-1,06	8,63
t75_C	toetspunt	--	101212,62	405872,80	8,50	8,72	5,13	-0,39	9,29
t76_A	toetspunt	--	101188,96	405883,66	1,50	-2,72	-6,38	-11,81	-2,16
t76_B	toetspunt	--	101188,96	405883,66	5,00	-0,19	-3,89	-9,29	0,36
t76_C	toetspunt	--	101188,96	405883,66	8,50	2,81	-0,90	-6,29	3,36
t77_A	toetspunt	--	101164,85	405874,92	1,50	8,94	5,45	-0,18	9,52
t77_B	toetspunt	--	101164,85	405874,92	5,00	10,29	6,73	1,18	10,86
t77_C	toetspunt	--	101164,85	405874,92	8,50	10,81	7,24	1,70	11,38
t78_A	toetspunt	--	101143,26	405843,68	1,50	9,19	5,70	0,07	9,77
t78_B	toetspunt	--	101143,26	405843,68	5,00	10,55	7,00	1,43	11,12
t78_C	toetspunt	--	101143,26	405843,68	8,50	11,08	7,52	1,97	11,65
t79_A	toetspunt	--	101143,67	405817,96	1,50	8,62	5,14	-0,51	9,20
t79_B	toetspunt	--	101143,67	405817,96	5,00	9,97	6,43	0,85	10,54
t79_C	toetspunt	--	101143,67	405817,96	8,50	10,52	6,97	1,40	11,09
t80_A	toetspunt	--	101166,36	405803,69	1,50	8,24	4,76	-0,88	8,83
t80_B	toetspunt	--	101166,36	405803,69	5,00	9,57	6,02	0,45	10,14
t80_C	toetspunt	--	101166,36	405803,69	8,50	10,08	6,53	0,96	10,65
t81_A	toetspunt	--	101191,32	405811,74	1,50	2,20	-1,32	-6,91	2,78
t81_B	toetspunt	--	101191,32	405811,74	5,00	3,68	0,09	-5,43	4,25
t81_C	toetspunt	--	101191,32	405811,74	8,50	4,12	0,51	-4,99	4,68
t82_A	toetspunt	--	101213,11	405843,26	1,50	4,23	0,69	-4,89	4,80
t82_B	toetspunt	--	101213,11	405843,26	5,00	7,15	3,58	-1,97	7,72
t82_C	toetspunt	--	101213,11	405843,26	8,50	8,28	4,69	-0,83	8,85

Alle getoonde dB-waarden zijn A-gewogen

Rapport: Resultatentabel
 Model: JJA_model wvl meerwerk (17-10) bouwblokken
 LAeq totaalresultaten voor toetspunten
 (hoofdgroep)
 Groep: (hoofdgroep)
 Groepsreductie: Nee

Naam Toetspunt	Omschrijving	Groep	X	Y	Hoogte	Dag	Avond	Nacht	Lden
t01_A	toetspunt	--	101629,47	405732,74	1,50	57,80	54,96	48,32	58,41
t01_B	toetspunt	--	101629,47	405732,74	5,00	59,43	56,53	50,00	60,04
t01_C	toetspunt	--	101629,47	405732,74	8,50	59,77	56,89	50,32	60,38
t02_A	toetspunt	--	101607,34	405758,87	1,50	57,95	55,02	48,54	58,56
t02_B	toetspunt	--	101607,34	405758,87	5,00	59,60	56,61	50,23	60,21
t02_C	toetspunt	--	101607,34	405758,87	8,50	59,92	56,95	50,54	60,53
t03_A	toetspunt	--	101585,65	405784,48	1,50	58,07	55,07	48,70	58,68
t03_B	toetspunt	--	101585,65	405784,48	5,00	59,70	56,64	50,38	60,31
t03_C	toetspunt	--	101585,65	405784,48	8,50	60,03	56,98	50,69	60,63
t04_A	toetspunt	--	101565,33	405794,54	1,50	57,59	54,54	48,32	58,22
t04_B	toetspunt	--	101565,33	405794,54	5,00	59,26	56,20	49,99	59,89
t04_C	toetspunt	--	101565,33	405794,54	8,50	59,60	56,55	50,31	60,22
t05_A	toetspunt	--	101542,58	405765,50	1,50	56,64	53,65	47,39	57,29
t05_B	toetspunt	--	101542,58	405765,50	5,00	58,17	55,17	48,92	58,82
t05_C	toetspunt	--	101542,58	405765,50	8,50	58,55	55,55	49,28	59,19
t06_A	toetspunt	--	101505,00	405715,19	1,50	56,23	53,24	46,99	56,88
t06_B	toetspunt	--	101505,00	405715,19	5,00	57,75	54,74	48,51	58,40
t06_C	toetspunt	--	101505,00	405715,19	8,50	58,00	55,00	48,76	58,65
t07_A	toetspunt	--	101484,01	405687,10	1,50	56,06	53,06	46,82	56,71
t07_B	toetspunt	--	101484,01	405687,10	5,00	57,61	54,61	48,38	58,26
t07_C	toetspunt	--	101484,01	405687,10	8,50	57,88	54,90	48,64	58,53
t08_A	toetspunt	--	101490,35	405654,16	1,50	48,83	45,90	39,55	49,48
t08_B	toetspunt	--	101490,35	405654,16	5,00	50,56	47,62	41,30	51,22
t08_C	toetspunt	--	101490,35	405654,16	8,50	51,19	48,26	41,93	51,85
t09_A	toetspunt	--	101526,44	405627,20	1,50	45,37	42,50	36,04	46,02
t09_B	toetspunt	--	101526,44	405627,20	5,00	46,46	43,58	37,14	47,11
t09_C	toetspunt	--	101526,44	405627,20	8,50	47,44	44,59	38,09	48,09
t10_A	toetspunt	--	101563,36	405628,73	1,50	48,74	46,58	38,49	49,29
t10_B	toetspunt	--	101563,36	405628,73	5,00	49,54	47,37	39,29	50,09
t10_C	toetspunt	--	101563,36	405628,73	8,50	49,98	47,80	39,73	50,53
t11_A	toetspunt	--	101584,74	405657,36	1,50	49,82	47,64	39,59	50,37
t11_B	toetspunt	--	101584,74	405657,36	5,00	50,79	48,58	40,61	51,35
t11_C	toetspunt	--	101584,74	405657,36	8,50	51,31	49,08	41,15	51,87
t12_A	toetspunt	--	101606,10	405679,62	1,50	50,35	48,20	40,10	50,90
t12_B	toetspunt	--	101606,10	405679,62	5,00	51,49	49,30	41,28	52,04
t12_C	toetspunt	--	101606,10	405679,62	8,50	52,21	50,00	42,03	52,77
t13_A	toetspunt	--	101630,44	405700,23	1,50	52,57	50,32	42,44	53,13
t13_B	toetspunt	--	101630,44	405700,23	5,00	53,96	51,65	43,90	54,52
t13_C	toetspunt	--	101630,44	405700,23	8,50	54,71	52,40	44,66	55,28
t14_A	toetspunt	--	101575,62	405724,37	1,50	37,15	34,21	27,82	37,78
t14_B	toetspunt	--	101575,62	405724,37	5,00	38,77	35,87	29,38	39,39
t14_C	toetspunt	--	101575,62	405724,37	8,50	41,41	38,67	31,84	42,01
t15_A	toetspunt	--	101548,44	405734,92	1,50	32,85	30,09	23,23	33,43
t15_B	toetspunt	--	101548,44	405734,92	5,00	35,22	32,52	25,49	35,78
t15_C	toetspunt	--	101548,44	405734,92	8,50	39,58	37,06	29,67	40,13
t16_A	toetspunt	--	101525,46	405704,15	1,50	34,82	32,01	25,24	35,40
t16_B	toetspunt	--	101525,46	405704,15	5,00	36,74	34,03	27,03	37,30
t16_C	toetspunt	--	101525,46	405704,15	8,50	39,90	37,38	29,99	40,45
t17_A	toetspunt	--	101537,40	405677,05	1,50	35,70	32,82	26,15	36,27
t17_B	toetspunt	--	101537,40	405677,05	5,00	38,04	35,21	28,42	38,60
t17_C	toetspunt	--	101537,40	405677,05	8,50	41,59	38,94	31,81	42,15
t18_A	toetspunt	--	101568,12	405673,36	1,50	38,76	35,79	29,43	39,39
t18_B	toetspunt	--	101568,12	405673,36	5,00	40,45	37,50	31,08	41,07
t18_C	toetspunt	--	101568,12	405673,36	8,50	42,74	39,92	33,23	43,34
t19_A	toetspunt	--	101583,92	405690,98	1,50	39,78	36,84	30,46	40,42
t19_B	toetspunt	--	101583,92	405690,98	5,00	41,54	38,64	32,14	42,16
t19_C	toetspunt	--	101583,92	405690,98	8,50	43,89	41,10	34,36	44,49
t20_A	toetspunt	--	101519,15	405879,17	1,50	59,00	55,87	49,59	59,56
t20_B	toetspunt	--	101519,15	405879,17	5,00	60,65	57,50	51,23	61,20
t20_C	toetspunt	--	101519,15	405879,17	8,50	60,87	57,72	51,46	61,43
t21_A	toetspunt	--	101498,65	405902,80	1,50	58,38	55,27	48,96	58,94
t21_B	toetspunt	--	101498,65	405902,80	5,00	60,00	56,88	50,58	60,56
t21_C	toetspunt	--	101498,65	405902,80	8,50	60,34	57,21	50,93	60,90

Alle getoonde dB-waarden zijn A-gewogen

Rapport: Resultatentabel
 Model: JJA_model wvl meerwerk (17-10) bouwblokken
 Groep: LAeq totaalresultaten voor toetspunten
 (hoofdgroep)
 Groepsreductie: Nee

Naam	Toetspunt	Omschrijving	Groep	X	Y	Hoogte	Dag	Avond	Nacht	Lden
t22_A	toetspunt	--	101470,46	405895,14	1,50	47,31	44,14	37,90	47,86	
t22_B	toetspunt	--	101470,46	405895,14	5,00	49,12	45,96	39,70	49,67	
t22_C	toetspunt	--	101470,46	405895,14	8,50	50,57	47,45	41,13	51,12	
t23_A	toetspunt	--	101448,73	405863,71	1,50	43,44	40,26	34,04	43,99	
t23_B	toetspunt	--	101448,73	405863,71	5,00	44,94	41,78	35,52	45,49	
t23_C	toetspunt	--	101448,73	405863,71	8,50	46,51	43,40	37,05	47,06	
t24_A	toetspunt	--	101420,55	405822,94	1,50	40,10	36,94	30,71	40,66	
t24_B	toetspunt	--	101420,55	405822,94	5,00	40,83	37,69	31,42	41,39	
t24_C	toetspunt	--	101420,55	405822,94	8,50	42,38	39,31	32,91	42,94	
t25_A	toetspunt	--	101417,89	405788,71	1,50	46,23	43,25	36,99	46,88	
t25_B	toetspunt	--	101417,89	405788,71	5,00	47,61	44,64	38,38	48,27	
t25_C	toetspunt	--	101417,89	405788,71	8,50	48,81	45,86	39,56	49,47	
t26_A	toetspunt	--	101440,36	405773,18	1,50	50,00	47,02	40,79	50,66	
t26_B	toetspunt	--	101440,36	405773,18	5,00	51,87	48,88	42,66	52,53	
t26_C	toetspunt	--	101440,36	405773,18	8,50	52,32	49,33	43,09	52,97	
t27_A	toetspunt	--	101472,51	405783,53	1,50	56,89	53,90	47,64	57,54	
t27_B	toetspunt	--	101472,51	405783,53	5,00	58,33	55,33	49,09	58,98	
t27_C	toetspunt	--	101472,51	405783,53	8,50	58,57	55,56	49,32	59,21	
t28_A	toetspunt	--	101493,40	405811,53	1,50	57,07	54,08	47,81	57,71	
t28_B	toetspunt	--	101493,40	405811,53	5,00	58,54	55,54	49,29	59,19	
t28_C	toetspunt	--	101493,40	405811,53	8,50	58,86	55,85	49,59	59,50	
t29_A	toetspunt	--	101517,57	405843,91	1,50	57,97	54,95	48,66	58,59	
t29_B	toetspunt	--	101517,57	405843,91	5,00	59,54	56,50	50,25	60,16	
t29_C	toetspunt	--	101517,57	405843,91	8,50	59,80	56,76	50,50	60,42	
t30_A	toetspunt	--	101425,73	405750,22	1,50	50,40	47,41	41,17	51,05	
t30_B	toetspunt	--	101425,73	405750,22	5,00	52,21	49,21	42,98	52,86	
t30_C	toetspunt	--	101425,73	405750,22	8,50	52,71	49,73	43,47	53,36	
t31_A	toetspunt	--	101401,84	405766,73	1,50	46,07	43,10	36,83	46,73	
t31_B	toetspunt	--	101401,84	405766,73	5,00	47,53	44,56	38,29	48,19	
t31_C	toetspunt	--	101401,84	405766,73	8,50	48,81	45,86	39,53	49,46	
t32_A	toetspunt	--	101374,59	405756,44	1,50	38,74	35,64	29,43	39,34	
t32_B	toetspunt	--	101374,59	405756,44	5,00	39,43	36,34	30,10	40,03	
t32_C	toetspunt	--	101374,59	405756,44	8,50	40,45	37,45	31,02	41,04	
t33_A	toetspunt	--	101347,78	405717,66	1,50	40,44	37,43	31,17	41,08	
t33_B	toetspunt	--	101347,78	405717,66	5,00	40,97	37,95	31,68	41,60	
t33_C	toetspunt	--	101347,78	405717,66	8,50	42,14	39,20	32,75	42,75	
t34_A	toetspunt	--	101348,03	405689,37	1,50	47,99	45,03	38,75	48,65	
t34_B	toetspunt	--	101348,03	405689,37	5,00	49,32	46,35	40,08	49,98	
t34_C	toetspunt	--	101348,03	405689,37	8,50	50,16	47,19	40,92	50,82	
t35_A	toetspunt	--	101369,95	405675,57	1,50	50,57	47,60	41,33	51,23	
t35_B	toetspunt	--	101369,95	405675,57	5,00	52,37	49,40	43,14	53,03	
t35_C	toetspunt	--	101369,95	405675,57	8,50	52,66	49,68	43,43	53,32	
t36_A	toetspunt	--	101398,71	405684,64	1,50	56,52	53,55	47,28	57,18	
t36_B	toetspunt	--	101398,71	405684,64	5,00	57,95	54,97	48,72	58,61	
t36_C	toetspunt	--	101398,71	405684,64	8,50	58,07	55,10	48,83	58,73	
t37_A	toetspunt	--	101425,75	405720,87	1,50	56,63	53,64	47,41	57,29	
t37_B	toetspunt	--	101425,75	405720,87	5,00	58,08	55,07	48,85	58,73	
t37_C	toetspunt	--	101425,75	405720,87	8,50	58,24	55,24	49,01	58,89	
t38_A	toetspunt	--	101439,52	405915,40	1,50	50,47	47,29	41,08	51,03	
t38_B	toetspunt	--	101439,52	405915,40	5,00	52,01	48,85	42,60	52,57	
t38_C	toetspunt	--	101439,52	405915,40	8,50	53,20	50,06	43,78	53,76	
t39_A	toetspunt	--	101414,46	405925,71	1,50	48,55	45,35	39,16	49,10	
t39_B	toetspunt	--	101414,46	405925,71	5,00	50,02	46,84	40,61	50,57	
t39_C	toetspunt	--	101414,46	405925,71	8,50	51,35	48,19	41,93	51,90	
t40_A	toetspunt	--	101379,99	405906,70	1,50	40,63	37,53	31,22	41,20	
t40_B	toetspunt	--	101379,99	405906,70	5,00	42,42	39,45	32,90	42,98	
t40_C	toetspunt	--	101379,99	405906,70	8,50	44,26	41,31	34,75	44,83	
t41_A	toetspunt	--	101354,69	405870,10	1,50	39,40	36,25	29,99	39,96	
t41_B	toetspunt	--	101354,69	405870,10	5,00	40,25	37,14	30,79	40,80	
t41_C	toetspunt	--	101354,69	405870,10	8,50	41,37	38,35	31,85	41,92	
t42_A	toetspunt	--	101351,15	405834,84	1,50	39,81	36,87	30,54	40,46	
t42_B	toetspunt	--	101351,15	405834,84	5,00	40,41	37,49	31,10	41,05	
t42_C	toetspunt	--	101351,15	405834,84	8,50	41,90	39,09	32,46	42,53	

Alle getoonde dB-waarden zijn A-gewogen

Rapport: Resultatentabel
 Model: JJA_model wvl meerwerk (17-10) bouwblokken
 Groep: LAeq totaalresultaten voor toetspunten
 (hoofdgroep)
 Groepsreductie: Nee

Naam	Toetspunt	Omschrijving	Groep	X	Y	Hoogte	Dag	Avond	Nacht	Lden
t43_A	toetspunt	--	101373,27	405819,56	1,50	41,10	38,15	31,84	41,75	
t43_B	toetspunt	--	101373,27	405819,56	5,00	42,03	39,08	32,75	42,68	
t43_C	toetspunt	--	101373,27	405819,56	8,50	43,42	40,57	34,05	44,06	
t44_A	toetspunt	--	101407,18	405833,84	1,50	39,70	36,53	30,33	40,27	
t44_B	toetspunt	--	101407,18	405833,84	5,00	40,47	37,31	31,08	41,03	
t44_C	toetspunt	--	101407,18	405833,84	8,50	42,14	39,05	32,69	42,70	
t45_A	toetspunt	--	101438,51	405879,17	1,50	44,34	41,15	34,96	44,90	
t45_B	toetspunt	--	101438,51	405879,17	5,00	45,82	42,63	36,44	46,38	
t45_C	toetspunt	--	101438,51	405879,17	8,50	47,24	44,07	37,84	47,80	
t46_A	toetspunt	--	101358,74	405796,53	1,50	41,46	38,50	32,18	42,10	
t46_B	toetspunt	--	101358,74	405796,53	5,00	42,56	39,60	33,27	43,20	
t46_C	toetspunt	--	101358,74	405796,53	8,50	44,04	41,14	34,66	44,67	
t47_A	toetspunt	--	101336,03	405812,22	1,50	40,82	37,82	31,52	41,45	
t47_B	toetspunt	--	101336,03	405812,22	5,00	41,47	38,47	32,13	42,09	
t47_C	toetspunt	--	101336,03	405812,22	8,50	42,76	39,84	33,35	43,37	
t48_A	toetspunt	--	101306,66	405800,63	1,50	36,16	33,17	26,77	36,76	
t48_B	toetspunt	--	101306,66	405800,63	5,00	37,26	34,29	27,83	37,85	
t48_C	toetspunt	--	101306,66	405800,63	8,50	38,48	35,56	28,98	39,06	
t49_A	toetspunt	--	101280,42	405762,66	1,50	38,75	35,85	29,31	39,36	
t49_B	toetspunt	--	101280,42	405762,66	5,00	39,91	37,09	30,37	40,50	
t49_C	toetspunt	--	101280,42	405762,66	8,50	40,67	37,88	31,07	41,25	
t50_A	toetspunt	--	101282,13	405730,83	1,50	44,43	41,47	35,16	45,08	
t50_B	toetspunt	--	101282,13	405730,83	5,00	44,71	41,74	35,44	45,36	
t50_C	toetspunt	--	101282,13	405730,83	8,50	45,10	42,14	35,84	45,75	
t51_A	toetspunt	--	101301,89	405718,40	1,50	45,12	42,16	35,86	45,77	
t51_B	toetspunt	--	101301,89	405718,40	5,00	45,71	42,74	36,45	46,36	
t51_C	toetspunt	--	101301,89	405718,40	8,50	46,27	43,30	37,01	46,92	
t52_A	toetspunt	--	101333,28	405726,93	1,50	41,63	38,57	32,38	42,26	
t52_B	toetspunt	--	101333,28	405726,93	5,00	42,10	39,03	32,85	42,73	
t52_C	toetspunt	--	101333,28	405726,93	8,50	42,82	39,78	33,52	43,44	
t53_A	toetspunt	--	101360,68	405766,56	1,50	37,32	34,21	28,00	37,92	
t53_B	toetspunt	--	101360,68	405766,56	5,00	38,25	35,14	28,92	38,84	
t53_C	toetspunt	--	101360,68	405766,56	8,50	39,81	36,78	30,39	40,39	
t54_A	toetspunt	--	101329,76	405922,15	1,50	43,21	40,05	33,80	43,77	
t54_B	toetspunt	--	101329,76	405922,15	5,00	43,93	40,82	34,47	44,48	
t54_C	toetspunt	--	101329,76	405922,15	8,50	45,62	42,49	36,20	46,18	
t55_A	toetspunt	--	101300,93	405925,21	1,50	42,02	38,91	32,56	42,57	
t55_B	toetspunt	--	101300,93	405925,21	5,00	43,48	40,50	33,92	44,03	
t55_C	toetspunt	--	101300,93	405925,21	8,50	45,59	42,56	36,13	46,16	
t56_A	toetspunt	--	101271,58	405904,05	1,50	34,79	31,67	25,42	35,37	
t56_B	toetspunt	--	101271,58	405904,05	5,00	36,72	33,62	27,32	37,29	
t56_C	toetspunt	--	101271,58	405904,05	8,50	40,43	37,40	31,01	41,01	
t57_A	toetspunt	--	101276,19	405873,55	1,50	37,06	34,18	27,69	37,69	
t57_B	toetspunt	--	101276,19	405873,55	5,00	38,57	35,83	29,00	39,17	
t57_C	toetspunt	--	101276,19	405873,55	8,50	40,15	37,53	30,44	40,74	
t58_A	toetspunt	--	101300,65	405862,32	1,50	38,04	35,14	28,70	38,68	
t58_B	toetspunt	--	101300,65	405862,32	5,00	39,48	36,75	29,94	40,09	
t58_C	toetspunt	--	101300,65	405862,32	8,50	41,01	38,39	31,33	41,61	
t59_A	toetspunt	--	101326,84	405871,50	1,50	39,93	36,81	30,46	40,47	
t59_B	toetspunt	--	101326,84	405871,50	5,00	41,73	38,84	32,10	42,28	
t59_C	toetspunt	--	101326,84	405871,50	8,50	43,58	40,85	33,84	44,13	
t60_A	toetspunt	--	101339,96	405900,09	1,50	42,44	39,29	33,02	42,99	
t60_B	toetspunt	--	101339,96	405900,09	5,00	43,26	40,23	33,73	43,81	
t60_C	toetspunt	--	101339,96	405900,09	8,50	44,78	41,88	35,18	45,33	
t61_A	toetspunt	--	101288,22	405838,10	1,50	33,68	30,68	24,29	34,28	
t61_B	toetspunt	--	101288,22	405838,10	5,00	35,54	32,54	26,09	36,12	
t61_C	toetspunt	--	101288,22	405838,10	8,50	38,08	35,14	28,55	38,65	
t62_A	toetspunt	--	101260,40	405850,86	1,50	33,69	30,69	24,25	34,27	
t62_B	toetspunt	--	101260,40	405850,86	5,00	35,77	32,77	26,29	36,34	
t62_C	toetspunt	--	101260,40	405850,86	8,50	38,61	35,67	29,06	39,17	
t63_A	toetspunt	--	101229,24	405836,35	1,50	33,93	31,11	24,37	34,52	
t63_B	toetspunt	--	101229,24	405836,35	5,00	37,79	35,30	27,87	38,35	
t63_C	toetspunt	--	101229,24	405836,35	8,50	38,34	35,68	28,60	38,91	

Alle getoonde dB-waarden zijn A-gewogen

Rapport: Resultatentabel
 Model: JJA_model wvl meerwerk (17-10) bouwblokken
 LAeq totaalresultaten voor toetspunten
 (hoofdgroep)
 Groep: (hoofdgroep)
 Groepsreductie: Nee

Naam Toetspunt	Omschrijving	Groep	X	Y	Hoogte	Dag	Avond	Nacht	Lden
t64_A	toetspunt	--	101207,18	405804,43	1,50	36,90	34,16	27,33	37,50
t64_B	toetspunt	--	101207,18	405804,43	5,00	38,51	35,84	28,83	39,09
t64_C	toetspunt	--	101207,18	405804,43	8,50	39,41	36,70	29,75	39,99
t65_A	toetspunt	--	101209,34	405776,65	1,50	41,86	38,90	32,58	42,50
t65_B	toetspunt	--	101209,34	405776,65	5,00	42,18	39,22	32,90	42,82
t65_C	toetspunt	--	101209,34	405776,65	8,50	42,12	39,15	32,84	42,76
t66_A	toetspunt	--	101230,51	405763,34	1,50	42,53	39,57	33,26	43,18
t66_B	toetspunt	--	101230,51	405763,34	5,00	42,83	39,86	33,55	43,47
t66_C	toetspunt	--	101230,51	405763,34	8,50	42,85	39,88	33,57	43,49
t67_A	toetspunt	--	101262,54	405772,33	1,50	38,88	35,79	29,60	39,50
t67_B	toetspunt	--	101262,54	405772,33	5,00	39,53	36,42	30,24	40,14
t67_C	toetspunt	--	101262,54	405772,33	8,50	40,35	37,29	31,00	40,95
t68_A	toetspunt	--	101285,88	405806,09	1,50	35,65	32,49	26,29	36,22
t68_B	toetspunt	--	101285,88	405806,09	5,00	36,74	33,58	27,36	37,31
t68_C	toetspunt	--	101285,88	405806,09	8,50	38,41	35,36	28,95	38,97
t69_A	toetspunt	--	101245,75	405926,16	1,50	39,75	36,69	30,26	40,30
t69_B	toetspunt	--	101245,75	405926,16	5,00	41,69	38,76	32,11	42,24
t69_C	toetspunt	--	101245,75	405926,16	8,50	45,08	42,16	35,55	45,65
t70_A	toetspunt	--	101220,51	405928,57	1,50	39,50	36,43	30,02	40,05
t70_B	toetspunt	--	101220,51	405928,57	5,00	41,53	38,54	32,00	42,08
t70_C	toetspunt	--	101220,51	405928,57	8,50	44,28	41,31	34,79	44,85
t71_A	toetspunt	--	101198,63	405920,98	1,50	38,11	35,11	28,68	38,70
t71_B	toetspunt	--	101198,63	405920,98	5,00	40,12	37,17	30,63	40,70
t71_C	toetspunt	--	101198,63	405920,98	8,50	42,99	40,03	33,53	43,57
t72_A	toetspunt	--	101208,47	405904,63	1,50	38,03	35,08	28,62	38,63
t72_B	toetspunt	--	101208,47	405904,63	5,00	39,44	36,52	29,96	40,03
t72_C	toetspunt	--	101208,47	405904,63	8,50	40,48	37,65	30,92	41,06
t73_A	toetspunt	--	101230,52	405894,51	1,50	35,91	33,07	26,45	36,52
t73_B	toetspunt	--	101230,52	405894,51	5,00	37,51	34,79	27,89	38,10
t73_C	toetspunt	--	101230,52	405894,51	8,50	39,10	36,48	29,35	39,67
t74_A	toetspunt	--	101253,08	405904,98	1,50	34,31	31,34	24,74	34,86
t74_B	toetspunt	--	101253,08	405904,98	5,00	39,23	36,50	29,50	39,78
t74_C	toetspunt	--	101253,08	405904,98	8,50	42,10	39,15	32,60	42,67
t75_A	toetspunt	--	101212,62	405872,80	1,50	33,76	30,86	24,24	34,34
t75_B	toetspunt	--	101212,62	405872,80	5,00	36,16	33,31	26,55	36,72
t75_C	toetspunt	--	101212,62	405872,80	8,50	38,84	35,99	29,23	39,40
t76_A	toetspunt	--	101188,96	405883,66	1,50	39,38	36,41	29,95	39,97
t76_B	toetspunt	--	101188,96	405883,66	5,00	40,99	38,06	31,51	41,57
t76_C	toetspunt	--	101188,96	405883,66	8,50	42,50	39,58	33,00	43,08
t77_A	toetspunt	--	101164,85	405874,92	1,50	38,96	35,95	29,55	39,55
t77_B	toetspunt	--	101164,85	405874,92	5,00	40,56	37,67	31,02	41,13
t77_C	toetspunt	--	101164,85	405874,92	8,50	41,33	38,38	31,84	41,91
t78_A	toetspunt	--	101143,26	405843,68	1,50	39,34	36,34	29,93	39,93
t78_B	toetspunt	--	101143,26	405843,68	5,00	40,85	37,97	31,32	41,43
t78_C	toetspunt	--	101143,26	405843,68	8,50	41,27	38,33	31,79	41,85
t79_A	toetspunt	--	101143,67	405817,96	1,50	40,14	37,19	30,84	40,78
t79_B	toetspunt	--	101143,67	405817,96	5,00	40,51	37,55	31,21	41,15
t79_C	toetspunt	--	101143,67	405817,96	8,50	40,41	37,45	31,11	41,05
t80_A	toetspunt	--	101166,36	405803,69	1,50	40,70	37,75	31,41	41,34
t80_B	toetspunt	--	101166,36	405803,69	5,00	41,07	38,10	31,78	41,71
t80_C	toetspunt	--	101166,36	405803,69	8,50	40,95	37,98	31,65	41,59
t81_A	toetspunt	--	101191,32	405811,74	1,50	36,36	33,29	27,10	36,99
t81_B	toetspunt	--	101191,32	405811,74	5,00	37,49	34,41	28,19	38,10
t81_C	toetspunt	--	101191,32	405811,74	8,50	38,92	35,89	29,55	39,52
t82_A	toetspunt	--	101213,11	405843,26	1,50	33,13	30,06	23,78	33,73
t82_B	toetspunt	--	101213,11	405843,26	5,00	35,22	32,17	25,83	35,81
t82_C	toetspunt	--	101213,11	405843,26	8,50	37,66	34,68	28,19	38,24

Alle getoonde dB-waarden zijn A-gewogen

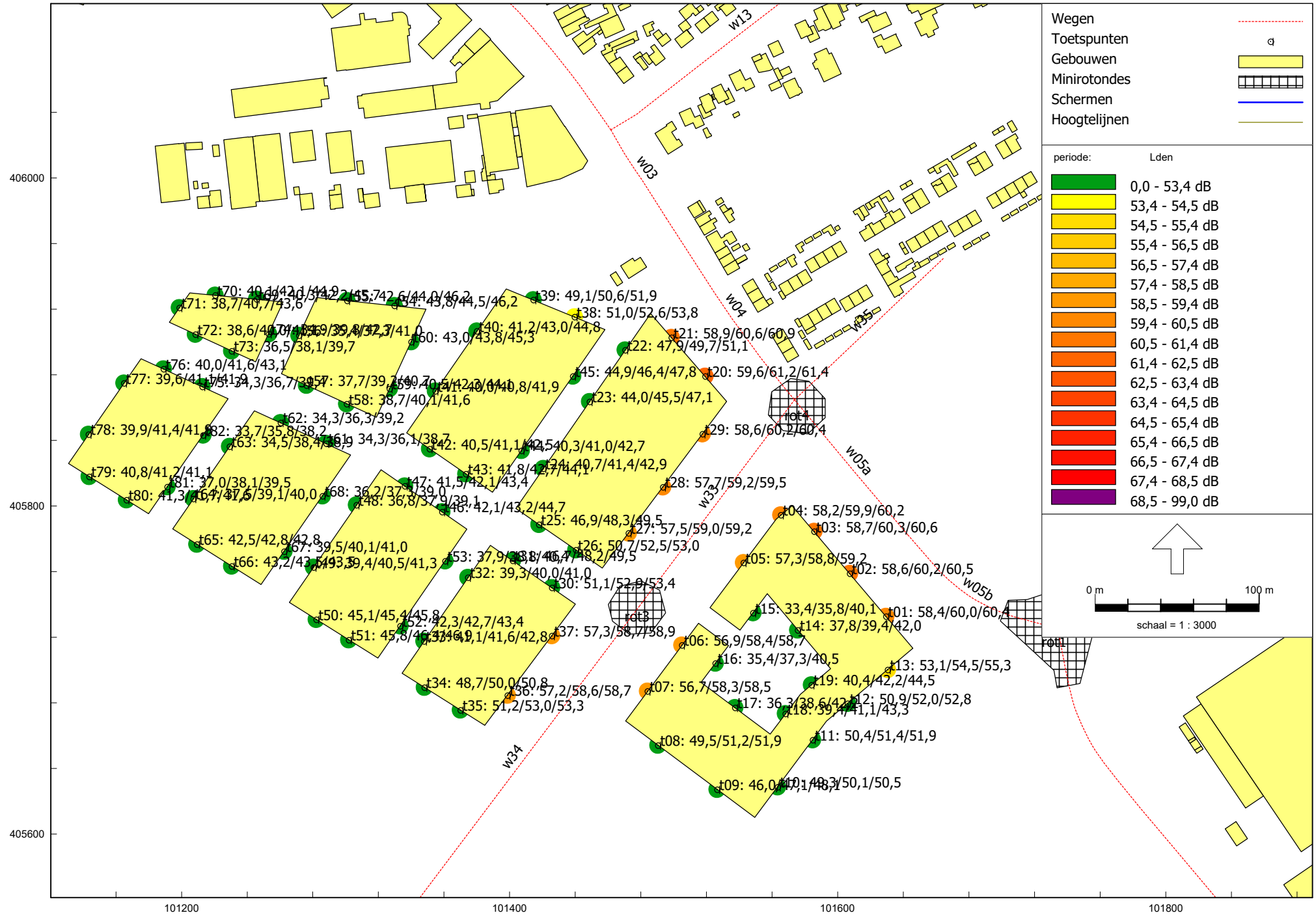

- Wegen ---
- Toetspunten ●
- Gebouwen
- Minirotondes
- Schermen
- Hoogtelijnen

periode:	Lden
	0,0 - 53,4 dB
	53,4 - 54,5 dB
	54,5 - 55,4 dB
	55,4 - 56,5 dB
	56,5 - 57,4 dB
	57,4 - 58,5 dB
	58,5 - 59,4 dB
	59,4 - 60,5 dB
	60,5 - 61,4 dB
	61,4 - 62,5 dB
	62,5 - 63,4 dB
	63,4 - 64,5 dB
	64,5 - 65,4 dB
	65,4 - 66,5 dB
	66,5 - 67,4 dB
	67,4 - 68,5 dB
	68,5 - 99,0 dB

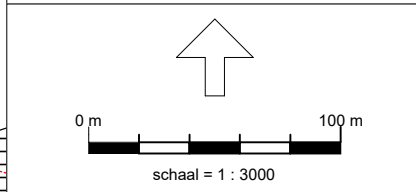

Bijlage 6: Bronmaatregelen – Hazeldonkse Zandweg (N389)

Model: JJA_model wvl meerwerk (30-10) bouwblokken bronmaatregel N389
Groep: (hoofdgroep)
Lijst van Wegen, voor rekenmethode Wegverkeerslawaaai - RMG-2012, wegverkeer

Naam	Omschr.	Type	Hbron	Helling	Wegdek	Wegdek	V(LV(D))	V(LV(A))	V(LV(N))	Totaal aantal	%Int(D)
w01	Amber	Verdeling	0,75	0	W0	Referentiewegdek	30	30	30	1236,36	6,72
w02	Hazeldonkse Zandweg_N389	Verdeling	0,75	0	W4b	SMA 0/8	80	80	80	13909,06	6,49
w03	Hazeldonkse Zandweg	Verdeling	0,75	0	W4b	SMA 0/8	50	50	50	10612,10	6,68
w04	Hazeldonkse Zandweg	Verdeling	0,75	0	W4b	SMA 0/8	50	50	50	10612,10	6,68
w05a	Hazeldonkse Zandweg	Verdeling	0,75	0	W4b	SMA 0/8	50	50	50	12363,61	6,65
w05b	Hazeldonkse Zandweg	Verdeling	0,75	0	W0	Referentiewegdek	50	50	50	12363,61	6,65
w06a	Hazeldonkse Zandweg	Verdeling	0,75	0	W4b	SMA 0/8	50	50	50	9890,89	6,67
w06b	Hazeldonkse Zandweg	Verdeling	0,75	0	W0	Referentiewegdek	50	50	50	9890,89	6,67
w07	Industrieweg	Verdeling	0,75	0	W0	Referentiewegdek	50	50	50	2678,78	6,69
w08	Industrieweg	Verdeling	0,75	0	W0	Referentiewegdek	50	50	50	2678,78	6,74
w09	Industrieweg	Verdeling	0,75	0	W0	Referentiewegdek	50	50	50	2678,78	6,72
w10	Industrieweg	Verdeling	0,75	0	W0	Referentiewegdek	50	50	50	2678,78	6,72
w11	Industrieweg	Verdeling	0,75	0	W0	Referentiewegdek	50	50	50	2678,78	6,69
w12	Industrieweg	Verdeling	0,75	0	W0	Referentiewegdek	50	50	50	2678,78	6,69
w13	Industrieweg	Verdeling	0,75	0	W0	Referentiewegdek	50	50	50	2678,78	6,69
w14	Kuringen	Verdeling	0,75	0	W0	Referentiewegdek	30	30	30	1236,36	6,72
w15	Kuringen	Verdeling	0,75	0	W0	Referentiewegdek	30	30	30	1236,36	6,72
w16	Kuringen	Verdeling	0,75	0	W0	Referentiewegdek	30	30	30	1236,36	6,72
w17	Kuringen	Verdeling	0,75	0	W0	Referentiewegdek	30	30	30	1236,36	6,72
w18	Kuringen	Verdeling	0,75	0	W0	Referentiewegdek	30	30	30	1236,36	6,72
w19	Kuringen	Verdeling	0,75	0	W0	Referentiewegdek	30	30	30	1236,36	6,72
w20	Kuringen	Verdeling	0,75	0	W0	Referentiewegdek	30	30	30	1236,36	6,72
w21	Oostrand_N389	Verdeling	0,75	0	W0	Referentiewegdek	80	80	80	5666,66	6,52
w22	Oostrand_N389	Verdeling	0,75	0	W0	Referentiewegdek	80	80	80	5666,66	6,51
w23	Pastoor van Kessellaan	Verdeling	0,75	0	W0	Referentiewegdek	50	50	50	9581,80	6,67
w24	Pastoor van Kessellaan	Verdeling	0,75	0	W0	Referentiewegdek	50	50	50	9581,80	6,67
w25	Prins Hendrikstraat	Verdeling	0,75	0	W0	Referentiewegdek	50	50	50	7624,23	6,67
w26	Prins Hendrikstraat	Verdeling	0,75	0	W0	Referentiewegdek	50	50	50	7624,23	6,68
w27	Prins Hendrikstraat	Verdeling	0,75	0	W0	Referentiewegdek	50	50	50	7624,23	6,68
w28	Prins Hendrikstraat	Verdeling	0,75	0	W0	Referentiewegdek	50	50	50	7624,23	6,67
w29	Prins Hendrikstraat	Verdeling	0,75	0	W0	Referentiewegdek	50	50	50	7624,23	6,67
w30	Prins Hendrikstraat	Verdeling	0,75	0	W0	Referentiewegdek	50	50	50	7624,23	6,67
w31	Prins Hendrikstraat	Verdeling	0,75	0	W0	Referentiewegdek	50	50	50	9890,89	6,67
w32	Stationslaan	Verdeling	0,75	0	W0	Referentiewegdek	50	50	50	10715,13	6,67
w33	Verlengde Zuidrand	Verdeling	0,75	0	W0	Referentiewegdek	50	50	50	7315,14	6,64
w34	Verlengde Zuidrand	Verdeling	0,75	0	W0	Referentiewegdek	50	50	50	7315,14	6,64
w35	Verlengde Zuidrand	Verdeling	0,75	0	W0	Referentiewegdek	50	50	50	7315,14	6,72
w36a	Verlengde Zuidrand	Verdeling	0,75	0	W0	Referentiewegdek	50	50	50	7315,14	6,65
w36b	Verlengde Zuidrand	Verdeling	0,75	0	W0	Referentiewegdek	50	50	50	7315,14	6,65
w37	Zuidrand	Verdeling	0,75	0	W0	Referentiewegdek	50	50	50	5460,60	6,66
w38	Zuidrand	Verdeling	0,75	0	W0	Referentiewegdek	50	50	50	5460,60	6,66

Model: JJA_model wvl meerwerk (30-10) bouwblokken bronmaatregel N389
Groep: (hoofdgroep)
Lijst van Wegen, voor rekenmethode Wegverkeerslawaaï - RMG-2012, wegverkeer

Naam	%Int(A)	%Int(N)	%LV(D)	%LV(A)	%LV(N)	%MV(D)	%MV(A)	%MV(N)	%ZV(D)	%ZV(A)	%ZV(N)	Cpl	Cpl_W
w01	3,47	0,68	99,94	99,97	99,95	0,04	0,02	0,04	0,02	0,01	0,01	False	1,5
w02	4,52	0,52	88,76	94,13	84,68	6,74	3,46	6,89	4,50	2,41	8,43	False	1,5
w03	3,39	0,78	96,07	97,91	96,39	2,71	1,46	2,56	1,22	0,63	1,05	False	1,5
w04	3,39	0,78	96,07	97,91	96,39	2,71	1,46	2,56	1,22	0,63	1,05	False	1,5
w05a	3,44	0,80	94,80	97,40	94,51	3,53	1,82	3,63	1,66	0,78	1,87	False	1,5
w05b	3,44	0,80	94,80	97,40	94,51	3,53	1,82	3,63	1,66	0,78	1,87	False	1,5
w06a	3,41	0,78	97,15	98,49	97,38	1,96	1,06	1,86	0,88	0,45	0,76	False	1,5
w06b	3,41	0,78	97,15	98,49	97,38	1,96	1,06	1,86	0,88	0,45	0,76	False	1,5
w07	3,35	0,78	93,04	96,24	93,58	4,80	2,63	4,56	2,16	1,13	1,86	False	1,5
w08	3,21	0,78	83,02	90,35	84,20	11,72	6,76	11,22	5,26	2,90	4,58	False	1,5
w09	3,27	0,78	87,20	92,88	88,14	8,83	4,98	8,42	3,97	2,14	3,44	False	1,5
w10	3,27	0,78	87,20	92,88	88,14	8,83	4,98	8,42	3,97	2,14	3,44	False	1,5
w11	3,35	0,78	93,04	96,24	93,58	4,80	2,63	4,56	2,16	1,13	1,86	False	1,5
w12	3,35	0,78	93,04	96,24	93,58	4,80	2,63	4,56	2,16	1,13	1,86	False	1,5
w13	3,35	0,78	93,04	96,24	93,58	4,80	2,63	4,56	2,16	1,13	1,86	False	1,5
w14	3,47	0,68	99,63	99,79	99,67	0,24	0,14	0,26	0,13	0,07	0,07	False	1,5
w15	3,47	0,68	99,63	99,79	99,67	0,24	0,14	0,26	0,13	0,07	0,07	False	1,5
w16	3,47	0,68	99,63	99,79	99,67	0,24	0,14	0,26	0,13	0,07	0,07	False	1,5
w17	3,47	0,68	99,63	99,79	99,67	0,24	0,14	0,26	0,13	0,07	0,07	False	1,5
w18	3,47	0,68	99,94	99,97	99,95	0,04	0,02	0,04	0,02	0,01	0,01	False	1,5
w19	3,47	0,68	99,94	99,97	99,95	0,04	0,02	0,04	0,02	0,01	0,01	False	1,5
w20	3,47	0,68	99,63	99,79	99,67	0,24	0,14	0,26	0,13	0,07	0,07	False	1,5
w21	4,41	0,53	83,43	91,09	77,90	9,94	5,26	9,95	6,63	3,65	12,16	False	1,5
w22	4,41	0,53	83,61	91,20	78,12	9,83	5,19	9,84	6,55	3,61	12,03	False	1,5
w23	3,42	0,78	97,54	98,70	97,74	1,70	0,91	1,61	0,76	0,39	0,66	False	1,5
w24	3,41	0,78	97,38	98,61	97,59	1,81	0,97	1,71	0,81	0,42	0,70	False	1,5
w25	3,42	0,78	98,14	99,02	98,29	1,28	0,69	1,21	0,58	0,29	0,50	False	1,5
w26	3,40	0,78	96,38	98,08	96,68	2,49	1,35	2,36	1,12	0,58	0,96	False	1,5
w27	3,41	0,78	96,81	98,31	97,07	2,20	1,18	2,08	0,99	0,51	0,85	False	1,5
w28	3,42	0,78	98,06	98,98	98,22	1,34	0,72	1,27	0,60	0,31	0,52	False	1,5
w29	3,42	0,78	98,06	98,98	98,22	1,34	0,72	1,27	0,60	0,31	0,52	False	1,5
w30	3,42	0,78	98,06	98,98	98,22	1,34	0,72	1,27	0,60	0,31	0,52	False	1,5
w31	3,41	0,78	97,19	98,51	97,42	1,94	1,04	1,83	0,87	0,45	0,75	False	1,5
w32	3,41	0,78	97,25	98,55	97,48	1,89	1,02	1,79	0,85	0,44	0,73	False	1,5
w33	3,48	0,79	97,40	98,72	97,24	1,77	0,90	1,82	0,83	0,39	0,94	False	1,5
w34	3,48	0,79	97,40	98,72	97,24	1,77	0,90	1,82	0,83	0,39	0,94	False	1,5
w35	3,47	0,68	100,00	100,00	100,00	--	--	--	--	--	--	False	1,5
w36a	3,46	0,79	96,48	98,25	96,27	2,40	1,22	2,46	1,13	0,52	1,27	False	1,5
w36b	3,46	0,79	96,48	98,25	96,27	2,40	1,22	2,46	1,13	0,52	1,27	False	1,5
w37	3,43	0,80	94,35	97,17	94,03	3,84	1,98	3,94	1,81	0,85	2,03	False	1,5
w38	3,43	0,80	94,35	97,17	94,03	3,84	1,98	3,94	1,81	0,85	2,03	False	1,5

Rapport: Vergelijkingstabel
 Map: S:\Projecten\2023\2305052JJA - Zevenbergen Oost\akoestisch model\Zevenbergen oost_2023-08-14\
 Model Voorgrond: JJA_model wvl meerwerk (30-10) bouwblokken bronmaatregel N389
 Model Achtergrond: JJA_model wvl meerwerk (17-10) bouwblokken
 Groep: Waarde=Hazeldonkse Zandweg (N389) / Referentie=Hazeldonkse Zandweg (N389)
 (inclusief groepsreducties) / (inclusief groepsreducties)
 Periode: Waarde=Lden / Referentie=Lden
 Toetswaarden: Waarde=Berekende waarden / Referentie=Berekende waarden

Naam	Omschrijving	Hoogte	Waarde	Referentie	Vershil
t01_A	toetspunt	1,50	47,88	48,49	-0,61
t01_B	toetspunt	5,00	49,29	49,85	-0,56
t01_C	toetspunt	8,50	50,03	50,59	-0,56
t02_A	toetspunt	1,50	47,00	47,58	-0,58
t02_B	toetspunt	5,00	48,26	48,79	-0,53
t02_C	toetspunt	8,50	48,84	49,37	-0,53
t03_A	toetspunt	1,50	45,80	46,38	-0,58
t03_B	toetspunt	5,00	46,48	47,01	-0,53
t03_C	toetspunt	8,50	46,91	47,44	-0,53
t04_A	toetspunt	1,50	33,89	34,41	-0,52
t04_B	toetspunt	5,00	36,72	37,19	-0,47
t04_C	toetspunt	8,50	39,07	39,52	-0,45
t05_A	toetspunt	1,50	28,08	28,39	-0,31
t05_B	toetspunt	5,00	32,74	33,11	-0,37
t05_C	toetspunt	8,50	36,92	37,32	-0,40
t06_A	toetspunt	1,50	24,20	24,52	-0,32
t06_B	toetspunt	5,00	27,34	27,67	-0,33
t06_C	toetspunt	8,50	33,26	33,67	-0,41
t07_A	toetspunt	1,50	26,44	26,71	-0,27
t07_B	toetspunt	5,00	30,00	30,31	-0,31
t07_C	toetspunt	8,50	37,26	37,67	-0,41
t08_A	toetspunt	1,50	33,21	33,65	-0,44
t08_B	toetspunt	5,00	34,38	34,78	-0,40
t08_C	toetspunt	8,50	35,74	36,13	-0,39
t09_A	toetspunt	1,50	33,19	33,64	-0,45
t09_B	toetspunt	5,00	34,57	34,97	-0,40
t09_C	toetspunt	8,50	36,42	36,83	-0,41
t10_A	toetspunt	1,50	43,53	44,18	-0,65
t10_B	toetspunt	5,00	44,65	45,25	-0,60
t10_C	toetspunt	8,50	45,36	45,96	-0,60
t11_A	toetspunt	1,50	44,35	45,00	-0,65
t11_B	toetspunt	5,00	45,53	46,15	-0,62
t11_C	toetspunt	8,50	46,30	46,91	-0,61
t12_A	toetspunt	1,50	45,59	46,25	-0,66
t12_B	toetspunt	5,00	46,90	47,52	-0,62
t12_C	toetspunt	8,50	47,77	48,38	-0,61
t13_A	toetspunt	1,50	47,37	48,03	-0,66
t13_B	toetspunt	5,00	48,91	49,52	-0,61
t13_C	toetspunt	8,50	49,76	50,36	-0,60
t14_A	toetspunt	1,50	24,59	24,89	-0,30
t14_B	toetspunt	5,00	28,21	28,53	-0,32
t14_C	toetspunt	8,50	33,74	34,13	-0,39
t15_A	toetspunt	1,50	25,04	25,38	-0,34
t15_B	toetspunt	5,00	28,48	28,83	-0,35
t15_C	toetspunt	8,50	33,62	34,03	-0,41
t16_A	toetspunt	1,50	26,31	26,69	-0,38
t16_B	toetspunt	5,00	29,50	29,89	-0,39
t16_C	toetspunt	8,50	33,86	34,30	-0,44
t17_A	toetspunt	1,50	26,63	27,00	-0,37
t17_B	toetspunt	5,00	29,81	30,19	-0,38
t17_C	toetspunt	8,50	34,69	35,11	-0,42
t18_A	toetspunt	1,50	25,86	26,17	-0,31
t18_B	toetspunt	5,00	29,10	29,44	-0,34
t18_C	toetspunt	8,50	34,20	34,61	-0,41
t19_A	toetspunt	1,50	27,33	27,66	-0,33
t19_B	toetspunt	5,00	31,33	31,70	-0,37
t19_C	toetspunt	8,50	36,00	36,43	-0,43
t20_A	toetspunt	1,50	43,06	43,60	-0,54
t20_B	toetspunt	5,00	44,35	44,85	-0,50
t20_C	toetspunt	8,50	44,51	45,00	-0,49
t21_A	toetspunt	1,50	44,05	44,58	-0,53
t21_B	toetspunt	5,00	45,72	46,20	-0,48
t21_C	toetspunt	8,50	44,67	45,14	-0,47
t22_A	toetspunt	1,50	24,00	24,28	-0,28

Rapport: Vergelijkingstabel
 Map: S:\Projecten\2023\2305052JJA - Zevenbergen Oost\akoestisch model\Zevenbergen oost_2023-08-14\
 Model Voorgrond: JJA_model wvl meerwerk (30-10) bouwblokken bronmaatregel N389
 Model Achtergrond: JJA_model wvl meerwerk (17-10) bouwblokken
 Groep: Waarde=Hazeldonkse Zandweg (N389) / Referentie=Hazeldonkse Zandweg (N389)
 (inclusief groepsreducties) / (inclusief groepsreducties)
 Periode: Waarde=Lden / Referentie=Lden
 Toetswaarden: Waarde=Berekende waarden / Referentie=Berekende waarden

Naam	Omschrijving	Hoogte	Waarde	Referentie	Vershil
t22_B	toetspunt	5,00	30,04	30,42	-0,38
t22_C	toetspunt	8,50	35,56	35,99	-0,43
t23_A	toetspunt	1,50	22,74	23,01	-0,27
t23_B	toetspunt	5,00	26,32	26,60	-0,28
t23_C	toetspunt	8,50	32,19	32,54	-0,35
t24_A	toetspunt	1,50	20,05	20,35	-0,30
t24_B	toetspunt	5,00	23,58	23,89	-0,31
t24_C	toetspunt	8,50	29,17	29,54	-0,37
t25_A	toetspunt	1,50	21,05	21,34	-0,29
t25_B	toetspunt	5,00	24,46	24,78	-0,32
t25_C	toetspunt	8,50	31,48	31,91	-0,43
t26_A	toetspunt	1,50	20,53	20,82	-0,29
t26_B	toetspunt	5,00	24,14	24,46	-0,32
t26_C	toetspunt	8,50	29,68	30,08	-0,40
t27_A	toetspunt	1,50	25,78	26,12	-0,34
t27_B	toetspunt	5,00	29,15	29,52	-0,37
t27_C	toetspunt	8,50	34,42	34,85	-0,43
t28_A	toetspunt	1,50	25,82	26,16	-0,34
t28_B	toetspunt	5,00	29,07	29,42	-0,35
t28_C	toetspunt	8,50	33,01	33,40	-0,39
t29_A	toetspunt	1,50	38,28	38,87	-0,59
t29_B	toetspunt	5,00	38,64	39,19	-0,55
t29_C	toetspunt	8,50	39,19	39,72	-0,53
t30_A	toetspunt	1,50	23,20	23,58	-0,38
t30_B	toetspunt	5,00	26,20	26,59	-0,39
t30_C	toetspunt	8,50	29,75	30,19	-0,44
t31_A	toetspunt	1,50	23,69	24,07	-0,38
t31_B	toetspunt	5,00	26,61	27,00	-0,39
t31_C	toetspunt	8,50	30,09	30,53	-0,44
t32_A	toetspunt	1,50	19,24	19,53	-0,29
t32_B	toetspunt	5,00	22,75	23,06	-0,31
t32_C	toetspunt	8,50	28,48	28,85	-0,37
t33_A	toetspunt	1,50	21,11	21,39	-0,28
t33_B	toetspunt	5,00	24,63	24,93	-0,30
t33_C	toetspunt	8,50	30,25	30,62	-0,37
t34_A	toetspunt	1,50	29,22	29,68	-0,46
t34_B	toetspunt	5,00	30,31	30,74	-0,43
t34_C	toetspunt	8,50	30,49	30,91	-0,42
t35_A	toetspunt	1,50	29,28	29,75	-0,47
t35_B	toetspunt	5,00	30,52	30,94	-0,42
t35_C	toetspunt	8,50	30,70	31,12	-0,42
t36_A	toetspunt	1,50	32,75	33,25	-0,50
t36_B	toetspunt	5,00	34,09	34,54	-0,45
t36_C	toetspunt	8,50	34,94	35,40	-0,46
t37_A	toetspunt	1,50	23,67	24,02	-0,35
t37_B	toetspunt	5,00	26,96	27,33	-0,37
t37_C	toetspunt	8,50	31,37	31,80	-0,43
t38_A	toetspunt	1,50	30,56	31,07	-0,51
t38_B	toetspunt	5,00	34,68	35,14	-0,46
t38_C	toetspunt	8,50	36,64	37,09	-0,45
t39_A	toetspunt	1,50	18,05	18,30	-0,25
t39_B	toetspunt	5,00	26,44	26,82	-0,38
t39_C	toetspunt	8,50	29,45	29,85	-0,40
t40_A	toetspunt	1,50	26,48	26,96	-0,48
t40_B	toetspunt	5,00	30,81	31,31	-0,50
t40_C	toetspunt	8,50	33,53	34,00	-0,47
t41_A	toetspunt	1,50	19,88	20,17	-0,29
t41_B	toetspunt	5,00	23,46	23,76	-0,30
t41_C	toetspunt	8,50	28,51	28,88	-0,37
t42_A	toetspunt	1,50	23,15	23,48	-0,33
t42_B	toetspunt	5,00	27,00	27,35	-0,35
t42_C	toetspunt	8,50	32,32	32,75	-0,43
t43_A	toetspunt	1,50	22,93	23,26	-0,33
t43_B	toetspunt	5,00	26,08	26,42	-0,34

Rapport: Vergelijkingstabel
 Map: S:\Projecten\2023\2305052JJA - Zevenbergen Oost\akoestisch model\Zevenbergen oost_2023-08-14\
 Model Voorgrond: JJA_model wvl meerwerk (30-10) bouwblokken bronmaatregel N389
 Model Achtergrond: JJA_model wvl meerwerk (17-10) bouwblokken
 Groep: Waarde=Hazeldonkse Zandweg (N389) / Referentie=Hazeldonkse Zandweg (N389)
 (inclusief groepsreducties) / (inclusief groepsreducties)
 Periode: Waarde=Lden / Referentie=Lden
 Toetswaarden: Waarde=Berekende waarden / Referentie=Berekende waarden

Naam	Omschrijving	Hoogte	Waarde	Referentie	Vershil
t43_C	toetspunt	8,50	32,50	32,94	-0,44
t44_A	toetspunt	1,50	18,66	18,99	-0,33
t44_B	toetspunt	5,00	22,04	22,36	-0,32
t44_C	toetspunt	8,50	28,49	28,86	-0,37
t45_A	toetspunt	1,50	19,18	19,50	-0,32
t45_B	toetspunt	5,00	22,60	22,90	-0,30
t45_C	toetspunt	8,50	28,94	29,30	-0,36
t46_A	toetspunt	1,50	23,88	24,26	-0,38
t46_B	toetspunt	5,00	26,89	27,26	-0,37
t46_C	toetspunt	8,50	30,91	31,37	-0,46
t47_A	toetspunt	1,50	23,35	23,73	-0,38
t47_B	toetspunt	5,00	26,24	26,63	-0,39
t47_C	toetspunt	8,50	29,82	30,29	-0,47
t48_A	toetspunt	1,50	23,58	23,97	-0,39
t48_B	toetspunt	5,00	26,25	26,59	-0,34
t48_C	toetspunt	8,50	28,24	28,60	-0,36
t49_A	toetspunt	1,50	28,46	28,90	-0,44
t49_B	toetspunt	5,00	31,93	32,32	-0,39
t49_C	toetspunt	8,50	33,04	33,42	-0,38
t50_A	toetspunt	1,50	28,45	28,91	-0,46
t50_B	toetspunt	5,00	29,51	29,92	-0,41
t50_C	toetspunt	8,50	29,67	30,06	-0,39
t51_A	toetspunt	1,50	28,67	29,14	-0,47
t51_B	toetspunt	5,00	29,75	30,17	-0,42
t51_C	toetspunt	8,50	29,91	30,31	-0,40
t52_A	toetspunt	1,50	16,83	17,17	-0,34
t52_B	toetspunt	5,00	20,16	20,49	-0,33
t52_C	toetspunt	8,50	26,46	26,85	-0,39
t53_A	toetspunt	1,50	17,32	17,66	-0,34
t53_B	toetspunt	5,00	20,67	20,99	-0,32
t53_C	toetspunt	8,50	26,97	27,34	-0,37
t54_A	toetspunt	1,50	24,23	24,57	-0,34
t54_B	toetspunt	5,00	27,79	28,16	-0,37
t54_C	toetspunt	8,50	17,09	17,45	-0,36
t55_A	toetspunt	1,50	27,93	28,25	-0,32
t55_B	toetspunt	5,00	33,04	33,42	-0,38
t55_C	toetspunt	8,50	31,47	31,99	-0,52
t56_A	toetspunt	1,50	16,22	16,50	-0,28
t56_B	toetspunt	5,00	19,81	20,11	-0,30
t56_C	toetspunt	8,50	25,21	25,57	-0,36
t57_A	toetspunt	1,50	25,71	26,06	-0,35
t57_B	toetspunt	5,00	31,01	31,41	-0,40
t57_C	toetspunt	8,50	34,01	34,44	-0,43
t58_A	toetspunt	1,50	26,01	26,36	-0,35
t58_B	toetspunt	5,00	31,86	32,26	-0,40
t58_C	toetspunt	8,50	34,95	35,38	-0,43
t59_A	toetspunt	1,50	26,92	27,29	-0,37
t59_B	toetspunt	5,00	33,60	34,04	-0,44
t59_C	toetspunt	8,50	36,87	37,33	-0,46
t60_A	toetspunt	1,50	27,26	27,60	-0,34
t60_B	toetspunt	5,00	32,82	33,23	-0,41
t60_C	toetspunt	8,50	36,04	36,51	-0,47
t61_A	toetspunt	1,50	20,01	20,38	-0,37
t61_B	toetspunt	5,00	22,96	23,32	-0,36
t61_C	toetspunt	8,50	24,58	24,96	-0,38
t62_A	toetspunt	1,50	20,99	21,30	-0,31
t62_B	toetspunt	5,00	24,18	24,48	-0,30
t62_C	toetspunt	8,50	26,97	27,34	-0,37
t63_A	toetspunt	1,50	26,58	26,94	-0,36
t63_B	toetspunt	5,00	33,52	33,93	-0,41
t63_C	toetspunt	8,50	32,35	32,77	-0,42
t64_A	toetspunt	1,50	29,64	30,08	-0,44
t64_B	toetspunt	5,00	32,72	33,11	-0,39
t64_C	toetspunt	8,50	33,03	33,45	-0,42

Rapport: Vergelijkingstabel
 Map: S:\Projecten\2023\2305052JJA - Zevenbergen Oost\akoestisch model\Zevenbergen oost_2023-08-14\
 Model Voorgrond: JJA_model wvl meerwerk (30-10) bouwblokken bronmaatregel N389
 Model Achtergrond: JJA_model wvl meerwerk (17-10) bouwblokken
 Groep: Waarde=Hazeldonkse Zandweg (N389) / Referentie=Hazeldonkse Zandweg (N389)
 (inclusief groepsreducties) / (inclusief groepsreducties)
 Periode: Waarde=Lden / Referentie=Lden
 Toetswaarden: Waarde=Berekende waarden / Referentie=Berekende waarden

Naam	Omschrijving	Hoogte	Waarde	Referentie	Vershil
t65_A	toetspunt	1,50	27,27	27,71	-0,44
t65_B	toetspunt	5,00	28,24	28,64	-0,40
t65_C	toetspunt	8,50	28,39	28,78	-0,39
t66_A	toetspunt	1,50	27,46	27,90	-0,44
t66_B	toetspunt	5,00	28,42	28,81	-0,39
t66_C	toetspunt	8,50	28,55	28,94	-0,39
t67_A	toetspunt	1,50	15,91	16,23	-0,32
t67_B	toetspunt	5,00	19,34	19,65	-0,31
t67_C	toetspunt	8,50	25,57	25,95	-0,38
t68_A	toetspunt	1,50	16,26	16,57	-0,31
t68_B	toetspunt	5,00	19,70	20,01	-0,31
t68_C	toetspunt	8,50	25,99	26,36	-0,37
t69_A	toetspunt	1,50	25,93	26,23	-0,30
t69_B	toetspunt	5,00	31,51	31,88	-0,37
t69_C	toetspunt	8,50	34,02	34,48	-0,46
t70_A	toetspunt	1,50	24,39	24,69	-0,30
t70_B	toetspunt	5,00	29,43	29,79	-0,36
t70_C	toetspunt	8,50	30,68	31,15	-0,47
t71_A	toetspunt	1,50	24,43	24,76	-0,33
t71_B	toetspunt	5,00	29,38	29,73	-0,35
t71_C	toetspunt	8,50	30,85	31,26	-0,41
t72_A	toetspunt	1,50	25,36	25,75	-0,39
t72_B	toetspunt	5,00	28,80	29,19	-0,39
t72_C	toetspunt	8,50	31,36	31,77	-0,41
t73_A	toetspunt	1,50	26,05	26,44	-0,39
t73_B	toetspunt	5,00	30,28	30,67	-0,39
t73_C	toetspunt	8,50	32,73	33,14	-0,41
t74_A	toetspunt	1,50	25,67	26,00	-0,33
t74_B	toetspunt	5,00	32,63	33,05	-0,42
t74_C	toetspunt	8,50	30,88	31,32	-0,44
t75_A	toetspunt	1,50	23,80	24,16	-0,36
t75_B	toetspunt	5,00	27,87	28,22	-0,35
t75_C	toetspunt	8,50	29,52	29,87	-0,35
t76_A	toetspunt	1,50	26,34	26,72	-0,38
t76_B	toetspunt	5,00	30,20	30,57	-0,37
t76_C	toetspunt	8,50	31,44	31,80	-0,36
t77_A	toetspunt	1,50	24,01	24,36	-0,35
t77_B	toetspunt	5,00	31,00	31,40	-0,40
t77_C	toetspunt	8,50	30,28	30,68	-0,40
t78_A	toetspunt	1,50	25,35	25,71	-0,36
t78_B	toetspunt	5,00	31,63	32,02	-0,39
t78_C	toetspunt	8,50	30,59	30,98	-0,39
t79_A	toetspunt	1,50	26,67	27,11	-0,44
t79_B	toetspunt	5,00	27,64	28,03	-0,39
t79_C	toetspunt	8,50	27,79	28,17	-0,38
t80_A	toetspunt	1,50	26,83	27,27	-0,44
t80_B	toetspunt	5,00	27,80	28,19	-0,39
t80_C	toetspunt	8,50	27,96	28,34	-0,38
t81_A	toetspunt	1,50	15,87	16,19	-0,32
t81_B	toetspunt	5,00	19,30	19,62	-0,32
t81_C	toetspunt	8,50	24,90	25,27	-0,37
t82_A	toetspunt	1,50	19,35	19,69	-0,34
t82_B	toetspunt	5,00	22,09	22,41	-0,32
t82_C	toetspunt	8,50	26,57	26,93	-0,36

Bijlage 7: Bronmaatregelen – Verlengde Zuidrand

Model: JJA_model wvl meerwerk (30-10) bouwblokken bronmaatregel Zuidrand
Groep: (hoofdgroep)
Lijst van Wegen, voor rekenmethode Wegverkeerslawaaai - RMG-2012, wegverkeer

Naam	Omschr.	Type	Hbron	Helling	Wegdek	Wegdek	V(LV(D))	V(LV(A))	V(LV(N))	Totaal aantal	%Int(D)
w01	Amber	Verdeling	0,75	0	W0	Referentiewegdek	30	30	30	1236,36	6,72
w02	Hazeldonkse Zandweg_N389	Verdeling	0,75	0	W0	Referentiewegdek	80	80	80	13909,06	6,49
w03	Hazeldonkse Zandweg	Verdeling	0,75	0	W4b	SMA 0/8	50	50	50	10612,10	6,68
w04	Hazeldonkse Zandweg	Verdeling	0,75	0	W4b	SMA 0/8	50	50	50	10612,10	6,68
w05a	Hazeldonkse Zandweg	Verdeling	0,75	0	W4b	SMA 0/8	50	50	50	12363,61	6,65
w05b	Hazeldonkse Zandweg	Verdeling	0,75	0	W0	Referentiewegdek	50	50	50	12363,61	6,65
w06a	Hazeldonkse Zandweg	Verdeling	0,75	0	W4b	SMA 0/8	50	50	50	9890,89	6,67
w06b	Hazeldonkse Zandweg	Verdeling	0,75	0	W0	Referentiewegdek	50	50	50	9890,89	6,67
w07	Industrieweg	Verdeling	0,75	0	W0	Referentiewegdek	50	50	50	2678,78	6,69
w08	Industrieweg	Verdeling	0,75	0	W0	Referentiewegdek	50	50	50	2678,78	6,74
w09	Industrieweg	Verdeling	0,75	0	W0	Referentiewegdek	50	50	50	2678,78	6,72
w10	Industrieweg	Verdeling	0,75	0	W0	Referentiewegdek	50	50	50	2678,78	6,72
w11	Industrieweg	Verdeling	0,75	0	W0	Referentiewegdek	50	50	50	2678,78	6,69
w12	Industrieweg	Verdeling	0,75	0	W0	Referentiewegdek	50	50	50	2678,78	6,69
w13	Industrieweg	Verdeling	0,75	0	W0	Referentiewegdek	50	50	50	2678,78	6,69
w14	Kuringen	Verdeling	0,75	0	W0	Referentiewegdek	30	30	30	1236,36	6,72
w15	Kuringen	Verdeling	0,75	0	W0	Referentiewegdek	30	30	30	1236,36	6,72
w16	Kuringen	Verdeling	0,75	0	W0	Referentiewegdek	30	30	30	1236,36	6,72
w17	Kuringen	Verdeling	0,75	0	W0	Referentiewegdek	30	30	30	1236,36	6,72
w18	Kuringen	Verdeling	0,75	0	W0	Referentiewegdek	30	30	30	1236,36	6,72
w19	Kuringen	Verdeling	0,75	0	W0	Referentiewegdek	30	30	30	1236,36	6,72
w20	Kuringen	Verdeling	0,75	0	W0	Referentiewegdek	30	30	30	1236,36	6,72
w21	Oostrand_N389	Verdeling	0,75	0	W0	Referentiewegdek	80	80	80	5666,66	6,52
w22	Oostrand_N389	Verdeling	0,75	0	W0	Referentiewegdek	80	80	80	5666,66	6,51
w23	Pastoor van Kessellaan	Verdeling	0,75	0	W0	Referentiewegdek	50	50	50	9581,80	6,67
w24	Pastoor van Kessellaan	Verdeling	0,75	0	W0	Referentiewegdek	50	50	50	9581,80	6,67
w25	Prins Hendrikstraat	Verdeling	0,75	0	W0	Referentiewegdek	50	50	50	7624,23	6,67
w26	Prins Hendrikstraat	Verdeling	0,75	0	W0	Referentiewegdek	50	50	50	7624,23	6,68
w27	Prins Hendrikstraat	Verdeling	0,75	0	W0	Referentiewegdek	50	50	50	7624,23	6,68
w28	Prins Hendrikstraat	Verdeling	0,75	0	W0	Referentiewegdek	50	50	50	7624,23	6,67
w29	Prins Hendrikstraat	Verdeling	0,75	0	W0	Referentiewegdek	50	50	50	7624,23	6,67
w30	Prins Hendrikstraat	Verdeling	0,75	0	W0	Referentiewegdek	50	50	50	7624,23	6,67
w31	Prins Hendrikstraat	Verdeling	0,75	0	W0	Referentiewegdek	50	50	50	9890,89	6,67
w32	Stationslaan	Verdeling	0,75	0	W0	Referentiewegdek	50	50	50	10715,13	6,67
w33	Verlengde Zuidrand	Verdeling	0,75	0	W4b	SMA 0/8	50	50	50	7315,14	6,64
w34	Verlengde Zuidrand	Verdeling	0,75	0	W4b	SMA 0/8	50	50	50	7315,14	6,64
w35	Verlengde Zuidrand	Verdeling	0,75	0	W4b	SMA 0/8	50	50	50	7315,14	6,72
w36a	Verlengde Zuidrand	Verdeling	0,75	0	W4b	SMA 0/8	50	50	50	7315,14	6,65
w36b	Verlengde Zuidrand	Verdeling	0,75	0	W4b	SMA 0/8	50	50	50	7315,14	6,65
w37	Zuidrand	Verdeling	0,75	0	W0	Referentiewegdek	50	50	50	5460,60	6,66
w38	Zuidrand	Verdeling	0,75	0	W0	Referentiewegdek	50	50	50	5460,60	6,66

Model: JJA_model wvl meerwerk (30-10) bouwblokken bronmaatregel Zuidrand
Groep: (hoofdgroep)
Lijst van Wegen, voor rekenmethode Wegverkeerslawaaï - RMG-2012, wegverkeer

Naam	%Int(A)	%Int(N)	%LV(D)	%LV(A)	%LV(N)	%MV(D)	%MV(A)	%MV(N)	%ZV(D)	%ZV(A)	%ZV(N)	Cpl	Cpl_W
w01	3,47	0,68	99,94	99,97	99,95	0,04	0,02	0,04	0,02	0,01	0,01	False	1,5
w02	4,52	0,52	88,76	94,13	84,68	6,74	3,46	6,89	4,50	2,41	8,43	False	1,5
w03	3,39	0,78	96,07	97,91	96,39	2,71	1,46	2,56	1,22	0,63	1,05	False	1,5
w04	3,39	0,78	96,07	97,91	96,39	2,71	1,46	2,56	1,22	0,63	1,05	False	1,5
w05a	3,44	0,80	94,80	97,40	94,51	3,53	1,82	3,63	1,66	0,78	1,87	False	1,5
w05b	3,44	0,80	94,80	97,40	94,51	3,53	1,82	3,63	1,66	0,78	1,87	False	1,5
w06a	3,41	0,78	97,15	98,49	97,38	1,96	1,06	1,86	0,88	0,45	0,76	False	1,5
w06b	3,41	0,78	97,15	98,49	97,38	1,96	1,06	1,86	0,88	0,45	0,76	False	1,5
w07	3,35	0,78	93,04	96,24	93,58	4,80	2,63	4,56	2,16	1,13	1,86	False	1,5
w08	3,21	0,78	83,02	90,35	84,20	11,72	6,76	11,22	5,26	2,90	4,58	False	1,5
w09	3,27	0,78	87,20	92,88	88,14	8,83	4,98	8,42	3,97	2,14	3,44	False	1,5
w10	3,27	0,78	87,20	92,88	88,14	8,83	4,98	8,42	3,97	2,14	3,44	False	1,5
w11	3,35	0,78	93,04	96,24	93,58	4,80	2,63	4,56	2,16	1,13	1,86	False	1,5
w12	3,35	0,78	93,04	96,24	93,58	4,80	2,63	4,56	2,16	1,13	1,86	False	1,5
w13	3,35	0,78	93,04	96,24	93,58	4,80	2,63	4,56	2,16	1,13	1,86	False	1,5
w14	3,47	0,68	99,63	99,79	99,67	0,24	0,14	0,26	0,13	0,07	0,07	False	1,5
w15	3,47	0,68	99,63	99,79	99,67	0,24	0,14	0,26	0,13	0,07	0,07	False	1,5
w16	3,47	0,68	99,63	99,79	99,67	0,24	0,14	0,26	0,13	0,07	0,07	False	1,5
w17	3,47	0,68	99,63	99,79	99,67	0,24	0,14	0,26	0,13	0,07	0,07	False	1,5
w18	3,47	0,68	99,94	99,97	99,95	0,04	0,02	0,04	0,02	0,01	0,01	False	1,5
w19	3,47	0,68	99,94	99,97	99,95	0,04	0,02	0,04	0,02	0,01	0,01	False	1,5
w20	3,47	0,68	99,63	99,79	99,67	0,24	0,14	0,26	0,13	0,07	0,07	False	1,5
w21	4,41	0,53	83,43	91,09	77,90	9,94	5,26	9,95	6,63	3,65	12,16	False	1,5
w22	4,41	0,53	83,61	91,20	78,12	9,83	5,19	9,84	6,55	3,61	12,03	False	1,5
w23	3,42	0,78	97,54	98,70	97,74	1,70	0,91	1,61	0,76	0,39	0,66	False	1,5
w24	3,41	0,78	97,38	98,61	97,59	1,81	0,97	1,71	0,81	0,42	0,70	False	1,5
w25	3,42	0,78	98,14	99,02	98,29	1,28	0,69	1,21	0,58	0,29	0,50	False	1,5
w26	3,40	0,78	96,38	98,08	96,68	2,49	1,35	2,36	1,12	0,58	0,96	False	1,5
w27	3,41	0,78	96,81	98,31	97,07	2,20	1,18	2,08	0,99	0,51	0,85	False	1,5
w28	3,42	0,78	98,06	98,98	98,22	1,34	0,72	1,27	0,60	0,31	0,52	False	1,5
w29	3,42	0,78	98,06	98,98	98,22	1,34	0,72	1,27	0,60	0,31	0,52	False	1,5
w30	3,42	0,78	98,06	98,98	98,22	1,34	0,72	1,27	0,60	0,31	0,52	False	1,5
w31	3,41	0,78	97,19	98,51	97,42	1,94	1,04	1,83	0,87	0,45	0,75	False	1,5
w32	3,41	0,78	97,25	98,55	97,48	1,89	1,02	1,79	0,85	0,44	0,73	False	1,5
w33	3,48	0,79	97,40	98,72	97,24	1,77	0,90	1,82	0,83	0,39	0,94	False	1,5
w34	3,48	0,79	97,40	98,72	97,24	1,77	0,90	1,82	0,83	0,39	0,94	False	1,5
w35	3,47	0,68	100,00	100,00	100,00	--	--	--	--	--	--	False	1,5
w36a	3,46	0,79	96,48	98,25	96,27	2,40	1,22	2,46	1,13	0,52	1,27	False	1,5
w36b	3,46	0,79	96,48	98,25	96,27	2,40	1,22	2,46	1,13	0,52	1,27	False	1,5
w37	3,43	0,80	94,35	97,17	94,03	3,84	1,98	3,94	1,81	0,85	2,03	False	1,5
w38	3,43	0,80	94,35	97,17	94,03	3,84	1,98	3,94	1,81	0,85	2,03	False	1,5

Rapport: Vergelijkingstabel
 Map: S:\Projecten\2023\2305052JJA - Zevenbergen Oost\akoestisch model\Zevenbergen oost_2023-08-14\
 Model Voorgrond: JJA_model wvl meerwerk (30-10) bouwblokken bronmaatregel Zuidrand
 Model Achtergrond: JJA_model wvl meerwerk (17-10) bouwblokken
 Groep: Waarde=Verlengde Zuidrand / Referentie=Verlengde Zuidrand
 (inclusief groepsreducties) / (inclusief groepsreducties)
 Periode: Waarde=Lden / Referentie=Lden
 Toetswaarden: Waarde=Berekende waarden / Referentie=Berekende waarden

Naam	Omschrijving	Hoogte	Waarde	Referentie	Vershil
t01_A	toetspunt	1,50	38,86	39,45	-0,59
t01_B	toetspunt	5,00	39,09	39,64	-0,55
t01_C	toetspunt	8,50	39,85	40,40	-0,55
t02_A	toetspunt	1,50	40,72	41,30	-0,58
t02_B	toetspunt	5,00	41,67	42,23	-0,56
t02_C	toetspunt	8,50	42,70	43,26	-0,56
t03_A	toetspunt	1,50	43,48	44,06	-0,58
t03_B	toetspunt	5,00	45,18	45,74	-0,56
t03_C	toetspunt	8,50	45,91	46,47	-0,56
t04_A	toetspunt	1,50	50,80	51,36	-0,56
t04_B	toetspunt	5,00	52,46	53,01	-0,55
t04_C	toetspunt	8,50	52,71	53,25	-0,54
t05_A	toetspunt	1,50	51,09	51,65	-0,56
t05_B	toetspunt	5,00	52,68	53,23	-0,55
t05_C	toetspunt	8,50	52,92	53,46	-0,54
t06_A	toetspunt	1,50	51,03	51,58	-0,55
t06_B	toetspunt	5,00	52,63	53,17	-0,54
t06_C	toetspunt	8,50	52,85	53,38	-0,53
t07_A	toetspunt	1,50	50,93	51,49	-0,56
t07_B	toetspunt	5,00	52,56	53,10	-0,54
t07_C	toetspunt	8,50	52,77	53,31	-0,54
t08_A	toetspunt	1,50	43,71	44,30	-0,59
t08_B	toetspunt	5,00	45,49	46,05	-0,56
t08_C	toetspunt	8,50	46,10	46,66	-0,56
t09_A	toetspunt	1,50	40,00	40,60	-0,60
t09_B	toetspunt	5,00	41,09	41,66	-0,57
t09_C	toetspunt	8,50	41,97	42,54	-0,57
t10_A	toetspunt	1,50	16,29	16,76	-0,47
t10_B	toetspunt	5,00	18,25	18,68	-0,43
t10_C	toetspunt	8,50	18,44	18,87	-0,43
t11_A	toetspunt	1,50	8,73	9,10	-0,37
t11_B	toetspunt	5,00	13,51	13,92	-0,41
t11_C	toetspunt	8,50	13,87	14,26	-0,39
t12_A	toetspunt	1,50	6,83	7,16	-0,33
t12_B	toetspunt	5,00	13,84	14,30	-0,46
t12_C	toetspunt	8,50	14,15	14,58	-0,43
t13_A	toetspunt	1,50	4,75	5,03	-0,28
t13_B	toetspunt	5,00	10,06	10,46	-0,40
t13_C	toetspunt	8,50	10,34	10,73	-0,39
t14_A	toetspunt	1,50	31,45	31,97	-0,52
t14_B	toetspunt	5,00	32,72	33,21	-0,49
t14_C	toetspunt	8,50	34,40	34,86	-0,46
t15_A	toetspunt	1,50	23,24	23,73	-0,49
t15_B	toetspunt	5,00	23,93	24,38	-0,45
t15_C	toetspunt	8,50	26,18	26,61	-0,43
t16_A	toetspunt	1,50	25,99	26,51	-0,52
t16_B	toetspunt	5,00	26,65	27,12	-0,47
t16_C	toetspunt	8,50	28,06	28,52	-0,46
t17_A	toetspunt	1,50	26,67	27,09	-0,42
t17_B	toetspunt	5,00	28,32	28,69	-0,37
t17_C	toetspunt	8,50	30,93	31,30	-0,37
t18_A	toetspunt	1,50	32,54	33,06	-0,52
t18_B	toetspunt	5,00	33,86	34,36	-0,50
t18_C	toetspunt	8,50	35,34	35,81	-0,47
t19_A	toetspunt	1,50	33,92	34,46	-0,54
t19_B	toetspunt	5,00	35,17	35,68	-0,51
t19_C	toetspunt	8,50	36,55	37,04	-0,49
t20_A	toetspunt	1,50	44,24	44,80	-0,56
t20_B	toetspunt	5,00	46,38	46,93	-0,55
t20_C	toetspunt	8,50	46,53	47,09	-0,56
t21_A	toetspunt	1,50	41,81	42,37	-0,56
t21_B	toetspunt	5,00	43,01	43,54	-0,53
t21_C	toetspunt	8,50	44,40	44,93	-0,53
t22_A	toetspunt	1,50	28,41	28,91	-0,50

Rapport: Vergelijkingstabel
 Map: S:\Projecten\2023\2305052JJA - Zevenbergen Oost\akoestisch model\Zevenbergen oost_2023-08-14\
 Model Voorgrond: JJA_model wvl meerwerk (30-10) bouwblokken bronmaatregel Zuidrand
 Model Achtergrond: JJA_model wvl meerwerk (17-10) bouwblokken
 Groep: Waarde=Verlengde Zuidrand / Referentie=Verlengde Zuidrand
 (inclusief groepsreducties) / (inclusief groepsreducties)
 Periode: Waarde=Lden / Referentie=Lden
 Toetswaarden: Waarde=Berekende waarden / Referentie=Berekende waarden

Naam	Omschrijving	Hoogte	Waarde	Referentie	Vershil
t22_B	toetspunt	5,00	29,79	30,24	-0,45
t22_C	toetspunt	8,50	31,37	31,82	-0,45
t23_A	toetspunt	1,50	23,96	24,32	-0,36
t23_B	toetspunt	5,00	25,52	25,83	-0,31
t23_C	toetspunt	8,50	27,69	28,02	-0,33
t24_A	toetspunt	1,50	26,13	26,53	-0,40
t24_B	toetspunt	5,00	27,22	27,58	-0,36
t24_C	toetspunt	8,50	28,68	29,03	-0,35
t25_A	toetspunt	1,50	41,23	41,80	-0,57
t25_B	toetspunt	5,00	42,61	43,16	-0,55
t25_C	toetspunt	8,50	43,70	44,24	-0,54
t26_A	toetspunt	1,50	44,91	45,47	-0,56
t26_B	toetspunt	5,00	46,84	47,39	-0,55
t26_C	toetspunt	8,50	47,26	47,80	-0,54
t27_A	toetspunt	1,50	51,61	52,17	-0,56
t27_B	toetspunt	5,00	53,11	53,64	-0,53
t27_C	toetspunt	8,50	53,28	53,81	-0,53
t28_A	toetspunt	1,50	51,51	52,07	-0,56
t28_B	toetspunt	5,00	53,02	53,56	-0,54
t28_C	toetspunt	8,50	53,19	53,73	-0,54
t29_A	toetspunt	1,50	51,33	51,88	-0,55
t29_B	toetspunt	5,00	52,85	53,40	-0,55
t29_C	toetspunt	8,50	52,99	53,53	-0,54
t30_A	toetspunt	1,50	45,23	45,80	-0,57
t30_B	toetspunt	5,00	47,12	47,66	-0,54
t30_C	toetspunt	8,50	47,56	48,10	-0,54
t31_A	toetspunt	1,50	40,99	41,56	-0,57
t31_B	toetspunt	5,00	42,42	42,97	-0,55
t31_C	toetspunt	8,50	43,53	44,07	-0,54
t32_A	toetspunt	1,50	31,51	32,00	-0,49
t32_B	toetspunt	5,00	32,05	32,51	-0,46
t32_C	toetspunt	8,50	32,49	32,93	-0,44
t33_A	toetspunt	1,50	34,55	35,10	-0,55
t33_B	toetspunt	5,00	34,89	35,40	-0,51
t33_C	toetspunt	8,50	35,59	36,09	-0,50
t34_A	toetspunt	1,50	42,99	43,56	-0,57
t34_B	toetspunt	5,00	44,35	44,89	-0,54
t34_C	toetspunt	8,50	45,20	45,74	-0,54
t35_A	toetspunt	1,50	45,61	46,18	-0,57
t35_B	toetspunt	5,00	47,44	47,98	-0,54
t35_C	toetspunt	8,50	47,74	48,27	-0,53
t36_A	toetspunt	1,50	51,49	52,05	-0,56
t36_B	toetspunt	5,00	52,97	53,51	-0,54
t36_C	toetspunt	8,50	53,07	53,61	-0,54
t37_A	toetspunt	1,50	51,60	52,15	-0,55
t37_B	toetspunt	5,00	53,09	53,62	-0,53
t37_C	toetspunt	8,50	53,24	53,77	-0,53
t38_A	toetspunt	1,50	27,39	27,77	-0,38
t38_B	toetspunt	5,00	30,53	30,90	-0,37
t38_C	toetspunt	8,50	33,49	33,88	-0,39
t39_A	toetspunt	1,50	22,90	23,17	-0,27
t39_B	toetspunt	5,00	26,29	26,60	-0,31
t39_C	toetspunt	8,50	27,59	27,95	-0,36
t40_A	toetspunt	1,50	25,37	25,77	-0,40
t40_B	toetspunt	5,00	27,21	27,59	-0,38
t40_C	toetspunt	8,50	28,35	28,75	-0,40
t41_A	toetspunt	1,50	24,37	24,77	-0,40
t41_B	toetspunt	5,00	25,50	25,86	-0,36
t41_C	toetspunt	8,50	26,88	27,24	-0,36
t42_A	toetspunt	1,50	34,51	35,07	-0,56
t42_B	toetspunt	5,00	34,82	35,36	-0,54
t42_C	toetspunt	8,50	35,70	36,22	-0,52
t43_A	toetspunt	1,50	35,92	36,49	-0,57
t43_B	toetspunt	5,00	36,74	37,28	-0,54

Rapport: Vergelijkingstabel
 Map: S:\Projecten\2023\2305052JJA - Zevenbergen Oost\akoestisch model\Zevenbergen oost_2023-08-14\
 Model Voorgrond: JJA_model wvl meerwerk (30-10) bouwblokken bronmaatregel Zuidrand
 Model Achtergrond: JJA_model wvl meerwerk (17-10) bouwblokken
 Groep: Waarde=Verlengde Zuidrand / Referentie=Verlengde Zuidrand
 (inclusief groepsreducties) / (inclusief groepsreducties)
 Periode: Waarde=Lden / Referentie=Lden
 Toetswaarden: Waarde=Berekende waarden / Referentie=Berekende waarden

Naam	Omschrijving	Hoogte	Waarde	Referentie	Vershil
t43_C	toetspunt	8,50	37,69	38,22	-0,53
t44_A	toetspunt	1,50	25,72	26,11	-0,39
t44_B	toetspunt	5,00	27,57	27,91	-0,34
t44_C	toetspunt	8,50	29,86	30,19	-0,33
t45_A	toetspunt	1,50	24,95	25,32	-0,37
t45_B	toetspunt	5,00	27,13	27,45	-0,32
t45_C	toetspunt	8,50	30,01	30,33	-0,32
t46_A	toetspunt	1,50	36,06	36,63	-0,57
t46_B	toetspunt	5,00	36,94	37,48	-0,54
t46_C	toetspunt	8,50	37,86	38,39	-0,53
t47_A	toetspunt	1,50	34,60	35,16	-0,56
t47_B	toetspunt	5,00	34,90	35,43	-0,53
t47_C	toetspunt	8,50	35,70	36,22	-0,52
t48_A	toetspunt	1,50	29,19	29,66	-0,47
t48_B	toetspunt	5,00	29,84	30,27	-0,43
t48_C	toetspunt	8,50	30,44	30,86	-0,42
t49_A	toetspunt	1,50	32,02	32,53	-0,51
t49_B	toetspunt	5,00	32,45	32,93	-0,48
t49_C	toetspunt	8,50	32,65	33,13	-0,48
t50_A	toetspunt	1,50	39,35	39,90	-0,55
t50_B	toetspunt	5,00	39,62	40,14	-0,52
t50_C	toetspunt	8,50	40,03	40,55	-0,52
t51_A	toetspunt	1,50	40,06	40,62	-0,56
t51_B	toetspunt	5,00	40,65	41,18	-0,53
t51_C	toetspunt	8,50	41,22	41,76	-0,54
t52_A	toetspunt	1,50	36,11	36,64	-0,53
t52_B	toetspunt	5,00	36,52	37,01	-0,49
t52_C	toetspunt	8,50	37,01	37,49	-0,48
t53_A	toetspunt	1,50	29,55	30,01	-0,46
t53_B	toetspunt	5,00	30,58	30,99	-0,41
t53_C	toetspunt	8,50	31,89	32,27	-0,38
t54_A	toetspunt	1,50	19,89	20,13	-0,24
t54_B	toetspunt	5,00	23,22	23,53	-0,31
t54_C	toetspunt	8,50	25,23	25,61	-0,38
t55_A	toetspunt	1,50	20,17	20,42	-0,25
t55_B	toetspunt	5,00	23,18	23,49	-0,31
t55_C	toetspunt	8,50	25,96	26,37	-0,41
t56_A	toetspunt	1,50	24,57	24,97	-0,40
t56_B	toetspunt	5,00	25,64	26,01	-0,37
t56_C	toetspunt	8,50	26,47	26,85	-0,38
t57_A	toetspunt	1,50	31,18	31,72	-0,54
t57_B	toetspunt	5,00	31,57	32,08	-0,51
t57_C	toetspunt	8,50	32,08	32,57	-0,49
t58_A	toetspunt	1,50	32,32	32,87	-0,55
t58_B	toetspunt	5,00	32,66	33,18	-0,52
t58_C	toetspunt	8,50	33,21	33,71	-0,50
t59_A	toetspunt	1,50	22,30	22,63	-0,33
t59_B	toetspunt	5,00	24,11	24,41	-0,30
t59_C	toetspunt	8,50	26,46	26,78	-0,32
t60_A	toetspunt	1,50	22,20	22,51	-0,31
t60_B	toetspunt	5,00	23,98	24,27	-0,29
t60_C	toetspunt	8,50	26,63	26,98	-0,35
t61_A	toetspunt	1,50	26,00	26,49	-0,49
t61_B	toetspunt	5,00	26,76	27,19	-0,43
t61_C	toetspunt	8,50	27,95	28,37	-0,42
t62_A	toetspunt	1,50	25,35	25,83	-0,48
t62_B	toetspunt	5,00	26,15	26,59	-0,44
t62_C	toetspunt	8,50	27,33	27,75	-0,42
t63_A	toetspunt	1,50	26,22	26,66	-0,44
t63_B	toetspunt	5,00	27,15	27,56	-0,41
t63_C	toetspunt	8,50	27,97	28,36	-0,39
t64_A	toetspunt	1,50	29,93	30,42	-0,49
t64_B	toetspunt	5,00	30,43	30,89	-0,46
t64_C	toetspunt	8,50	30,50	30,95	-0,45

Rapport: Vergelijkingstabel
 Map: S:\Projecten\2023\2305052JJA - Zevenbergen Oost\akoestisch model\Zevenbergen oost_2023-08-14\
 Model Voorgrond: JJA_model wvl meerwerk (30-10) bouwblokken bronmaatregel Zuidrand
 Model Achtergrond: JJA_model wvl meerwerk (17-10) bouwblokken
 Groep: Waarde=Verlengde Zuidrand / Referentie=Verlengde Zuidrand
 (inclusief groepsreducties) / (inclusief groepsreducties)
 Periode: Waarde=Lden / Referentie=Lden
 Toetswaarden: Waarde=Berekende waarden / Referentie=Berekende waarden

Naam	Omschrijving	Hoogte	Waarde	Referentie	Vershil
t65_A	toetspunt	1,50	36,72	37,26	-0,54
t65_B	toetspunt	5,00	37,03	37,54	-0,51
t65_C	toetspunt	8,50	36,96	37,46	-0,50
t66_A	toetspunt	1,50	37,42	37,96	-0,54
t66_B	toetspunt	5,00	37,70	38,22	-0,52
t66_C	toetspunt	8,50	37,72	38,23	-0,51
t67_A	toetspunt	1,50	32,58	33,08	-0,50
t67_B	toetspunt	5,00	33,08	33,55	-0,47
t67_C	toetspunt	8,50	33,48	33,94	-0,46
t68_A	toetspunt	1,50	26,37	26,80	-0,43
t68_B	toetspunt	5,00	27,50	27,89	-0,39
t68_C	toetspunt	8,50	29,09	29,47	-0,38
t69_A	toetspunt	1,50	21,38	21,72	-0,34
t69_B	toetspunt	5,00	23,34	23,68	-0,34
t69_C	toetspunt	8,50	22,77	23,16	-0,39
t70_A	toetspunt	1,50	18,31	18,57	-0,26
t70_B	toetspunt	5,00	21,01	21,30	-0,29
t70_C	toetspunt	8,50	21,09	21,48	-0,39
t71_A	toetspunt	1,50	18,94	19,29	-0,35
t71_B	toetspunt	5,00	20,66	20,98	-0,32
t71_C	toetspunt	8,50	20,07	20,40	-0,33
t72_A	toetspunt	1,50	27,54	28,05	-0,51
t72_B	toetspunt	5,00	28,06	28,53	-0,47
t72_C	toetspunt	8,50	28,64	29,09	-0,45
t73_A	toetspunt	1,50	28,35	28,87	-0,52
t73_B	toetspunt	5,00	28,86	29,34	-0,48
t73_C	toetspunt	8,50	29,41	29,87	-0,46
t74_A	toetspunt	1,50	18,84	19,09	-0,25
t74_B	toetspunt	5,00	21,95	22,21	-0,26
t74_C	toetspunt	8,50	25,58	25,92	-0,34
t75_A	toetspunt	1,50	24,55	25,02	-0,47
t75_B	toetspunt	5,00	25,33	25,76	-0,43
t75_C	toetspunt	8,50	26,34	26,76	-0,42
t76_A	toetspunt	1,50	25,83	26,33	-0,50
t76_B	toetspunt	5,00	26,54	26,99	-0,45
t76_C	toetspunt	8,50	27,19	27,63	-0,44
t77_A	toetspunt	1,50	18,61	19,01	-0,40
t77_B	toetspunt	5,00	19,84	20,19	-0,35
t77_C	toetspunt	8,50	19,68	20,03	-0,35
t78_A	toetspunt	1,50	18,42	18,82	-0,40
t78_B	toetspunt	5,00	19,62	19,97	-0,35
t78_C	toetspunt	8,50	19,55	19,89	-0,34
t79_A	toetspunt	1,50	34,93	35,45	-0,52
t79_B	toetspunt	5,00	35,28	35,77	-0,49
t79_C	toetspunt	8,50	35,16	35,65	-0,49
t80_A	toetspunt	1,50	35,53	36,05	-0,52
t80_B	toetspunt	5,00	35,87	36,37	-0,50
t80_C	toetspunt	8,50	35,73	36,22	-0,49
t81_A	toetspunt	1,50	30,73	31,21	-0,48
t81_B	toetspunt	5,00	31,27	31,72	-0,45
t81_C	toetspunt	8,50	31,67	32,12	-0,45
t82_A	toetspunt	1,50	25,96	26,42	-0,46
t82_B	toetspunt	5,00	26,89	27,29	-0,40
t82_C	toetspunt	8,50	28,08	28,47	-0,39

Bijlage 8: Documentatie gebouwgebonden maatregelen

Documentatie SilentAir-gevelscherm

Steeds meer ontwikkellocaties zijn geluidbelast vanwege bijvoorbeeld verkeerslawaaï. In situaties waarbij de toepassing van bron- en overdrachtsmaatregelen niet realistisch of doeltreffend is, bieden gebouw gebonden maatregelen mogelijk een uitkomst. Een mogelijke gebouw gebonden maatregel is de toepassing van een SilentAir-gevelscherm.

SilentAir-gevelschermen bestaan uit een glaspaneel met één of meerdere geluidabsorberende cassettes. Doordat het geluid van buiten wordt gereduceerd is het hierachter geplaatste raam minder geluidbelast of zelfs geluidluw. Hiermee kan een te openen deel in een geluidluw geveldeel worden gerealiseerd. Indien met een SilentAir-gevelscherm de geluidbelasting wordt gereduceerd tot onder de maximale ontheffingswaarde is het tevens mogelijk om een te openen deel te realiseren in een verder "doof" uitgevoerde gevel. Met een SilentAir-gevelscherm wordt een geluidreductie van maximaal 15 dB op het achtergelegen geveldeel behaald (op basis van spectrum wegverkeer, inclusief veiligheidsfactor). Een voorbeelduitvoering en -detaillering van een SilentAir-gevelscherm is weergegeven in de figuren 1 en 2.

De locatie van de thermische schil van de woning wordt door de toepassing van het SilentAir-gevelscherm niet gewijzigd. Het achtergelegen geveldeel dient derhalve te voldoen aan alle thermische en akoestische eisen conform Bouwbesluit 2012.

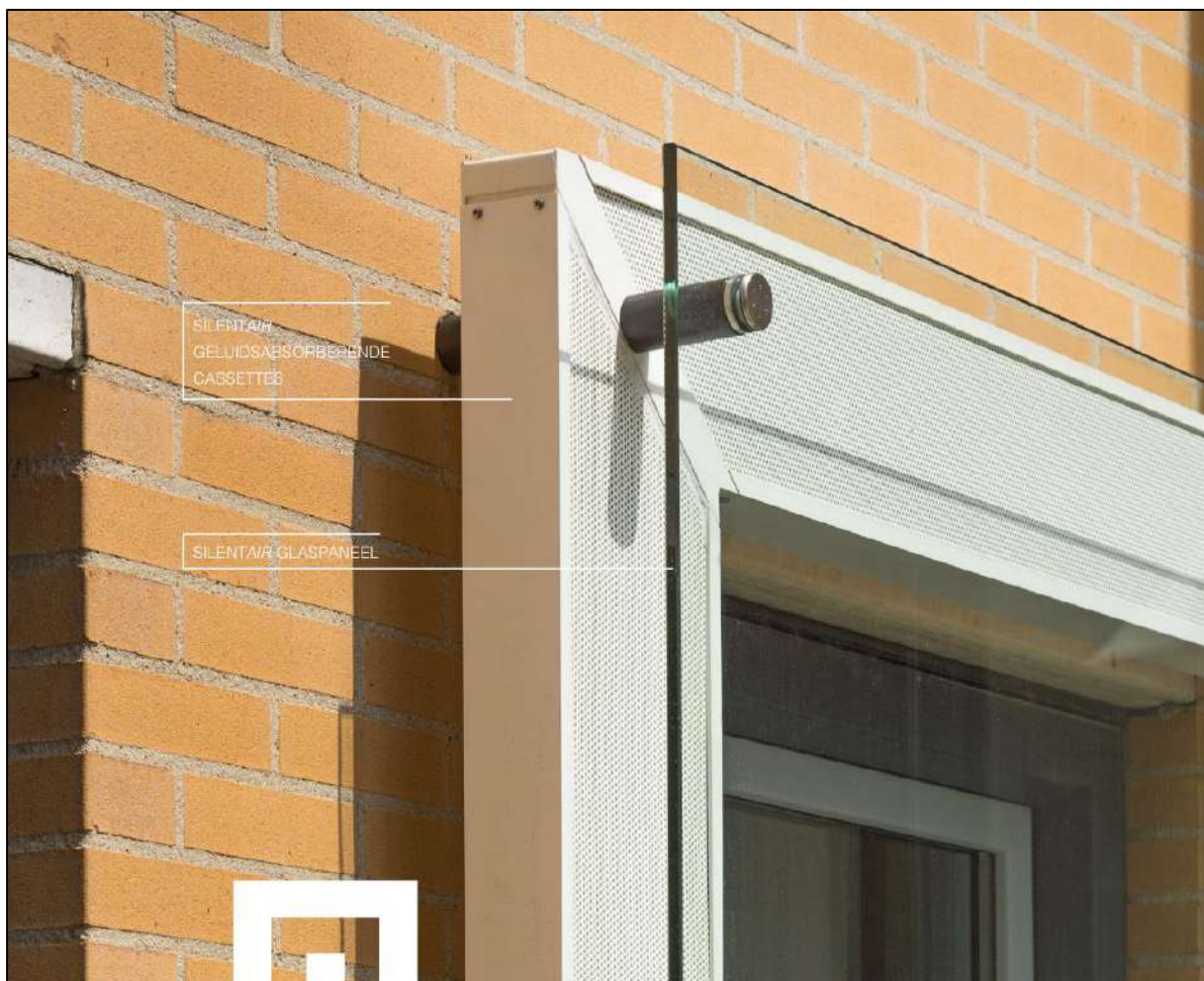

Figuur 1: voorbeelduitvoering SilentAir-gevelscherm (bron: Metaglas)

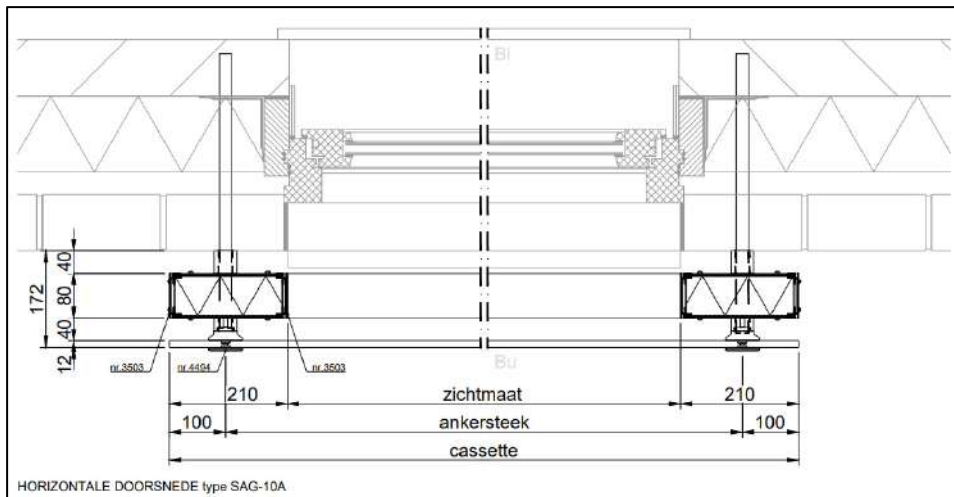

Figuur 2: voorbeelddetailering SilentAir-gevelschermb (bron: Metaglas)

Een aantal voorbeelden van toepasbare SilentAir-gevelschermben zijn opgenomen in tabel 1. Bij de keuze voor het type SilentAir-gevelschermb dient rekening te worden gehouden met een veiligheidsfactor van 1,5 dB (zie ook de opmerking onder tabel 1).

Tabel 1: voorbeelden SilentAir-gevelschermben van fabrikant Metaglas

typenummer	Uitvoering						Cassette [mm]					Reductie* [dB]			
	1 cassette	1 cassette met 1 afdichting	2 cassettes	2 cassettes met 1 afdichting	3 cassettes	3 cassettes met 1 afdichting	3 cassettes met 2 afdichtingen	Type A: cassette 80*210	Type B: cassette 160*210	Type C: cassette 160*210 inclusief λ-demper	Type D: cassette 160*310	Type E: cassette 160*310 inclusief λ-demper	40 mm opening tussen de cassettes	50 mm opening tussen de cassettes	75 mm opening tussen de cassettes
SAG-10A	X							X					6,0	5,4	4,2
SAG-10B	X								X				8,9	8,2	-
SAG-10C	X									X			9,6	8,8	-
SAG-10D	X										X		10,8	10,2	-
SAG-10E	X											X	11,8	11,0	-
SAG-11A		X						X					7,9	6,8	5,9
SAG-11B		X							X				10,3	9,4	-
SAG-11D		X									X		12,6	11,7	-
SAG-20A			X					X					-	7,5	6,1
SAG-20B			X						X				10,4	9,6	-
SAG-20D			X								X		12,8	11,9	-
SAG-21A				X				X					-	6,5	6,7
SAG-21B				X					X				14,1	13,4	-
SAG-21D				X							X		16,3	15,7	-
SAG-30A					X			X					-	7,8	6,8
SAG-31A						X		X					-	8,5	7,9
SAG-32A							X	X					-	9,5	8,8

* om het verschil tussen laboratoriumwaarde en praktijkwaarde te ondervangen dient conform NPR 5272 aanvullend een veiligheidsfactor van 1,5 dB te worden aangehouden. De getoonde waarden zijn exclusief deze veiligheidsfactor en in het spectrum wegverkeer.

Documentatie Hafencity-Fenster

Steeds meer ontwikkellocaties zijn geluidbelast vanwege bijvoorbeeld verkeerslawaaï. In situaties waarbij de toepassing van bron- en overdrachtsmaatregelen niet realistisch of doeltreffend is, bieden gebouw gebonden maatregelen mogelijk een uitkomst. Een mogelijke gebouw gebonden maatregel is de toepassing van een Hafencity-Fenster.

Een Hafencity-Fenster bestaat uit een dubbel kozijn met ramen in zowel het binnenste als het buitenste kozijndeel. De twee kozijn delen worden gescheiden met geluidabsorberende cassettes. Doordat de raamdelen niet recht tegenover elkaar worden geopend, ontstaat een hoog geluidniveaoverschil tussen het buitenste en het binnenste raam van de kozijn delen. Hierdoor is het mogelijk een raam te openen met binnen hetzelfde geluidniveau alsof het raam geplaatst zou zijn in een minder geluidbelaste of zelfs geluidluwe gevel en wordt de mogelijkheid geboden om de ruimte geluidarm of geluidluw te spuien. Indien met het Hafencity-Fenster de geluidbelasting wordt gereduceerd tot onder de maximale ontheffingswaarde is het tevens mogelijk om een te openen deel te realiseren in een verder "doof" uitgevoerde gevel. Met het Hafencity-Fenster wordt een geluidisolatiewaarde van maximaal 37 dB behaald (op basis van spectrum wegverkeer in deels geopende stand, inclusief veiligheidsfactor). Voorbeelduitvoeringen van het Hafencity-Fenster zijn weergegeven in de figuren 1 en 2.



Figuur 1: voorbeelduitvoering Hafencity-Fenster (bron: Eilenburger Fenstertechnik)

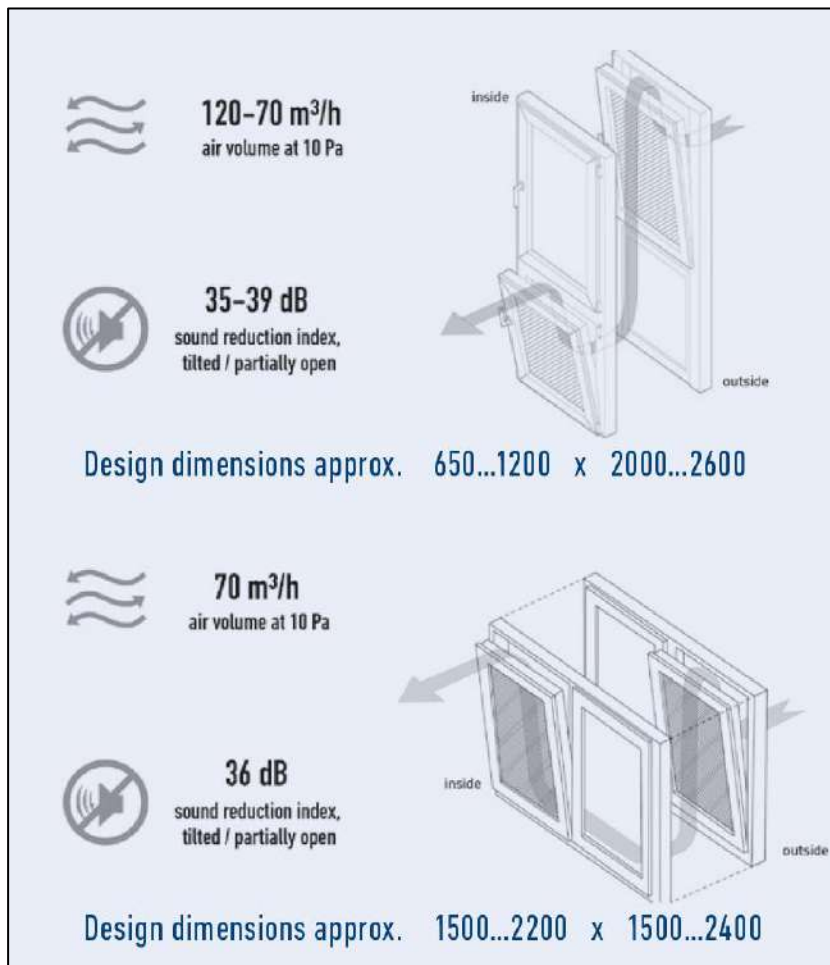

Figuur 2: voorbeelduitvoering Hafencity-Fenster (bron: Eilenburger Fenstertechnik)

Een aantal voorbeelden van toepasbare Hafencity-Fensters zijn opgenomen in tabel 1. Bij de keuze voor de uitvoering dient rekening te worden gehouden met een veiligheidsfactor van 1,5 dB (zie ook de opmerking onder tabel 1).

Tabel 1: voorbeelden geluidreducerende ventilatieroosters

merk	type	gesloten toestand		gedeeltelijk geopend (kiepstand)	
		R _w * dB	R _{A,tr} * dB(A) spectrum wegverkeer	R _w * dB	R _{A,tr} * dB(A) spectrum wegverkeer
Eilenburger Fenstertechnik	HCF-Typ 2-2	59	54	48	39
Eilenburger Fenstertechnik	HCF-Typ 2-0	52	47	39	30
Eilenburger Fenstertechnik	HCF-Typ 1-1	54	47	36	30
Eilenburger Fenstertechnik	HCF-Typ 1.1-0	39	35	34	29
Eilenburger Fenstertechnik	HCF-Sonderlösung	44	40	39	33

* om het verschil tussen laboratoriumwaarde en praktijkwaarde te ondervangen dient conform NPR 5272 aanvullend een veiligheidsfactor van 1,5 dB te worden aangehouden. De getoonde waarden zijn exclusief deze veiligheidsfactor.

Documentatie "Comfortbox"

Steeds meer ontwikkellocaties zijn geluidbelast vanwege bijvoorbeeld verkeerslawaai. In situaties waarbij de toepassing van bron- en overdrachtsmaatregelen niet realistisch of doeltreffend is, bieden gebouw gebonden maatregelen mogelijk een uitkomst. Een mogelijke gebouw gebonden maatregel is de toepassing van een zogeheten "comfortbox".

De "comfortbox" bestaat uit een geluidreducerend ventilatierooster in de buitengevel met aan de binnenzijde een omkasting met een te openen deur. Doordat het geluid van buiten wordt gereduceerd is de hierachter geplaatste deur minder geluidbelast of zelfs geluidluw. Hiermee kan een te openen deel in een geluidluw geveldeel worden gerealiseerd. Indien met de "comfortbox" de geluidbelasting wordt gereduceerd tot onder de maximale ontheffingswaarde is het tevens mogelijk om een te openen deel te realiseren in een verder "doof" uitgevoerde gevel. Met de "comfortbox" wordt een geluidreductie van maximaal 14 dB op het achtergelegen geveldeel behaald (op basis van spectrum wegverkeer, inclusief veiligheidsfactor). Een voorbeelduitvoering en -detaillering van de "comfortbox" is weergegeven in de figuren 1 en 2.

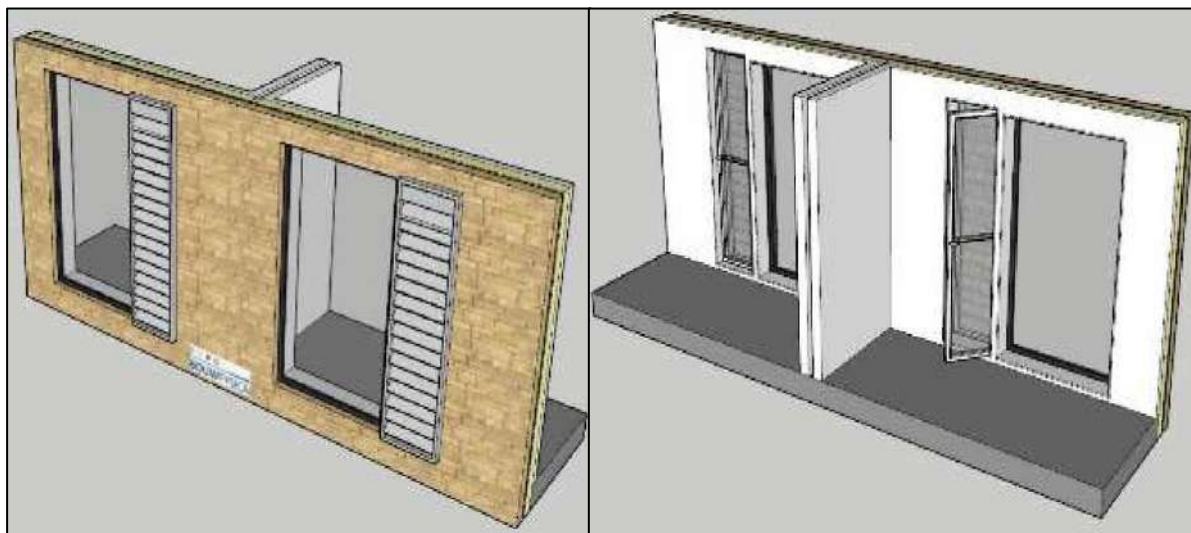

Figuur 1: voorbeelduitvoering "comfortbox" (bron: Buro Bouwfysica)

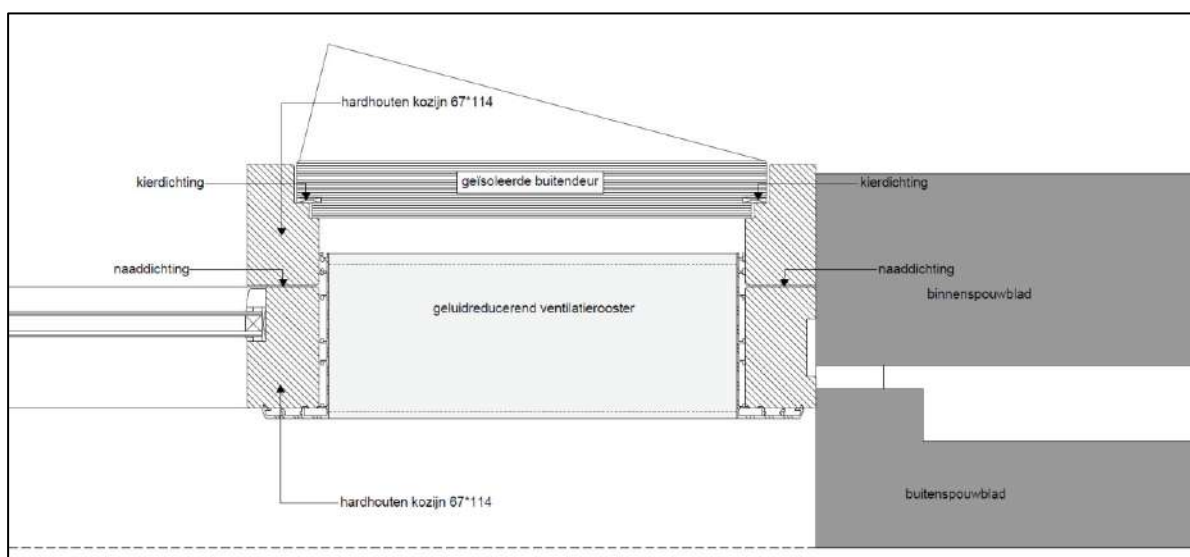

Figuur 2: voorbeelddetaillering "comfortbox" (bron: Tritium Advies)

Een aantal voorbeelden van toepasbare geluidreducerende ventilatieroosters zijn opgenomen in tabel 1. Bij de keuze voor het type rooster dient rekening te worden gehouden met een veiligheidsfactor van 1,5 dB (zie ook de opmerking onder tabel 1).

Tabel 1: voorbeelden geluidreducerende ventilatieroosters

merk	type	R _w * dB	R _{A,Tr} * dB(A) spectrum wegverkeer	fysische vrije doorlaat
Renson	Storax ST-446/150	11	9	34%
Renson	Storax ST-446/225	15	11	34%
Renson	Storax ST-446/300	17	13	34%
Merford	AKR 150	11	9	34%
Merford	AKR 350	13	11	34%
Merford	AKR 300	18	13	34%
Merford	AKR 500	21	16	34%
Merford	AKR HMH	20	16	34%

* om het verschil tussen laboratoriumwaarde en praktijkwaarde te ondervangen dient conform NPR 5272 aanvullend een veiligheidsfactor van 1,5 dB te worden aangehouden. De getoonde waarden zijn exclusief deze veiligheidsfactor.

Na toepassing van de "comfortbox" geldt de omkasting met de deur als de thermische schil van de woning. De omkasting met de deur dient derhalve te voldoen aan alle thermische en akoestische eisen conform Bouwbesluit 2012. Hierbij dient ten minste rekening te worden gehouden met de toepassing van een buitendeur (min. 38 mm dik), dubbele kierdichting met buisprofiel rondom (indrukking 3,5 mm) een aansluiting op de gevels en kozijnen rondom met schuimband en afdeklát.