



Kampen<sup>®</sup>

BEZOEKADRES  
Burgemeester Berghuisplein 1  
8261 DD Kampen

POSTADRES  
Postbus 5009  
8260 GA Kampen

T 14 038  
E info@kampen.nl  
@gemKampen  
Y www.kampen.nl

Gemeente Kampen  
T.a.v. de heer G. Weerts  
Postbus 5009  
8260 GA KAMPEN

<b>Uw kenmerk</b>	<b>Ons kenmerk</b> 13uit10427	<b>Behandeld door</b> C.O.R. Braun	<b>Bijlagen</b> Omgevingsvergunning
	<b>Dossiernummer</b> 2013-0025	<b>Doorkiesnummer</b> (038) 339 2831	<b>Verzenddatum</b> 4 juli 2013

**Onderwerp**  
Omgevingsvergunning

Geachte heer Weerts,

Op 21 januari 2013 hebben wij een aanvraag omgevingsvergunning ontvangen voor het reconstrueren van kruispunt Veilingweg en Oosterholtseweg (plaatsen damwand, bouwen van 2 bruggen, veranderen van de weg, werkzaamheden in de bodem en het verleggen van de watergang). De aanvraag heeft betrekking op de percelen aan de Oosterholtseweg in IJsselmuiden. De aanvraag is geregistreerd onder nummer 2013-0025.

#### **Verlenen omgevingsvergunning**

Wij hebben besloten de omgevingsvergunning te verlenen. De vergunning hebben wij bijgevoegd. Aan de vergunning zijn voorschriften verbonden. Let op: wij maken u er op attent dat u op eigen risico handelt als u gebruik maakt van de verleende vergunning voordat deze onherroepelijk is.

#### **Inwerkingtreding**

Op grond van artikel 6.1 lid 2 van de Wabo treedt dit besluit pas in werking met ingang van de dag na afloop van de termijn voor het indienen van een beroepschrift. Dit houdt in dat pas zes weken na dagtekening van deze vergunning gebruik mag worden gemaakt van de verleende vergunning, tenzij er door een indiener van een beroepschrift ook een verzoek om voorlopige voorziening is aangevraagd bij de rechtbank. In dat geval mag pas gebruik worden gemaakt van de verleende vergunning nadat de rechter op het verzoek heeft beslist.

#### **Publicatie**

De omgevingsvergunning wordt gepubliceerd in 'de Brug' en op onze internetsite. Hiertegen kan door de belanghebbenden beroep worden aangetekend.

#### **Nadere informatie**

Als u nog vragen heeft over deze brief kunt u op werkdagen tussen 9 en 12 uur contact opnemen met de heer C.O.R. Braun van het team Vergunningen. Het telefoonnummer is (038) 339 2831.

Hoogachtend,  
namens burgemeester en wethouders van Kampen,



M. Roelink  
Teammanager Vergunningen

**Bijlagen**  
- Beschikking

Behoort bij besluit van  
Burgemeester en Wethouders  
van de gemeente Kampen.

Datum: 04 JUL 2013

Nummer: 2013 - 0025

## OMGEVINGSVERGUNNING

Op 21 januari 2013 hebben wij van u een aanvraag voor een omgevingsvergunning ontvangen voor het reconstrueren van kruispunt Veilingweg en Oosterholtseweg (plaatsen damwand, bouwen van 2 bruggen, veranderen van de weg, werkzaamheden in de bodem en het verleggen van de watergang). De aanvraag heeft betrekking op de percelen aan de Oosterholtseweg, kadastraal bekend gemeente: IJsselmuiden, sectie: I, perceelnummers: 536, 573, 1421 en 1549 en geregistreerd onder nummer 2013-0025.

### Besluit

Wij besluiten, gelet op artikel 2.1 en volgend van de Wet algemene bepalingen omgevingsrecht de omgevingsvergunning te verlenen. De volgende gewaarmerkte bijlagen maken deel uit van de vergunning.

### Bijlagen:

1. Aanvraagformulier;
2. Situatietekening bestaande toestand, d.d. 11-02-2013;
3. Toelichting brugontwerp, d.d. 18-02-2013;
4. Ruimtelijke onderbouwing 'Reconstructie Veilingweg fase II, d.d. 03-07-2013;
5. Bestektekening bladnummers: BA-001 t/m BA-012, d.d. 18-02-2013;
6. Detailtekeningen bladnummers: DET-01 t/m DET-05, d.d. 30-01-2013;
7. Overzichtstekening Veiliger maken kruispunt, d.d. 02-07-2013;
8. Overzichtstekening Veilingweg kruising met Oosterholtseweg - grenzen, d.d. 02-07-2013;
9. Situatietekening bruggen en keringen en aanpassingen watergangen, d.d. 02-07-2013;
10. Tekening Veiliger maken kruispunt & kwaliteitsimpuls Trekvaart, d.d. 02-07-2013;
11. Overzichtstekening bruggen, keringen en aanpassingen watergangen, d.d. 02-07-2013;
12. Impressietekeningen bruggen, d.d. 21-01-2013.
13. Reactienota.

De omgevingsvergunning wordt verleend voor de volgende activiteiten:

- Het bouwen van een bouwwerk (bouw);
- Het aanleggen van een weg, dan wel verandering aanbrengen in de wijze van aanleg van een weg;
- Het gebruik van gronden of een bouwwerk in strijd met regels ruimtelijke ordening (bestemmingsplan).

### Procedure

De besluitvormingsprocedure is uitgevoerd overeenkomstig het bepaalde in artikel 3.10 van de Wet algemene bepalingen omgevingsrecht. De aanvraag is beoordeeld voor de activiteit 'het bouwen van een bouwwerk' aan artikel 2.1, lid 1, sub a van de Wabo en voor de activiteit 'het gebruik van gronden of een bouwwerk in strijd met regels ruimtelijke ordening' aan artikel 2.1, lid 1, sub c en aan artikel 2.12, lid 1, onder a, 3° van de Wabo en voor de activiteit 'het aanleggen van een weg, dan wel verandering aanbrengen in de wijze van aanleg van een weg' aan artikel 2.1, lid 1, sub b van de Wabo. Tevens is de aanvraag getoetst aan het Besluit omgevingsrecht en de Ministeriele regeling omgevingsrecht.

Gebleken is dat uw aanvraag in strijd met de regels van de geldende bestemmingsplannen 'Buitengebied 1970', 'Buitengebied IJsselmuiden', 'Losse Landen' en 'Oosterholt Noord' omdat de gronden van de huidige bestemmingen 'Agrarisch gebied I', 'Eengezinshuizen E1-O', 'Tuinen', 'Water' en 'Agrarisch gebied' wordt gebruikt voor 'Verkeer' en 'Water'.

In artikel 2.12, lid 1 onder a, 3° van de Wabo en in hoofdstuk 6 van het Besluit omgevingsrecht is bepaald, dat indien de activiteit niet in strijd is met een goede ruimtelijke ordening en de motivering van het besluit een goede ruimtelijke onderbouwing bevat de omgevingsvergunning kan worden verleend.

### Goede ruimtelijke onderbouwing

De bij de aanvraag omgevingsvergunning ingediende onderbouwing d.d. 25 maart 2013 bevat een goede ruimtelijke onderbouwing voor het verlenen van onderhavige omgevingsvergunning. Wij zijn dan ook voornemens u de gevraagde omgevingsvergunning te verlenen.

### Zienswijzen

De aanvraag en de ontwerpbesikking met bijbehorende stukken hebben op grond van de Algemene wet bestuursrecht met ingang van 10 april 2013 voor zes weken ter inzage gelegen. Tijdens deze inzagenperiode zijn 3 zienswijzen binnengekomen. Bij de bij dit besluit behorende reactienota wordt op de zienswijzen ingegaan.

### Leges

Overeenkomstig de legesverordening bent u voor het in behandeling nemen van uw aanvraag voor een omgevingsvergunning leges verschuldigd (zie tabel). Voor betaling van dit bedrag ontvangt u binnenkort afzonderlijk een nota. Bij deze nota wordt vermeld op welke wijze u eventueel bezwaar kunt aantekenen tegen de hoogte van het legesbedrag en de gehanteerde grondslagen.

Wabo buitenplanse afwijking (art. 2.3.3.3)	€ 5.768,00
Wabo aanleggen (art. 2.3.2)	€ 62,15
Wabo bouwen (art. 2.3.1.1)	€ 10.638,00
Wabo welstand (art. 2.3.1.2)	€ 1.570,03
<b>Totaal Leges:</b>	<b>€ 18.038,18</b>

Behoort bij besluit van  
Burgemeester en Wethouders  
van de gemeente Kampen.

Datum: 04 JUL 2013

2013 - 0025

Numer: .....

### Bent u het niet eens met dit besluit?

Dan kunt u beroep indienen bij Rechtbank Overijssel, Postbus 10067, 8000 GB Zwolle of digitaal op <http://loket.rechtspraak.nl/bestuursrecht>. In uw beroepschrift legt u uit waarom u het niet eens bent met het besluit. U vermeldt uw naam, adresgegevens en uw telefoonnummer. Ook stuurt u een kopie van het genomen besluit mee. *Zorgt u er voor dat uw beroepschrift binnen zes weken na verzenddatum van dit besluit is ontvangen.* Daarmee voorkomt u dat uw beroepschrift niet kan worden behandeld. Voor de behandeling van uw beroepschrift bent u griffierechten verschuldigd. Meer informatie over de beroepsprocedure vindt u op onze website of op [www.rechtspraak.nl](http://www.rechtspraak.nl).

Het indienen van een beroepschrift schort de werking van dit besluit niet op. Kunt u de uitspraak op het beroepschrift niet afwachten, dan kunt u de voorzieningenrechter van Rechtbank Overijssel vragen om een schorsing van het besluit. U stuurt uw verzoek naar Postbus 10067, 8000 GB Zwolle of digitaal <http://loket.rechtspraak.nl/bestuursrecht>. Voor de behandeling van het verzoek bent u griffierecht verschuldigd.

Hoogachtend,  
namens burgemeester en wethouders van Kampen,



M. Roelink  
Teammanager Vergunningen

Behoort bij besluit van  
Burgemeester en Wethouders  
van de gemeente Kampen.

Datum: 04 JUL 2013

Nummer: 2013 - 0025

## Deelbeschikking

Toestemming voor het deel bouwen (art. 2.1, lid 1, sub a Wabo)

### TOESTEMMING:

Verleend door : M. Wolters van der Weij  
Datum : 9 april 2013

Behoort bij besluit van  
Burgemeester en Wethouders  
van de gemeente Kampen.

Datum: 04 JUL 2013

Nummer: 2013 - 0025

### VOORWAARDEN:

- het bouwplan dient overeenkomstig de bij dit besluit behorende en als zodanig gewaarmerkte tekeningen te worden uitgevoerd;
- er moet gebouwd worden overeenkomstig de bepalingen van het Bouwbesluit;
- voor het uitzetten van de werkzaamheden kunt u een afspraak maken met het team Toezicht en Handhaving (038-3392625);
- voor het bepalen van de toelaatbare gronddruk en de aanlegdiepte van de fundering of de toelaatbare puntweerstand en de lengte van de funderingspalen, moeten alsnog sonderingen worden verricht, waarvan de uitkomsten ter beoordeling aan het team Toezicht en Handhaving moeten worden aangeboden;
- van alle in gewapend beton, staal, hout, steen en dergelijke uit te voeren dragende constructiedelen moet voor aanvang van de bouwwerkzaamheden de door het team Toezicht en Handhaving goedgekeurde sterkteberekeningen met bijbehorende werktekeningen op het werk aanwezig zijn;
- deze berekeningen en tekeningen dienen tenminste drie weken tevoren in tweevoud bij het team Toezicht en Handhaving te worden ingediend;
- de wapening moet voordat met het storten wordt aangevangen door het team Toezicht en Handhaving worden gecontroleerd en goedgekeurd;
- de uitvoering van het palenplan en het heiwerk moeten geschieden in overleg met en ten genoegen van het team Toezicht en Handhaving;
- voordat met de bouwwerkzaamheden wordt begonnen moet op de bouwplaats een door het team Toezicht en Handhaving goedgekeurd bouwveiligheidsplan aanwezig zijn;
- voordat met de bouwwerkzaamheden wordt begonnen moet op de bouwplaats een door het team Toezicht en Handhaving goedgekeurd terreininrichtingsplan aanwezig zijn;
- indien tijdens de uitvoering blijkt dat enig constructiedeel verbetering of voorziening behoeft, dient dat te gebeuren in overleg met en ter goedkeuring van het team Toezicht en Handhaving
- het team Toezicht en Handhaving dient ten minste twee dagen van tevoren in kennis te worden gesteld van de start van de werkzaamheden;
- het team Toezicht en Handhaving dient ten minste één dag van tevoren in kennis te worden gesteld van het storten van beton;
- het team Toezicht en Handhaving dient in kennis te worden gesteld van de voltooiing van de werkzaamheden;
- het terrein waarop wordt gebouwd, grond wordt ontgraven of dergelijke werkzaamheden worden verricht, moet door een doeltreffende afscheiding van de weg en van het aangrenzende open erf of terrein zijn afgescheiden indien gevaar of hinder te duchten is;
- indien er in de toekomst tijdens eventuele terreinveranderingen grond vrij komt, geldt dat deze zonder voorwaarden op het terrein zelf kan worden hergebruikt. Indien de grond afgevoerd moet worden, zal rekening gehouden moeten worden met de richtlijnen van het Besluit bodemkwaliteit;
- eventuele schade aan het wegdek of openbaar terrein zal door het team Algemene Zaken van de eenheid Beheer Openbare Ruimte op kosten van de vergunninghouder worden hersteld.

## Deelbeschikking

Toestemming voor het deel aanleggen (art. 2.1, lid 1, sub b Wabo)

### TOESTEMMING:

Verleend door : M. Wolters van der Weij  
Datum : 9 april 2013

Behoort bij besluit van  
Burgemeester en Wethouders  
van de gemeente Kampen.

Datum: 04 JUL 2013

2013 - 0025  
Nummer: .....

### VOORWAARDEN:

- de werkzaamheden dienen overeenkomstig de bij dit besluit behorende en als zodanig gewaarmerkte tekeningen te worden uitgevoerd;
- indien tijdens de uitvoering blijkt dat enig onderdeel verbetering of voorziening behoeft, dient dat te gebeuren in overleg met en ter goedkeuring van het team Toezicht en Handhaving (038-3392625);
- het team Toezicht en Handhaving dient ten minste twee dagen van tevoren in kennis te worden gesteld van de start van de werkzaamheden;
- het team Toezicht en Handhaving dient in kennis te worden gesteld van de voltooiing van de werkzaamheden;
- het terrein waarop grond wordt ontgraven of dergelijke werkzaamheden worden verricht, moet door een doeltreffende afscheiding van de weg en van het aangrenzende open erf of terrein zijn afgescheiden indien gevaar of hinder te duchten is;
- indien er in de toekomst tijdens eventuele terreinveranderingen grond vrij komt, geldt dat deze zonder voorwaarden op het terrein zelf kan worden hergebruikt. Indien de grond afgevoerd moet worden, zal rekening gehouden moeten worden met de richtlijnen van het Besluit bodemkwaliteit;
- eventuele schade aan het wegdek of openbaar terrein zal door het team Algemene Zaken van de eenheid Beheer Openbare Ruimte op kosten van de vergunninghouder worden hersteld.

### OVERWEGINGEN:

- door de uitvoering van de werkzaamheden zijn de te verwachten gevolgen voor de landschappelijke en cultuurhistorische waarden van deze gronden niet onevenredig aangetast;
- door de uitvoering van de werkzaamheden worden de landschappelijke waarden van de watergangen worden niet onevenredig aangetast;
- door de uitvoering van de werkzaamheden worden de mogelijkheden voor het herstel van de landschappelijke waarden niet verkleind.

Behoort bij besluit van  
Burgemeester en Wethouders  
van de gemeente Kampen.

Datum: 04 JUL 2013

2013 - 0 0 2 5  
Nummer: .....

## Deelbeschikking

Toestemming voor het deel het strijdig gebruiken van gronden/bouwwerken met ruimtelijke ordening (art. 2.1, lid 1, sub c Wabo)

### TOESTEMMING:

Verleend door : J. van Rooijen

Datum : 3 juli 2013

### VOORWAARDEN:

Voor het projectgebied geldt de volgende onderzoeksverplichting: het rivierduin ter plaatse dient onderzocht te worden op aanwezigheid van archeologische waarden.

Om de benodigde gegevens te verkrijgen is een begeleidend archeologisch onderzoek vereist in de vorm van een proefsleufonderzoek. Een alternatief is de bouwput in overleg met de begeleidende veldarcheoloog aan te leggen voor de uitvoering van het onderzoek. De gemeente stelt voor dit werk een programma van eisen op. Inmiddels is de gemeente Kampen met buurgemeente Zwolle voor archeologisch veldwerk een WGR aangegaan waarbij de archeologische dienst van Zwolle optreedt als uitvoerder voor archeologisch veldwerk in de gemeente Kampen. De uitvoering van het onderzoek zal zodoende verricht worden door de Zwolse archeologische dienst conform het gemeentelijk programma van eisen.

### OVERWEGINGEN:

Uit de door de aanvrager aangeleverde ruimtelijke onderbouwing van d.d. 3 juli 2013 blijkt dat er geen ruimtelijke belemmeringen zijn om mee te werken aan dit plan.



## **Reactienota zienswijzen**

### **Ontwerp projectafwijkingsbesluit Veilingweg fase II (kruising met Oosterholtseweg)**

---

#### **Publicatieversie**

Overeenkomstig artikel 3.10 Wet algemene bepalingen omgevingsrecht(Wabo) wordt een ieder de gelegenheid geboden tot het indienen van een zienswijze. Het ontwerp projectafwijkingsbesluit heeft daartoe met ingang van 10 april tot en met 21 mei 2013 ter inzage gelegen.

Gedurende de termijn van tervisielegging zijn de volgende zienswijzen ingediend:

1. Reclamant I (binnengekomen 25 april 2013);
2. Reclamant II (binnengekomen 17 mei 2013);
3. Reclamant III (binnengekomen 21 mei 2013).

Alle bovengenoemde zienswijzen zijn binnen de gestelde termijn ingediend.

Betreffende reclamanten wonen allen op percelen gelegen in of grenzend aan het projectgebied of hebben direct zicht op het projectgebied. Op grond van de Algemene wet bestuursrecht dienen alle reclamanten als belanghebbenden te worden aangemerkt. De genoemde zienswijzen zijn hiermee ontvankelijk.

De inhoud van de zienswijzen wordt onderstaand samengevat weergegeven en van een gemeentelijke reactie voorzien.

#### 1. Reclamant I

Reclamant stelt het volgende:

Er wordt verwezen naar de inhoud van een eerder ingediende zienswijze d.d. 28 februari 2013 (dit n.a.v. de publicatie van de aanvraag omgevingsvergunning in 'De Brug' van 12 en 26 februari 2013). Wij hebben ons vrijblijvend bereid verklaard een stuk van onze tuin af te staan t.b.v. de reconstructie van het kruispunt. In het kort komt het hierop neer dat wij een stuk van onze privacy inleveren, het verkeer komt dicht bij ons huis. Dit betekent ook nog eens een waardevermindering van ons bezit. Aan ons is dit eigenlijk met geen geld te betalen. Dat wij dan ook een strook grond naast ons huis toegevoegd krijgen in het kader van onze eigen veiligheid is dan ook een keiharde eis.

#### *Reactie gemeente:*

Reclamant wil in ruil voor het verkopen van een strook grond aan de zijde van de Oosterholtseweg een stuk grond aan de zuidzijde van zijn perceel in eigendom verkrijgen om daar een grotere inrit met bijbehorend erf te kunnen aanleggen. Op die manier kan hier een auto met paardentrailer op het eigen erf omkeren en de Veilingweg op rijden. Zo hoeft reclamant niet op de Veilingweg zelf te keren.

Op dit moment zijn wij in overleg met reclamant, maar zijn er nog geen afspraken in een overeenkomst vastgelegd. Wij stellen voor om de aanvraag omgevingsvergunning te wijzigen en het aan te leggen fietspad op de gronden in eigendom van reclamant uit de aanvraag te halen. De intentie van de gemeente blijft wel om afspraken met reclamant vast te leggen en op een later tijdstip de fietspaden aan de oostzijde van het kruispunt aan te leggen.

*De zienswijze van reclamant leidt tot de volgende aanpassing van het project:*

- *het aan te leggen fietspad (ten zuidoosten van het kruispunt Veilingweg/Oosterholtseweg) uit de aanvraag omgevingsvergunning te halen.*

## 2. Reclamant II

Reclamant verwijst naar de inhoud van zijn eerder ingediende zienswijze d.d. 2 maart 2013 (dit naar aanleiding van de publicatie van de ingediende aanvraag omgevingsvergunning voor het project Veilingweg fase II in 'De Brug' van 26 februari 2013).

In deze eerdere zienswijze wordt aangegeven dat reclamant niet tijdig is geïnformeerd over de keuzes rondom de inrichting van het kruispunt en als direct omwonende hier wel belang bij heeft. Ook heeft reclamant oplossingen aangedragen. Niet duidelijk is wat de gemeente met de oplossingen van plan is.

*Reactie gemeente:*

De zienswijze is vrij algemeen van aard: er worden geen inhoudelijke bezwaren aangedragen. Wel wordt er verwezen naar ambtelijk overleg met reclamant over de inrichting van het kruispunt, de Veilingweg en de inrit naar het agrarisch bedrijf van reclamant.

Voor de aanleg van het kruispunt heeft de gemeente een strook grond (in eigendom van reclamant) nodig voor de aanleg van een fietspad. In ruil hiervoor wil reclamant dat de gemeente een inrit zodanig aanlegt dat een auto met aanhanger vanaf het bedrijf zowel in noordelijke als zuidelijke richting op de Veilingweg kan invoegen. Hiervoor moet de verkeerssituatie ter plaatse van deze inrit worden aangepast.

Op dit moment zijn wij in overleg met reclamant, en zijn er onderling afspraken gemaakt. Deze zijn echter nog niet in een formele overeenkomst vastgelegd. Wij stellen voor om de aanvraag omgevingsvergunning te wijzigen en het aan te leggen fietspad en de verlegging van de watergang op de gronden in eigendom van reclamant uit de aanvraag te halen.

*De zienswijze van reclamant leidt tot de volgende aanpassing van het project:*

- *het aan te leggen fietspad (ten noordoosten van het kruispunt Veilingweg/Oosterholtseweg) en de verlegging van de watergang ten noorden van het perceel Oosterholtseweg 32 uit de aanvraag omgevingsvergunning te halen.*

### 3. Reclamant III

Reclamant heeft de volgende punten ingebracht met betrekking tot de inrichting van het kruispunt Veilingweg/Oosterholtseweg:

#### **a. Verbreding van de brug om opvangpaden voor fietsers te creëren.**

*Reactie gemeente:*

Doordat het fietspad zo kort langs de Veilingweg ligt maakt dit pad onderdeel uit van de rijbaan. De Veilingweg wordt een voorrangsweg in de voorrang en daarmee ook het langs gelegen fietspad. Het fietsverkeer wat op het fietspad fietst (en ook rechts afslaat) dient voorrang te verkrijgen van het verkeer wat van de Veilingweg afslaat. Door de beperkte ruimte tussen het fietspad en de rijbaan is deze situatie niet ideaal maar voor beide groepen verkeersdeelnemers wel goed zichtbaar.

Dit in tegenstelling tot de aanleg van zogenaamde opvangpaden. Dan dient het fietsverkeer tussen het gemotoriseerd verkeer in te voegen. De invoegende fietser dient vervolgens over de schouder te kijken of de weg vrij is, wat tot een minder overzichtelijke situatie leidt.

Het project wordt op dit onderdeel niet aangepast.

#### **b. Open zijwanden in de brug creëren.**

*Reactie gemeente:*

De vraag is of de fietsers wel voldoende zichtbaar zijn met de huidige voorgestelde brug. De hoogte van de leuning ten opzichte van het wegdek bedraagt 1,10 meter.

De zijwand is overigens niet geheel gesloten. Zoals op de naastgelegen afbeelding is weergegeven is er een open ruimte van 22 centimeter onder leuning aanwezig.

De aanwezigheid van vrijwel dichte zijwanden is niet geheel ideaal, maar fietsers met wielmaat 22 inch (gemiddeld genomen vanaf een jaar of 7) en het merendeel van de auto's kunnen vrij over de leuning zien en gezien worden.

Kleinere kinderen (onder de 7 jaar) fietsen normaal gesproken onder begeleiding, zodat voor deze groep het 'gezien worden' niet noodzakelijk is. Wij zijn van mening dat met de huidige aangevraagde brug (met een deels open zijwand) de verkeersveiligheid op en rondom de het kruispunt niet in het geding is.

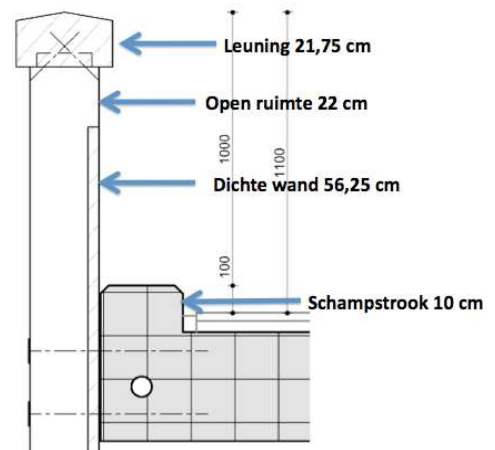

#### **c. Fietspaden in het rood en fietssymbolen plaatsen.**

*Reactie gemeente:*

De voorrangssituatie wordt door bebording en markering duidelijk gemaakt. Binnen dit ontwerp wordt de voorrangssituatie nog extra verduidelijkt door de wijze van de materialisatie. De Veilingweg en het fietspad langs de Veilingweg liggen in de voorrang en worden in asfalt uitgevoerd. De kruisende weg (Oosterholtseweg) dient voorrang te verlenen en wordt nabij het kruispunt uitgevoerd in elementenverharding (klinkers). Het fietspad in rood asfalt uitvoeren past minder goed in het omliggende landschap. Het aanbrengen van rode fietsstroken en fietssymbolen op de brug leidt volgens ons tot meer onduidelijkheid in de voorrangssituatie. Wij zijn van mening dat het huidige ontwerp voldoende duidelijkheid geeft over de voorrangssituatie bij dit kruispunt.

**d. Meer verlichting aanbrengen op en om het kruispunt.**

*Reactie gemeente:*

Aan de hand van een verlichtingberekening is bekeken of er meer lantaarnpalen rondom het kruispunt moeten worden geplaatst. Enkele bestaande lantaarnpalen aan de westzijde van de kruising zullen blijven staan/of worden herplaatst na de werkzaamheden. Er zullen na realisatie dus meer dan twee lantaarnpalen rondom het kruispunt aanwezig zijn. De technische gegevens over de locatie van de verlichting rondom het kruispunt is in te zien in de bestektekening behorende bij de vergunningsaanvraag. De gemeente is er alles aan gelegen om het kruispunt te realiseren met voldoende verlichting.

*De zienswijze van reclamant leidt tot de volgende aanpassing van het project:*

*- er zullen meer dan twee lantaarnpalen rondom het kruispunt worden geplaatst zodat het kruispunt voldoende verlicht wordt en er een verkeersveilige situatie wordt gecreëerd.*

© Cluster RO, 3 juli 2013