

Rapport: 090229

Akoestisch onderzoek Bentickspark ter ondersteuning
van de ruimtelijke onderbouwing

Datum: 30 augustus 2009

Opdrachtgever:

Gemeente Hoogeveen
Postbus 20.000
7900 PA Hoogeveen
t: 0528 291911
f: 0528 291325
e: info@hoogeveen.nl

Contactpersoon : mevr. J.H. de Vries

Uitgevoerd door:

Ingenieursbureau Spreen
Langakkers 28
9469 RA Schipborg
t: 050 4090290
f: 050 4090235
e: info@bureauspreen.nl

Contactpersoon : Ing. W. Spreen

INHOUDSOPGAVE

| | | |
|-------|--|----|
| 1 | INLEIDING | 4 |
| 1.1 | Aanleiding en doelstelling | 4 |
| 1.2 | Situatie..... | 4 |
| 1.3 | Toekomstige situatie..... | 6 |
| 2 | GEHANTEERD TOETSINGSKADER | 6 |
| 2.1 | Verkeersaantrekkende werking..... | 6 |
| 2.2 | Stemgeluid en piekgeluiden sportactiviteiten..... | 6 |
| 2.3 | Omroepinstallaties..... | 7 |
| 3 | GELUIDSBELASTING VERKEERSAANTREKKENDE WERKING | 7 |
| 3.1 | Rekenmodel..... | 7 |
| 3.2 | Toegepaste aftrek conform art. 110g Wet geluidhinder | 7 |
| 3.3 | Analyse te hanteren verkeersgegevens | 7 |
| 3.4 | Geluidsbelasting op de bestaande woningen | 8 |
| 4 | GELUIDSBELASTING STEMGELUID EN ACTIVITEITEN..... | 9 |
| 4.1 | Gehanteerde bedrijfssituaties | 9 |
| 4.1.1 | Algemeen..... | 9 |
| 4.1.2 | Voetbalvelden, hockeyvelden en basketbalvelden | 9 |
| 4.1.3 | Atletiek..... | 9 |
| 4.1.4 | Zwembad | 9 |
| 4.1.5 | Speeltuin, speelbos, sportroute en ligweide | 10 |
| 4.1.6 | Gebruik door scholen | 10 |
| 4.1.7 | Parkeren | 10 |
| 4.1.8 | School en activiteitencentrum..... | 10 |
| 4.2 | Gehanteerde geluidsvermogenenniveaus..... | 10 |
| 4.3 | Rekenmodel..... | 12 |
| 4.4 | Toetsing in het kader van goede ruimtelijke ordening..... | 12 |
| 5 | GELUIDSBELASTING OMROEPINSTALLATIES | 14 |
| 5.1 | Bedrijfssituatie..... | 14 |
| 5.2 | Geluidsvermogenenniveau | 14 |
| 5.3 | Geluidsbelasting..... | 14 |
| 5.4 | Overweging maatregelen..... | 15 |
| 6 | RESUMÉ..... | 16 |
| 6.1 | Algemeen..... | 16 |
| 6.2 | Geluidsbelasting verkeersaantrekkende werking | 16 |
| 6.3 | Geluidsbelasting stemgeluid en de sportactiviteiten | 16 |
| 6.4 | Geluidsbelasting omroepinstallaties..... | 17 |

Figuren:

1. huidige situatie met grenzen bestemmingsplan
2. wegen verkeersaantrekkende werking
3. rekenpunten verkeersaantrekkende werking
4. geluidsbelasting verkeerslawaaï 2009
5. geluidsbelasting verkeerslawaaï 2019
6. geluidsbronnen stemgeluid en activiteiten
7. rekenpunten beoordeling in het kader van goede ruimtelijke ordening
8. geluidsbelasting beoordeling in het kader van goede ruimtelijke ordening
9. geluidsbronnen omroepinstallatie
10. geluidsbelasting omroepinstallatie
11. geluidsbronnen en geluidsbelasting omroepinstallatie met richtingskarakteristiek

Bijlagen:

1. geluidsvoorschriften Activiteitenbesluit
2. uitwerking verkeersaantrekkende werking
3. wegen verkeersaantrekkende werking
4. rekenpunten verkeersaantrekkende werking
5. toename geluidsbelasting als gevolg van de verkeersaantrekkende werking
6. geluidsbronnen stemgeluid en activiteiten
7. rekenpunten beoordeling in het kader van goede ruimtelijke ordening
8. geluidsbelasting beoordeling in het kader van goede ruimtelijke ordening
9. maximale geluidsniveaus beoordeling in het kader van goede ruimtelijke ordening
10. geluidsbronnen omroepinstallatie
11. geluidsbelasting omroepinstallatie
12. maximale geluidsniveaus omroepinstallatie
13. richtingskarakteristiek LBC 3491/12 hoorluidsprekers
14. geluidsbronnen omroepinstallatie met richtingskarakteristiek
15. maximale geluidsniveaus omroepinstallatie met richtingskarakteristiek

1 INLEIDING

1.1 Aanleiding en doelstelling

De gemeente Hoogeveen is voornemens het bestemmingsplan “Bentinckspark” te actualiseren. Het bestemmingsplan “Bentinckspark” voorziet in een wijziging van diverse bestaande activiteiten en het ontwikkelen van nieuwe activiteiten.

Binnen het bestemmingplan zijn vier wijzigingsgebieden opgenomen, waar woningbouw, een schoolgebouw en een activiteitengebouw kunnen worden geprojecteerd. Tevens voorziet het bestemmingsplan in een uitbreiding met een speeltuin, een speelbos, een commerciële voorziening, een overdekt zwembad, een poppodium en diverse sportactiviteiten.

De nieuwe activiteiten hebben een verkeersaantrekkende werking. Het akoestisch effect van de verkeersaantrekkende werking zal in het kader van goede ruimtelijke ordening worden beschouwd.

De meeste activiteiten binnen het bestemmingplan vallen onder de werkingssfeer van het Activiteitenbesluit Milieubeheer. In het Activiteitenbesluit wordt stemgeluid op een niet overdekt en/of verwarmd terras van beoordeling uitgesloten. Dit geldt tevens voor stemgeluid bij sport- of recreatieterrein en voor piekgeluiden bij sportactiviteiten en piekgeluiden als gevolg van het komen en gaan van bezoekers. De gemeente Hoogeveen heeft aangegeven in het kader van goede ruimtelijke ordening wel inzage te wensen in de equivalente en maximale geluidsniveaus ten gevolge van het stemgeluid en sportactiviteiten.

Op het Bentinckspark zal gebruik worden gemaakt van omroepinstallaties. Het geluid afkomstig van deze omroepinstallaties dient wel te worden getoetst aan het Activiteitenbesluit.

De eventuele gebouwuitstraling van het schoolgebouw, het activiteitencentrum, het zwembad of de commerciële voorzieningen is niet in dit onderzoek opgenomen. Dit vanwege het feit dat deze geluidsuitstraling in de toekomst door technische maatregelen aan het pand zodanig beperkt kan worden, dat redelijkerwijs aan de geluidsnormen conform het Activiteitenbesluit kan worden voldaan.

De gemeente heeft aangegeven dat het Bentinckspark tevens gebruikt kan worden voor diverse evenementen. In dit onderzoek wordt er van uitgegaan dat de gemeente Hoogeveen per evenement zal overwegen of deze is toegestaan in het Bentinckspark. Deze evenementen zijn in dit onderzoek dan ook niet nader beschouwd.

Op basis van bovenstaande zijn de navolgende aspecten in dit akoestisch onderzoek beschouwd.

Ad 1: Geluidsbelasting op de omgeving als gevolg van de verkeersaantrekkende werking

Ad 2: Geluidsbelasting ten gevolge van stemgeluid en de sportactiviteiten.

Ad 3: Geluidsbelasting ten gevolge van de omroepinstallaties

Het doel van dit akoestisch onderzoek is te onderzoeken of de geplande activiteiten vanuit akoestisch oogpunt inpasbaar zijn op deze locatie.

1.2 Situatie

Het bestemmingsplan “Bentinckspark” wordt omsloten door de Mr. Cramerweg, de Kanaalweg, de Galileilaan en de Industriehaven aan de noordzijde. In afbeelding 1.1 is de huidige situatie en in afbeelding 1.2 de geplande toekomstige situatie weergegeven.

Afbeelding 1.1: huidige situatie



Afbeelding 1.2: toekomstige situatie



1.3 Toekomstige situatie

Binnen het bestemmingsplan zijn veel ontwikkelingen opgenomen. Onderstaand is een lijst van de toekomstige objecten en/of activiteiten weergegeven:

- nieuwe woningen (25 stuks);
- nieuw schoolgebouw 7467 m² (3 bouwlagen);
- nieuw activiteitencentrum (9473 m²)
 - 2573 m² voor kinderopvang, lesfuncties, fysio/fitness, centrum jeugd en gezin, horeca en diversen;
 - 6900 m² voor sportactiviteiten;
- nieuw overdekt zwembad met buitenbad;
- nieuwe ruimte voor commerciële doeleinden;
- wijziging bestaande voetbalvelden en aanleg nieuwe voetbalvelden;
- verplaatsing atletiekbaan;
- beach volleybal;
- basketbal;
- korfbal;
- jeu de boules;
- hockey;
- speeltuin;
- speelbos;
- evenementenveld;
- ligweide;
- spartelvijver.
- verplaatsbaar parkpodium (circa 30 m²).

Bovenstaande lijst beoogd niet uitputtend te zijn, maar geeft een goede indicatie van de geplande activiteiten.

Momenteel beschikt het Bentinckspark over een parkeerplaats aan de Sportveldenweg en een parkeerplaats aan de Sportlaan. Deze zullen worden uitgebreid tot in totaal circa 600 parkeerplaatsen. Bij de ruimte voor commerciële voorzieningen zullen 157 nieuwe parkeerplaatsen komen.

2 GEHANTEERD TOETSINGSKADER

2.1 Verkeersaantrekkende werking

Met betrekking tot de verkeersaantrekkende werking zijn er geen normen in de Wet geluidhinder opgenomen. In dit onderzoek is daarom aansluiting gezocht bij hoofdstuk 5.1 uit de Handreiking Industrielawaai en vergunningverlening. Hierin is aangegeven dat de reikwijdte van het plan beperkt blijft tot de akoestische herkenbaarheid (2 dB criterium zoals ook bij de reconstructie in de zin van de Wet geluidhinder wordt toegepast).

In dit onderzoek is daarom onderzocht of de geluidsbelasting op de bestaande woningen nabij het bestemmingsplan met niet meer dan 1,5 dB toe zal nemen als gevolg van de ontwikkelingen binnen het bestemmingsplan.

2.2 Stemgeluid en piekgeluiden sportactiviteiten

Zoals in de inleiding is aangegeven hoeven de in dit onderzoek berekende geluidsbelastingen met betrekking tot het stemgeluid en niet te worden getoetst aan het Activiteitenbesluit. Dit geldt tevens

voor de piekgeluiden ten gevolge van de sportactiviteiten. De geluidsvoorschriften uit het Activiteitenbesluit zijn in bijlage 1 weergegeven.

De geluidsvoorschriften conform het Activiteitenbesluit zijn in dit onderzoek wel als referentiekader gehanteerd. Op basis hiervan zijn de berekende geluidsbelastingen getoetst aan de in tabel 2.1 weergegeven waarden.

Tabel 2.1

| | 07:00–19:00 | 19:00–23:00 | 23:00–07:00 |
|--|-------------|-------------|-------------|
| $L_{A,LT}$ op de gevel van gevoelige gebouwen | 50 dB(A) | 45 dB(A) | 40 dB(A) |
| $L_{A,max}$ op de gevel van gevoelige gebouwen | 70 dB(A) | 65 dB(A) | 60 dB(A) |

2.3 Omroepinstallaties

Het geluid afkomstig van de omroepinstallaties dient wel te worden getoetst aan het Activiteitenbesluit. De gehanteerde geluidsvoorschriften zijn in tabel 2.1 weergegeven.

3 GELUIDSBELASTING VERKEERSAANTREKKENDE WERKING

3.1 Rekenmodel

Voor het berekenen van de geluidsbelasting is gebruik gemaakt van het rekenprogramma Geomilieu v1.21 van DGMR. De harde bodemgebieden zijn als zodanig in het rekenmodel ingevoerd. Voor de overige gebieden is een bodemfactor van 0,7 gehanteerd, hetgeen betekent dat 70% als zacht en 30% als akoestisch hard wordt verondersteld.

De woningen in de omgeving bestaan in principe uit twee bouwlagen. De geluidsbelasting ter plaatse van deze woningen is berekend op 1,5 meter en 4,5 meter boven maaiveld. Alleen de flatgebouwen ten zuiden van de Mr. Cramerweg bestaan uit meerdere bouwlagen. Hier is de geluidsbelasting berekend op 1,5 meter boven de vloer van elke bouwlaag.

3.2 Toegepaste aftrek conform art. 110g Wet geluidhinder

Bij het toetsen van de berekende geluidsbelasting mag conform artikel 110g van de Wet geluidhinder een aftrek worden toegepast vanwege het in de toekomst stiller worden van het verkeer. De toe te passen aftrek is weergegeven in artikel 3.6 van het Reken- en meetvoorschrift geluidhinder 2006 en bedraagt:

- a. 2 dB voor wegen waarvoor de representatief te achten snelheid van lichte motorvoertuigen 70 km/uur of meer bedraagt;
- b. 5 dB voor de overige wegen;
- c. 0 dB bij toepassing van artikel 3.2 van het Bouwbesluit 2003 en bij toepassing van de artikelen 111, tweede en derde lid, 111a, 112 en 113 van de Wet.

Daar conform het Besluit geluidhinder 2006 ook bij reconstructie deze aftrek wordt gehanteerd is deze ook in dit onderzoek doorgevoerd. Voor alle wegen is een aftrek van 5 dB gehanteerd. Deze aftrek is in de berekeningen verdisconteerd in de vorm van een groepsreductie.

3.3 Analyse te hanteren verkeersgegevens

Bij het berekenen van de geluidsbelasting dient rekening te worden gehouden met de huidige situatie 2009 en de situatie 10 jaar na realisatie van het plan.

In dit onderzoek zijn de geluidsbelastingen ten gevolge van de Mr. Cramerweg, de Kanaalweg, de Galileilaan en de Vos van Steenwijklaan berekend. De geluidsbelastingen zijn voor deze wegen berekend voor de peiljaren 2009 en 2019. De gemeente Hoogeveen heeft de verkeersgegevens voor

de jaren 2009 en 2019 verstrekt. De Mr. Cramerweg zal worden gereconstrueerd. Daar een eventuele toe- of afname van de geluidsbelasting als gevolg van deze reconstructie niet aan het bestemmingsplan Bentinackspark is toe te schrijven, zijn de berekeningen voor het jaar 2009 als voor het jaar 2019 uitgevoerd met het wegprofiel na reconstructie.

Binnen het plangebied vinden momenteel diverse sportactiviteiten plaats. De verkeersaantrekkende werking van deze bestaande activiteiten is reeds verdisconteerd in de door de gemeente aangeleverde verkeersgegevens. Daar het bestemmingsplan echter voorziet in een uitbreiding met woningbouw, een schoolgebouw, een activiteitengebouw, een commerciële voorziening en diverse aanvullende sportactiviteiten dient ook de extra verkeersaantrekkende werking van deze activiteiten te worden meegenomen. De toename van deze verkeersintensiteiten is berekend in bijlage 2. Deze berekeningen zijn gebaseerd op de publicatie 272 "Verkeersgeneratie voorzieningen, kentallen gemotoriseerd verkeer" van het CROW.

De gehanteerde verkeersgegevens zijn weergegeven in tabel 3.1.

Tabel 3.1: gehanteerde verkeersgegevens

| Wegvak | Intensiteit wekdaggemiddelde [mvt/etmaal] | | | Periode | Uur intensiteit [%] | Voertuigverdeling [%] | | |
|-----------------------------|---|-------|-------------------------|---------|---------------------------|-----------------------|------|------|
| | 2009 | 2019 | 2019 incl. extra bew | | | lv | mv | zv |
| Mr. Cramerweg | 7.803 | 9.145 | 9.910 | dag | 6,7 | 94,35 | 4,75 | 0,89 |
| | | | | avond | 3,9 | 97,35 | 2,19 | 0,47 |
| | | | | nacht | 0,6 | 93,83 | 5,26 | 0,90 |
| Kanaalweg | 4.837 | 5.670 | 6.295 | dag | 6,8 | 94,07 | 4,45 | 1,48 |
| | | | | avond | 3,8 | 97,21 | 1,59 | 1,20 |
| | | | | nacht | 0,5 | 93,59 | 4,10 | 2,31 |
| Galileilaan | 3.427 | 4.017 | 4.642 | dag | 7,0 | 92,52 | 5,45 | 2,04 |
| | | | | avond | 3,0 | 97,64 | 1,69 | 0,67 |
| | | | | nacht | 0,5 | 92,78 | 4,85 | 2,37 |
| De Vos van Steenwijklaan | 4.372 | 5.125 | 5.610 | dag | 6,6 | 92,46 | 6,08 | 1,47 |
| | | | | avond | 4,0 | 97,22 | 2,04 | 0,74 |
| | | | | nacht | 0,6 | 96,41 | 2,95 | 0,65 |

De wettelijke rijsnelheid op alle wegen is 50 km/h en de wegen zijn hoofdzakelijk voorzien van fijn asfalt. De Vos van Steenwijklaan is vanaf de aansluiting met de Kanaalweg over een afstand van circa 270 meter voorzien van klinkers.

3.4 Geluidsbelasting op de bestaande woningen

Bij de ontwikkeling van een nieuw bestemmingsplan dient te worden beschouwd of de geluidsbelasting op de bestaande woningen in de omgeving ook significant toe zal nemen als gevolg van deze planontwikkeling. Zoals aangegeven is in dit onderzoek hierbij het 2 dB criterium gehanteerd zoals ook bij de reconstructies in de zin van de Wet geluidhinder wordt toegepast.

Om te onderzoeken in welke mate de geluidsbelasting op de bestaande woningen toe zal nemen zijn de onderstaande situaties met elkaar vergeleken:

- huidige situatie 2009:
- geplande toekomstige situatie 2019
(incl. extra verkeersaantrekkende werking bestemmingsplan)

In figuur 4 en 5 zijn de gecumuleerde geluidsbelastingen ten gevolge van alle wegen voor deze twee situaties weergegeven. In bijlage 5 is de toename van de geluidsbelasting weergegeven. In tabel 3.2 zijn de geluidsbelastingen op de maatgevende punten samengevat en is de toename van de geluidsbelasting weergegeven.

Tabel 3.2: Effect geluidsbelasting op bestaande bebouwing

| punt | Gecumuleerde geluidsbelasting Lden in [dB] (incl. aftrek art 3.6 RMW2006) | | |
|--------------------------------|---|---|---------|
| | Huidige situatie 2009 | Toekomstige situatie incl. verkeersaantrekkende werking | toename |
| Flats Mr. Cramerweg | 52,3 | 53,4 | 1,1 |
| Woningen Galileilaan | 52,3 | 53,6 | 1,3 |
| Woningen Vos van Steenwijklaan | 51,0 | 52,2 | 1,2 |
| Woningen Kanaalweg | 55,4 | 56,6 | 1,2 |

Het blijkt dat de geluidsbelasting als gevolg van de verkeersaantrekkende werking met ten hoogste 1,3 dB toe zal nemen. Daar dit minder bedraagt dan 1,5 dB zal er redelijkerwijs geen sprake zijn van akoestische herkenbaarheid.

4 GELUIDSBELASTING STEMGELUID EN ACTIVITEITEN

4.1 Gehanteerde bedrijfssituaties

4.1.1 Algemeen

Gelet op het groot aantal faciliteiten is het niet mogelijk de toekomstige bedrijfssituaties exact aan te geven. In overleg met de gemeente Hoogeveen is een inschatting gemaakt van de te verwachten activiteiten.

4.1.2 Voetbalvelden, hockeyvelden en basketbalvelden

Op deze velden kunnen wedstrijden plaats vinden van 08.30 tot 17.00 uur. In dit onderzoek is er van uitgegaan dat op elk voetbalveld er in de dagperiode 3 wedstrijden (effectieve speeltijd 4,5 uren) worden gespeeld waarbij circa 100 toeschouwers aanwezig zijn. Deze tijd is ook aangehouden voor elk hockey en basketbalveld.

De trainingen vinden plaats van 16.00 uur tot 22.00 uur. De trainingen in de dagperiode vallen binnen de berekende bedrijfsituatie met betrekking tot de wedstrijden. In dit onderzoek is er van uitgegaan dat er aanvullend op elk veld 1 uur avondperiode wordt getraind, waarbij er 10 toeschouwers aanwezig zijn. In dit onderzoek wordt er van uitgegaan dat er tijdens trainingen ook vriendschappelijke wedstrijden kunnen worden georganiseerd, waarbij een scheidsrechtersfluit wordt gebruikt.

4.1.3 Atletiek

Op de atletiekbaan worden op zaterdag wedstrijden gehouden van 08.00 tot 17.00 uur. De gemeente heeft aangegeven dat hier ongeveer 100 personen aan mee zullen doen. Als uitgangspunt is gehanteerd dat er op de tribune circa 300 personen kunnen zitten die circa 3% van de tijd geluid produceren.

Op de trainingsavonden zullen per avond in verschillende groepen tussen de 80 en 100 personen aanwezig zijn.

Op de atletiekbaan zullen 10 wedstrijden per jaar worden georganiseerd. Bij 5 van deze wedstrijden zal gebruik worden gemaakt van een startpistool.

4.1.4 Zwembad

Het nieuwe zwembad zal geopend zijn van 07.00 uur tot 22.00 uur. Het buitenbad zal echter tot circa 20.00 uur worden gebruikt. In dit onderzoek is de geluidsbelasting ten gevolge van het buitenbad berekend op basis van het geluidsvermogeniveau per m² en niet op basis van een bepaalde hoeveelheid personen (zie paragraaf 4.2).

4.1.5 Speeltuin, speelbos, sportroute en ligweide

Het gebied direct ten noorden van de Bentincksdijk zal worden ingericht met een speeltuin, speelbos, een sportroute en een ligweide. In dit onderzoek is er van uitgegaan dat hier mensen van 09.00 uur tot 22.00 uur kunnen recreëren, waarbij er gemiddeld per 200 m² één persoon met een verheven stem spreekt.

4.1.6 Gebruik door scholen

Verder worden de sportfaciliteiten met name in de dagperiode gebruikt door de omliggende scholen en zullen er sportdagen worden georganiseerd. Daar er reeds rekening mee is gehouden dat alle velden tijdens reguliere wedstrijden in gebruik zijn, zal de geluidsbelasting gedurende sportdagen niet hoger liggen dan op de wedstrijddagen. Deze situaties zijn in dit onderzoek dan ook niet separaat doorgerekend.

4.1.7 Parkeren

De auto's parkeren op openbare parkeerplaatsen. Het langtijdgemiddeld beoordelingsniveau ten gevolge van het parkeren is ten opzichte van het geluid als gevolg van de sportactiviteiten als niet immisierelevant aangemerkt. Wel zijn de maximale geluidsniveaus als gevolg van het dichtslaan van autoportieren in dit onderzoek opgenomen.

4.1.8 School en activiteitencentrum

Op dit moment staat nog niet vast hoe de terreinen van de school en het activiteitencentrum worden ingericht. Daar de afschermdende en/of reflecterende werking van de gebouwen een zeer grote invloed heeft op de geluidsbelasting, is het stemgeluid op de buitenterreinen bij het schoolgebouw en activiteitencentrum in dit onderzoek niet met een rekenmodel berekend. Met dit aspect dient bij de inrichting van de terreinen wel rekening te worden gehouden.

Met name in de dagperiode zullen hier kinderen buiten kunnen spelen. Het maximaal geluidsvermogeniveau van spelende kinderen op een schoolplein bedraagt orde grootte 112 dB(A). Indien de speelplaatsen op tenminste 40 meter van de dichtstbijzijnde woningen worden gesitueerd zal het maximaal geluidsniveau ter plaatse van de woningen niet meer bedragen dan 70 dB(A). Door de afschermdende of reflecterende werking van objecten op het terrein kunnen deze afstanden kleiner of groter worden.

4.2 Gehanteerde geluidsvermogeniveaus

Met betrekking tot de optredende geluidsniveaus als gevolg van de sportactiviteiten, is een literatuuronderzoek ingesteld. In Nederland zijn er, voor zover bij ons bekend, geen publicaties beschikbaar met betrekking tot dit onderwerp. Daarom is in dit onderzoek aansluiting gezocht bij de VDI3770 (Sport- und Freizeitanlagen). In deze publicatie zijn equivalente en maximale geluidsniveaus weergegeven voor diverse sportactiviteiten op basis van een gemiddelde bezetting.

Zoals aangegeven is er van uitgegaan dat er bij de voetbal, hockey en basketbalwedstrijden circa 100 toeschouwers aanwezig zijn. Conform de VDI3770 bedraagt dan het geluidsvermogeniveau per veld $80 + 10 \cdot \log(100) = 100$ dB(A). Tijdens trainingen zijn er gemiddeld 10 toeschouwers aanwezig en dit resulteert in een geluidsvermogeniveau van $80 + 10 \cdot \log(10) = 90$ dB(A) per veld.

Bij atletiekwedstrijden kunnen er 300 toeschouwers aanwezig zijn. Conform de VDI3770 bedraagt dan het geluidsvermogeniveau $85 + 10 \cdot \log(300) = 110$ dB(A) als er geapplaudisseerd of geroepen wordt. De VDI3770 geeft aan dat dit geluidsniveau circa 3% van de tijd op zal treden. Het geluid van de enkele toeschouwers tijdens trainingen is als niet immisierelevant aangemerkt.

Met betrekking tot buitenbaden zijn in de VDI3770 de onderstaande kentallen aangegeven:

Kinderbad : 80 dB(A)/m²;
 Volwassenen bad : 65 dB(A)/m²;
 Ligweide : 62 dB(A)/m².

Daar het kinderbad ten opzichte van het zwembad voor volwassenen en de ligweiden een zeer klein oppervlakte heeft, is in dit onderzoek uitgegaan van een gemiddeld geluidsvermogeniveau van 65 dB(A)/m².

Met betrekking tot het recreatiegebied is er van uitgegaan dat er per 200 m² één persoon met een verheven stem spreekt. Het geluidsvermogeniveau van één persoon die met een verheven stem spreekt bedraagt L_{wr} = 70 dB(A). Per m² bedraagt dan het geluidvermogeniveau 70 – 10*log(200) = 47 dB(A).

Met betrekking tot de maximale geluidsniveaus als gevolg van de veldsporten uitgegaan van zeer luid schreeuwen met een maximaal geluidsvermogeniveau van 115 dB(A) (VDI3770). Voor het recreatiegebied en het zwembad is uitgegaan van luid schreeuwen met een geluidsvermogeniveau van 108 dB(A) (VDI3770).

Tijdens wedstrijden bedraagt het maximale geluidsniveau van een scheidsrechtersfluit L_{wr,max} = 118 dB(A). Tijdens trainingen is er veel minder publiek aanwezig. Conform figuur 6 in de VDI3770 zal het maximale geluidsniveau van een scheidsrechtersfluit dan tenminste 4 dB(A) lager liggen.

In tabel 4.1 zijn de gehanteerde geluidsvermogeniveaus weergegeven.

tabel 4.1: gehanteerde geluidsvermogeniveaus

| Sport | Geluidsbron | Gehanteerd geluidsvermogeniveau in dB(A) | |
|------------------|-------------------------------------|--|----------|
| | | Equivalent | Maximaal |
| Parkeren | Dichtslaan portier | n.v.t. | 100 |
| Voetbal | Spelers | 94 | 115 |
| | Wedstrijd 100 toeschouwers per veld | 100 | 115 |
| | Training 10 toeschouwers per veld | 90 | 115 |
| | Scheidsrechterfluit training | n.v.t. | 114 |
| | Scheidsrechterfluit wedstrijd | n.v.t. | 118 |
| Hockey/basketbal | Spelers | 89 | 115 |
| | Wedstrijd 100 toeschouwers per veld | 100 | 115 |
| | Training 10 personen per veld | 90 | 115 |
| | Scheidsrechterfluit training | n.v.t. | 114 |
| | Scheidsrechterfluit wedstrijd | n.v.t. | 118 |
| Atletiek | Wedstrijden 300 toeschouwers | 110 | 115 |
| | Startschot | n.v.t. | 135 |
| | Bel laatste ronde | n.v.t. | 112 |
| | Startfluit | n.v.t. | 114 |
| Zwembad | Bezoekers | 65 dB(A)/m ² | 108 |
| Recreatiegebied | Diverse activiteiten | 47 dB(A)/m ² | 108 |

4.3 Rekenmodel

Voor het berekenen van de geluidsbelasting is gebruik gemaakt van het rekenprogramma Geomilieu v1.21 van DGMR. De harde bodemgebieden zijn als zodanig in het rekenmodel ingevoerd. Voor de overige gebieden is een bodemfactor van 0,9 gehanteerd, hetgeen betekent dat 90% als zacht en 10% als akoestisch hard wordt verondersteld

De geluidsbronnen met betrekking tot stemgeluiden zijn ingevoerd op een hoogte van 1,6 m boven maaiveld. De gehanteerde hoogtes met betrekking tot de overige bronnen zijn in bijlage 6. weergegeven.

De woningen in de omgeving bestaan in principe uit twee bouwlagen. De geluidsbelasting ter plaatse van deze woningen is berekend op 1,5 meter en 4,5 meter boven maaiveld. Alleen de flatgebouwen ten zuiden van de Mr. Cramerweg bestaan uit meerdere bouwlagen. Hier is de geluidsbelasting berekend op 1,5 meter boven de vloer van elke bouwlaag. Met betrekking tot de nieuw te bouwen woningen is uitgegaan van drie bouwlagen en is beoordeeld op 1,5 meter, 4,5 meter en 7,5 meter boven maaiveld.

In de avondperiode ligt het door de toeschouwers geproduceerd geluidsvermogeniveau 10 dB lager vanwege het geringer aantal toeschouwers. Dit lager geluidsvermogeniveau is in het rekenmodel in rekening gebracht door de bedrijfsduurcorrectie in de avondperiode met 10 dB te verhogen.

4.4 Toetsing in het kader van goede ruimtelijke ordening

De berekende geluidsbelastingen in het kader van goede ruimtelijke ordening zijn weergegeven in bijlage 8 en samengevat in tabel 4.2.

Tabel 4.2: Langtijdgemiddeld beoordelingsniveau

| Beoordelingspunt | Langtijdgemiddeld beoordelingsniveau ($L_{Ar,LT}$ in dB(A)) | | | | | | | | |
|------------------------|--|-------|-------|----------------|-------|-------|--------------------------|-------|-------|
| | Berekend | | | Toetsingskader | | | Onder- cq overschrijding | | |
| | dag | avond | nacht | dag | avond | nacht | dag | avond | nacht |
| Flat Mr. Cramerweg | 49 | 41 | -- | 50 | 45 | 40 | - 1 | - 4 | -- |
| Woningen Galileilaan | 46 | 39 | -- | 50 | 45 | 40 | - 4 | - 6 | -- |
| Woningen Steenwijklaan | 48 | 42 | -- | 50 | 45 | 40 | - 2 | - 3 | -- |
| Woningen Sportlaan | 47 | 37 | -- | 50 | 45 | 40 | - 3 | - 8 | -- |
| Woningen Zwembadweg | 42 | 33 | -- | 50 | 45 | 40 | - 8 | - 12 | -- |
| Nieuwe woningen nz | 42 | 36 | -- | 50 | 45 | 40 | - 8 | - 9 | -- |
| Nieuwe woningen zz | 44 | 32 | -- | 50 | 45 | 40 | - 6 | - 13 | -- |
| Nieuwe school | 43 | 32 | -- | 50 | 45 | 40 | - 7 | - 13 | -- |

Hoewel deze activiteiten volgens het activiteitenbesluit niet getoetst hoeven te worden, kan worden gesteld dat de langtijdgemiddelde beoordelingsniveaus ten gevolge van deze activiteiten wel aan de voorschriften conform het activiteitenbesluit kunnen voldoen.

De maximale geluidsniveaus met betrekking tot de representatieve bedrijfssituatie zijn weergegeven in bijlage 9. In tabel 4.3 zijn de maximale geluidsniveaus gedurende de dagperiode samengevat. Indien de geluidsniveaus in geel zijn weergegeven wordt het toetsingskader van 70 dB(A) in de dagperiode overschreden.

Tabel 4.3: Maximale geluidsniveaus in de dagperiode

| Beoordelingspunt | Maximaal geluidsniveaus dagperiode (L_{Amax} in dB(A)) | | | | |
|------------------------|---|------------|-----------------------|------------|----------------|
| | Startpistool | Startfluit | Scheids-rechtersfluit | Schreeuwen | Auto-portieren |
| Flat Mr. Cramerweg | 74 | 54 | 72 | 68 | 46 |
| Woningen Galileilaan | 60 | 40 | 70 | 68 | 33 |
| Woningen Steenwijklaan | 63 | 42 | 69 | 63 | 39 |
| Woningen Sportlaan | 69 | 49 | 72 | 68 | 63 |
| Woningen Zwembadweg | 78 | 57 | 51 | 63 | 38 |
| Nieuwe woningen nz | 75 | 55 | 56 | 58 | 48 |
| Nieuwe woningen zz | 79 | 59 | 51 | 68 | 38 |
| Nieuwe school | 79 | 58 | 52 | 66 | 37 |

Als gevolg van het gebruik van het startpistool wordt het toetsingskader significant overschreden. In westelijke richting kan het maximaal geluidsniveau beperkt worden door de atletiekbaan 180 graden te draaien en aan de westzijde een gebouw en of scherm op te trekken. Daar er echter zowel aan de noord- als de zuidzijde van de baan gebruik gemaakt kan worden van een startpistool dient het gebouw/scherm circa 150 meter lang en circa 6 meter hoog te worden uitgevoerd. Zoals aangegeven zal er echter maar 5 dagen per jaar gebruik worden gemaakt van een startpistool. De gemeente kan overwegen het gebruik van het startpistool in de dagperiode gedurende enkele dagen per jaar als toelaatbaar aan te merken.

Het gebruik van de scheidsrechtersfluit veroorzaakt een overschrijding van het toetsingskader van 2 dB(A). Daar er niet hoeft te worden getoetst aan het Activiteitenbesluit zal de gemeente moeten overwegen of de optredende maximale geluidsniveaus als toelaatbaar zijn aan te merken. Hierbij dient te worden opgemerkt dat in de huidige situatie er ook voetbalvelden direct voor deze flats zijn gelegen. De situatie zal als gevolg van het nieuwe bestemmingplan niet significant verslechteren.

In tabel 4.4 zijn de maximale geluidsniveaus gedurende de avondperiode samengevat. Indien de geluidsniveaus in geel zijn weergegeven wordt het toetsingskader van 65 dB(A) in de avondperiode overschreden.

Tabel 4.4: Maximale geluidsniveaus in de avondperiode

| Beoordelingspunt | Maximaal geluidsniveaus avondperiode (L_{Amax} in dB(A)) | | | | |
|------------------------|---|------------|-----------------------|------------|----------------|
| | Startpistool | Startfluit | Scheids-rechtersfluit | Schreeuwen | Auto-portieren |
| Flat Mr. Cramerweg | -- | -- | 68 | 68 | 46 |
| Woningen Galileilaan | -- | -- | 66 | 68 | 33 |
| Woningen Steenwijklaan | -- | -- | 65 | 63 | 39 |
| Woningen Sportlaan | -- | -- | 68 | 68 | 63 |
| Woningen Zwembadweg | -- | -- | 47 | 63 | 38 |
| Nieuwe woningen nz | -- | -- | 52 | 58 | 48 |
| Nieuwe woningen zz | -- | -- | 48 | 68 | 38 |
| Nieuwe school | -- | -- | 48 | 66 | 37 |

Het gebruik van de scheidsrechtersfluit en het hard schreeuwen veroorzaakt een overschrijding van het toetsingskader van 3 dB(A). Daar deze overschrijdingen in alle richtingen plaats vinden zijn hoge afschermdende voorzieningen, vanwege de uitgestrektheid van het terrein redelijkerwijs als niet doelmatig aan te merken. In de huidige situatie liggen er ook diverse sportaccommodaties nabij de woningen in deze omgeving. Daar de situatie als gevolg van het nieuwe bestemmingplan niet significant zal verslechteren, kan de gemeente overwegen dit als toelaatbaar aan te merken.

Ter plaatse van de nieuw te bouwen woningen en de nieuwe school wordt het toetsingskader met betrekking tot de maximale geluidsniveaus in de avondperiode met 1 - 3 dB overschreden als gevolg van het schreeuwen van toeschouwers op de atletiekbaan. Indien er aan de westzijde een gebouw of geluidsscherm wordt geplaatst met een lengte van circa 150 meter en een hoogte van 6,5 meter kan er met betrekking tot het stemgeluid worden voldaan aan het gehanteerd toetsingskader van 65 dB(A) in de avondperiode.

5 GELUIDSBELASTING OMROEPINSTALLATIES

5.1 Bedrijfssituatie

In afbeelding 1.2 is door de gemeente Hoogeveen met een rode ster aangegeven waar omroepinstallaties zijn gepland. De gemeente heeft hierbij aangegeven dat dit ontwerp nog niet definitief is. Vooralsnog is er voorzien in een omroepinstallatie bij de twee hoofd voetbalvelden, één hockeyveld, het basketbalveld en de atletiekbaan. In dit onderzoek is er van uitgegaan dat deze installaties tijdens de wedstrijden gedurende 5% van de tijd in bedrijf zal zijn.

5.2 Geluidsvermogeniveau

De geluidsvermogeniveaus van de omroepinstallaties zijn zodanig bepaald dat er op het veld een geluidsniveau van 70 dB(A) wordt gerealiseerd. Dit overeenkomstig de aanbevelingen in de VDI 3770. In afwijking met afbeelding 1.2 is er in dit onderzoek van uitgegaan dat er tenminste twee luidsprekers langs elke lange zijde van het veld worden geplaatst. Het maximale geluidsniveau bij spraak ligt orde grootte 7 dB(A) hoger dan het equivalente geluidsniveau, hetgeen in dit onderzoek is gehanteerd.

De gehanteerde geluidsniveaus zijn in tabel 5.1 weergegeven.

tabel 5.1: gehanteerde geluidsvermogeniveaus omroepinstallatie

| Sport | Gehanteerd geluidsvermogeniveau in dB(A) | |
|-----------|--|----------|
| | Equivalent | Maximaal |
| Voetbal | 117 | 124 |
| Hockey | 114 | 121 |
| Basketbal | 114 | 121 |
| Atletiek | 118 | 125 |

De in bijlage 10 weergegeven geluidsvermogeniveaus liggen 6 dB lager, daar er rond het veld vier bronnen zijn geplaatst.

5.3 Geluidsbelasting

De berekende equivalente geluidsniveaus ten gevolge van de omroepinstallaties zijn weergegeven in figuur 10 en bijlage 11. In tabel 5.2 zijn deze voor de maatgevende punten samengevat en getoetst aan het Activiteitenbesluit.

Tabel 5.2: Langtijdgemiddeld beoordelingsniveau omroepinstallatie dagperiode

| Beoordelingspunt | Langtijdgemiddeld beoordelingsniveau dagperiode ($L_{A,LT}$ in dB(A)) | | |
|------------------------|--|----------------|--------------------------|
| | Berekend | Toetsingskader | Onder- cq overschrijding |
| Flat Mr. Cramerweg | 53 | 50 | + 3 |
| Woningen Galileilaan | 39 | 50 | - 11 |
| Woningen Steenwijklaan | 50 | 50 | 0 |
| Woningen Sportlaan | 46 | 50 | - 4 |
| Woningen Zwembadweg | 55 | 50 | + 5 |
| Nieuwe woningen nz | 48 | 50 | - 2 |
| Nieuwe woningen zz | 58 | 50 | + 8 |
| Nieuwe school | 56 | 50 | + 6 |

De overschrijding van het toetsingskader ter plaatse van de flat aan de Mr. Cramerweg wordt veroorzaakt door de omroepinstallatie op het meest zuidelijk gelegen hoofd voetbalveld. De

omroepinstallatie van de atletiekbaan veroorzaakt de overschrijding van het toetsingskader ter plaatse van de bestaande woningen aan de Zwembadweg, de nieuwe woningen en het nieuw schoolgebouw.

De berekende maximale geluidniveaus ten gevolge van de omroepinstallaties zijn weergegeven in bijlage 12. In tabel 5.3 zijn deze samengevat en getoetst aan het Activiteitenbesluit. Gelet op de geringe bedrijfstijd kan worden gesteld dat de omroepinstallaties op de verschillende velden redelijkerwijs niet gelijktijdig worden gebruikt.

Tabel 5.3: Maximale geluidsniveaus omroepinstallatie dagperiode

| Beoordelingspunt | Maximaal geluidsniveaus dagperiode (L_{Amax} in dB(A)) | | | | | |
|------------------------|---|----------|--------|-----------|----------------|--------------------------|
| | Berekend | | | | Toetsingskader | Onder- cq overschrijding |
| | Voetbal | Atletiek | Hockey | Basketbal | | |
| Flat Mr. Cramerweg | 69 | 60 | 43 | 44 | 70 | - 1 |
| Woningen Galileilaan | 50 | 47 | 43 | 44 | 70 | - 20 |
| Woningen Steenwijklaan | 53 | 49 | 57 | 66 | 70 | - 4 |
| Woningen Sportlaan | 54 | 56 | 61 | 55 | 70 | - 9 |
| Woningen Zwembadweg | 56 | 73 | 50 | 49 | 70 | + 3 |
| Nieuwe woningen nz | 57 | 63 | 56 | 53 | 70 | - 7 |
| Nieuwe woningen zz | 56 | 76 | 47 | 46 | 70 | + 6 |
| Nieuwe school | 56 | 75 | 45 | 45 | 70 | + 5 |

Uit tabel 5.3 blijkt dat de maximale geluidsniveaus alleen ten gevolge van de omroepinstallatie van de atletiekbaan worden overschreden.

5.4 Overweging maatregelen

In het rekenmodel is nog geen rekening gehouden met richtingkarakteristiek van de luidsprekers. Vanwege de richtingskarakteristiek van luidsprekers is het mogelijk de luidsprekers zodanig te richten dat ter plaatse van de woningen in de nabije omgeving kan worden voldaan aan de geluidsvorschriften conform het Activiteitenbesluit.

Aan de hand van berekeningen is aangetoond dat dit technisch mogelijk is. Hierbij is voornamelijk uitgegaan van hoornluidsprekers LBC 3491/12 (zie bijlage 13). De geluidsbronnen met de richtingsafhankelijke afstraling zijn weergegeven in figuur 11 en bijlage 14. In figuur 11 is tevens aangegeven in welke richting de luidspreker stralen. Op de atletiekbaan zijn extra luidsprekers ingevoerd om het geluid meer te verdelen.

De berekende geluidsbelastingen met bovenstaande luidsprekers zijn weergegeven in figuur 11. Het blijkt dat met een goed ontworpen omroepsysteem er met betrekking tot het equivalente geluidsniveau voldaan kan worden aan het toetsingskader van 50 dB(A) in de dagperiode.

De maximale geluidsniveaus met dit systeem zijn weergegeven in bijlage 15. Het blijkt dat met een goed ontworpen omroepsysteem er met betrekking tot de maximale geluidsniveaus voldaan kan worden aan het toetsingskader van 70 dB(A) in de dagperiode.

6 RESUMÉ

6.1 Algemeen

De gemeente Hoogeveen is voornemens het bestemmingsplan “Bentinckspark” te actualiseren. Het bestemmingsplan “Bentinckspark” voorziet in een wijziging van diverse bestaande activiteiten en het ontwikkelen van nieuwe activiteiten.

Binnen het bestemmingplan zijn vier wijzigingsgebieden opgenomen, waar woningbouw, een schoolgebouw en een activiteitengebouw kunnen worden geprojecteerd. Tevens voorziet het bestemmingsplan in een uitbreiding met een speeltuin, een speelbos, een commerciële voorziening, een overdekt zwembad, een poppodium en diverse sportactiviteiten.

De eventuele gebouwuitstraling van het schoolgebouw, het activiteitencentrum, het zwembad of de commerciële voorzieningen is niet in dit onderzoek opgenomen. Dit vanwege het feit dat deze geluidsuitstraling in de toekomst door technische maatregelen aan het pand zodanig beperkt kan worden, dat redelijkerwijs aan de geluidsnormen conform het Activiteitenbesluit kan worden voldaan.

De gemeente heeft aangegeven dat het Bentinckspark tevens gebruikt kan worden voor diverse evenementen. In dit onderzoek wordt er van uitgegaan dat de gemeente Hoogeveen per evenement zal overwegen of deze is toegestaan in het Bentinckspark. Deze evenementen zijn in dit onderzoek dan ook niet nader beschouwd.

In dit onderzoek zijn de onderstaande aspecten beschouwd.

Ad 1: Geluidsbelasting op de omgeving als gevolg van de verkeersaantrekkende werking

Ad 2: Geluidsbelasting ten gevolge van stemgeluid en de sportactiviteiten.

Ad 3: Geluidsbelasting ten gevolge van de omroepinstallaties

6.2 Geluidsbelasting verkeersaantrekkende werking

Het blijkt dat de geluidsbelasting als gevolg van de verkeersaantrekkende werking met ten hoogste 1,3 dB toe zal nemen. Daar dit minder bedraagt dan 1,5 dB zal er redelijkerwijs geen sprake zijn van akoestische herkenbaarheid.

6.3 Geluidsbelasting stemgeluid en de sportactiviteiten

Equivalent geluidsniveau

Stemgeluid ten gevolge van sport- en recreatie activiteiten hoeven niet aan het activiteitenbesluit te worden getoetst. Op basis van de in dit onderzoek uitgevoerde berekeningen kan echter worden gesteld dat de langtijdgemiddelde beoordelingsniveaus ten gevolge van deze activiteiten wel aan de voorschriften conform het activiteitenbesluit kunnen voldoen.

Maximaal geluidsniveau

De maximale geluidsniveaus als gevolg van het gebruik van een startpistool bedragen ter plaatse van de maatgevende woning 79 dB(A). Er zal echter maar 5 dagen per jaar gebruik worden gemaakt van een startpistool. De gemeente kan overwegen het gebruik van het startpistool in de dagperiode gedurende enkele dagen per jaar als toelaatbaar aan te merken.

De overige maximale geluidsniveaus liggen lager of enkele dB's hoger dan het gehanteerd toetsingskader. Daar deze maximale geluidsniveaus van rechtswege niet getoetst hoeven te worden zal de gemeente Hoogeveen moeten overwegen of deze niveaus als toelaatbaar worden geacht. of dat er aanvullende maatregelen moeten worden overwogen.

Op dit moment staat nog niet vast hoe de terreinen van de school en het activiteitencentrum worden ingericht. Met name in de dagperiode zullen hier kinderen buiten kunnen spelen. Indien de speelplaatsen op tenminste 40 meter van de dichtstbijzijnde woningen worden gesitueerd zal het maximaal geluidsniveau ter plaatse van de woningen niet meer bedragen dan 70 dB(A). Door de afscherpende of reflecterende werking van objecten op het terrein kunnen deze afstanden kleiner of groter worden. Met dit aspect dient bij de inrichting van de terreinen rekening te worden gehouden.

6.4 Geluidsbelasting omroepinstallaties

Equivalent geluidsniveau

De omroepinstallatie van het meest zuidelijk gelegen hoofdveld (voetbal) veroorzaakt een overschrijding van het toetsingskader van 50 dB(A) in de dagperiode ter plaatse van de flat aan de Mr. Cramerweg. De omroepinstallatie van de atletiekbaan veroorzaakt de overschrijding van het toetsingskader ter plaatse van de bestaande woningen aan de Zwembadweg, de nieuwe woningen en het nieuw schoolgebouw.

Maximaal geluidsniveau

De maximale geluidsniveaus als gevolg van de omroepinstallaties variëren van 43 dB(A) tot 76 dB(A) in de dagperiode. De overschrijding van het toetsingskader van 70 dB(A) in de dagperiode wordt veroorzaakt door de omroepinstallatie van de atletiekbaan.

Maatregelen

In dit onderzoek is aangetoond dat, indien er op de juiste wijze gebruik wordt gemaakt van de richtingskarakteristiek van luidsprekers, er voldaan kan worden aan de geluidsvoorschriften conform het Activiteitenbesluit.

Ingenieursbureau Spreen

W. Spreen

FIGUREN

Wegen verkeersaantrekkende werking

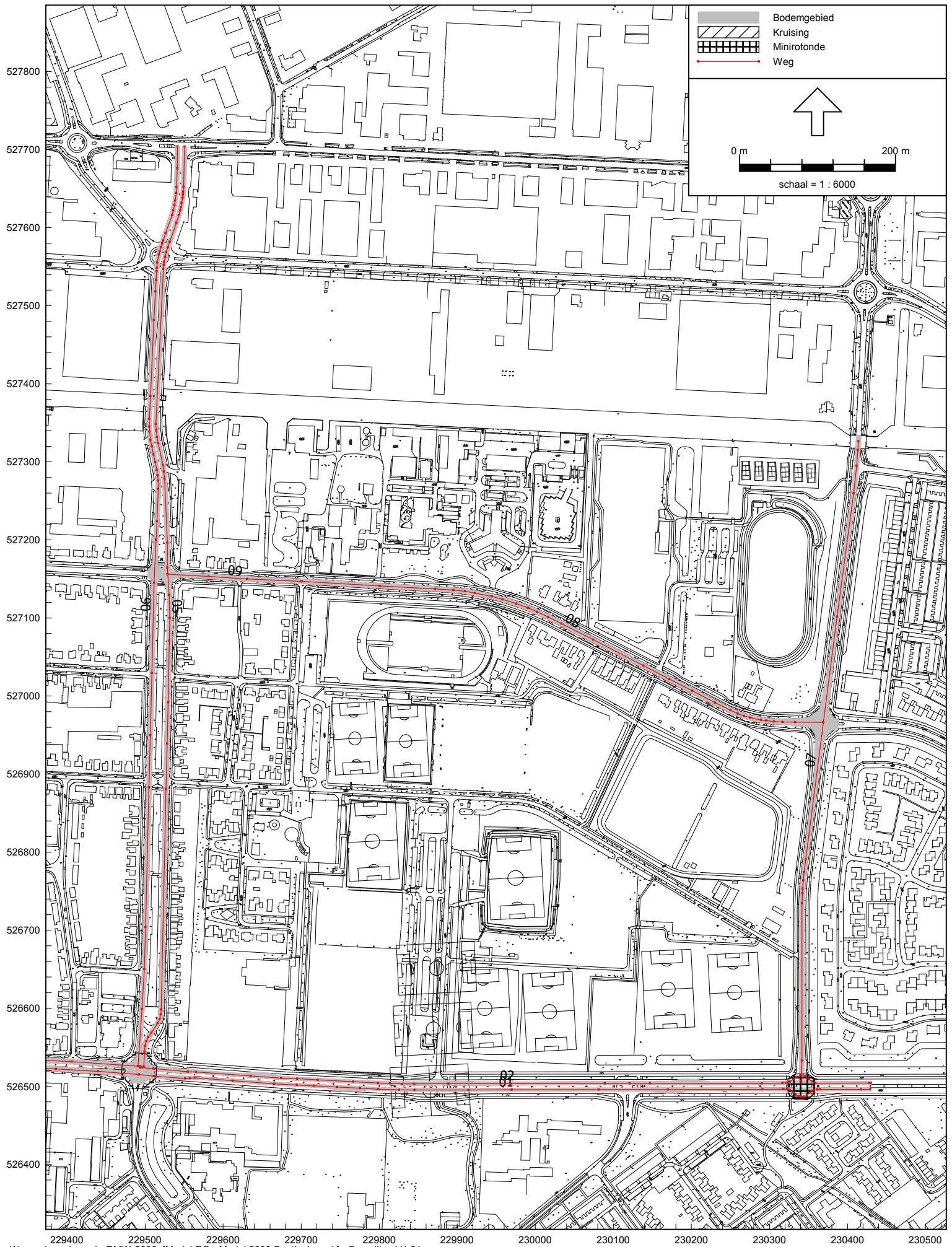

Rekenpunten verkeersaantrekkende werking

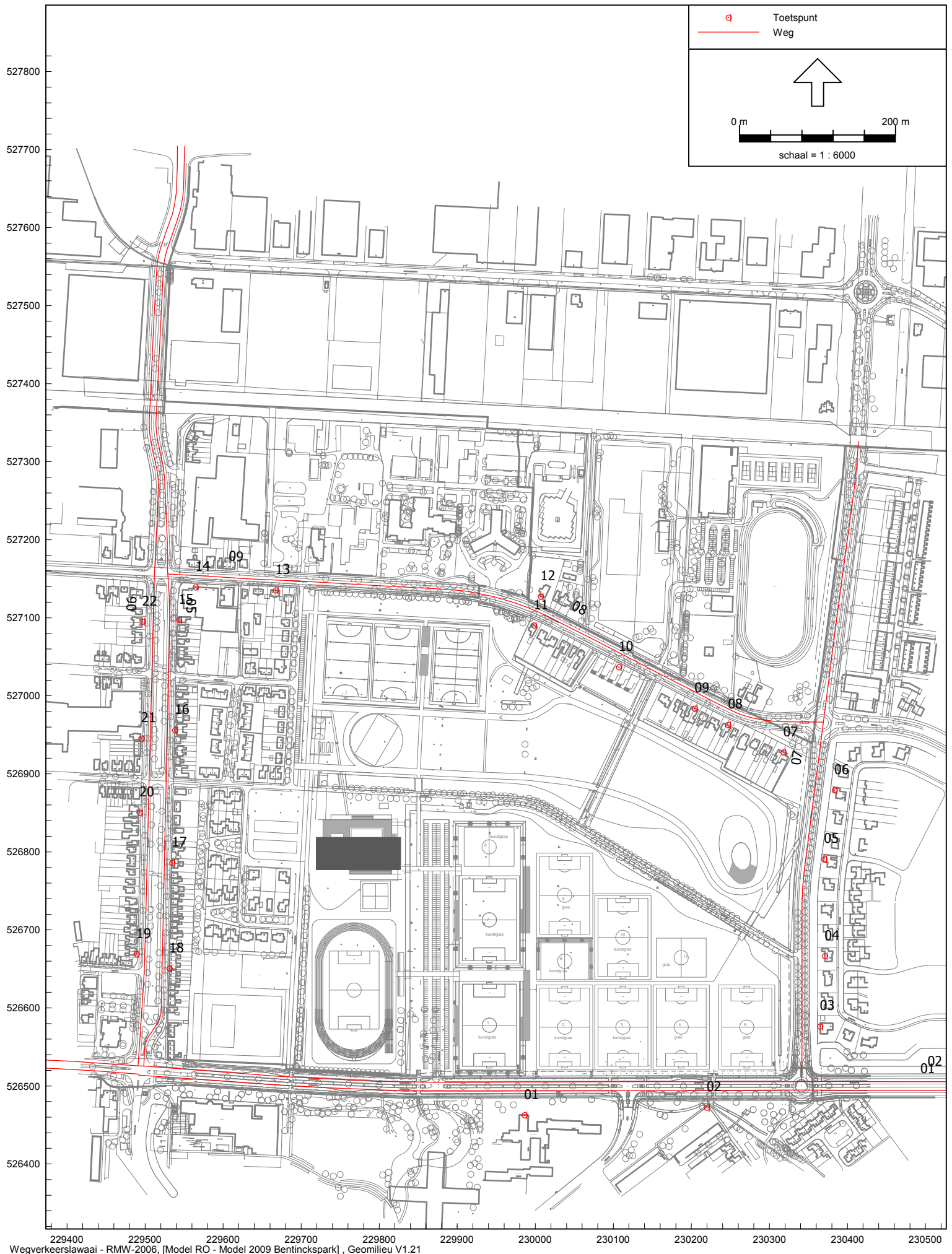

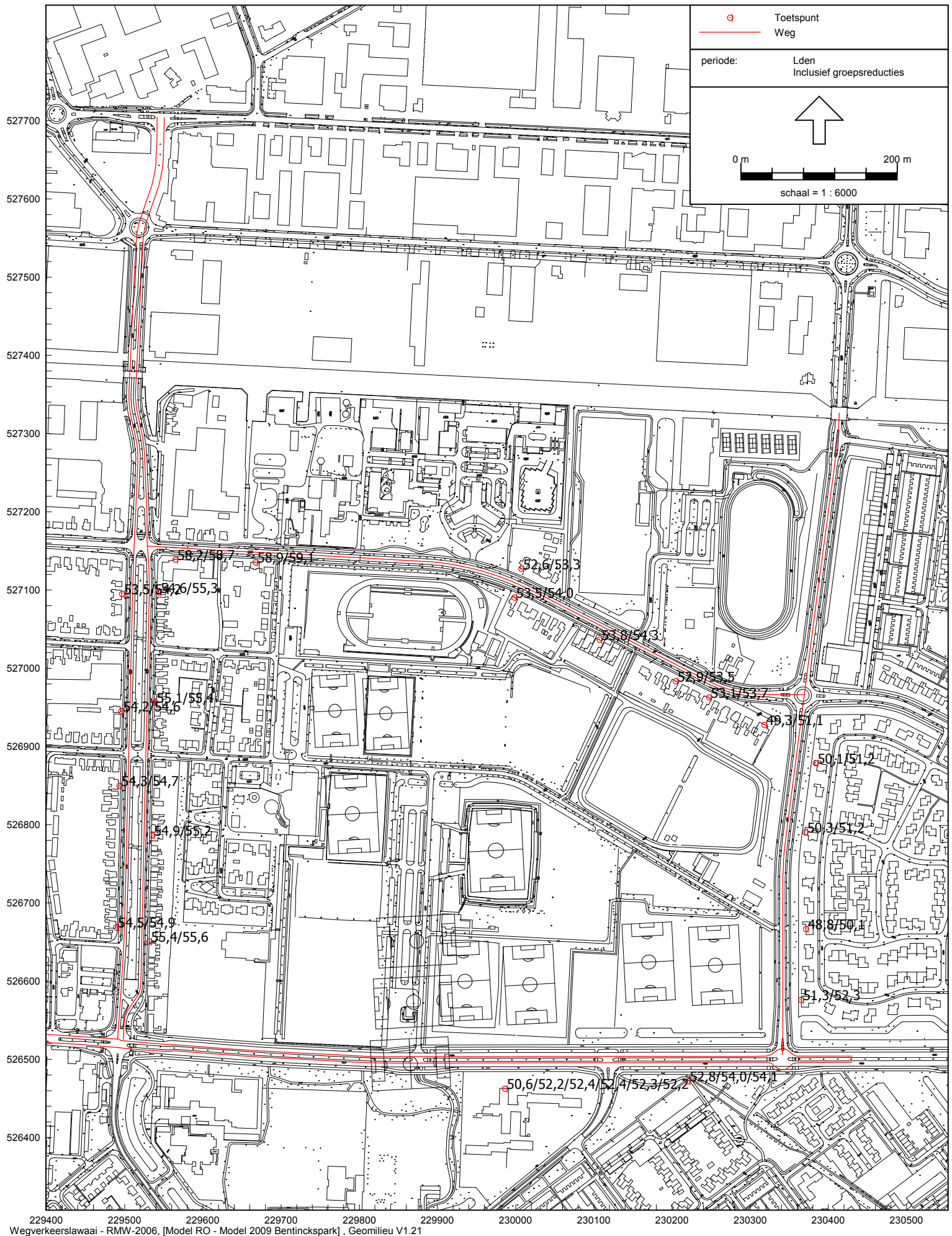

Punten Ho = 1,5 m / 4,5 m / 7,5 m / 10,5 m / 13,5 m / 16,5 m

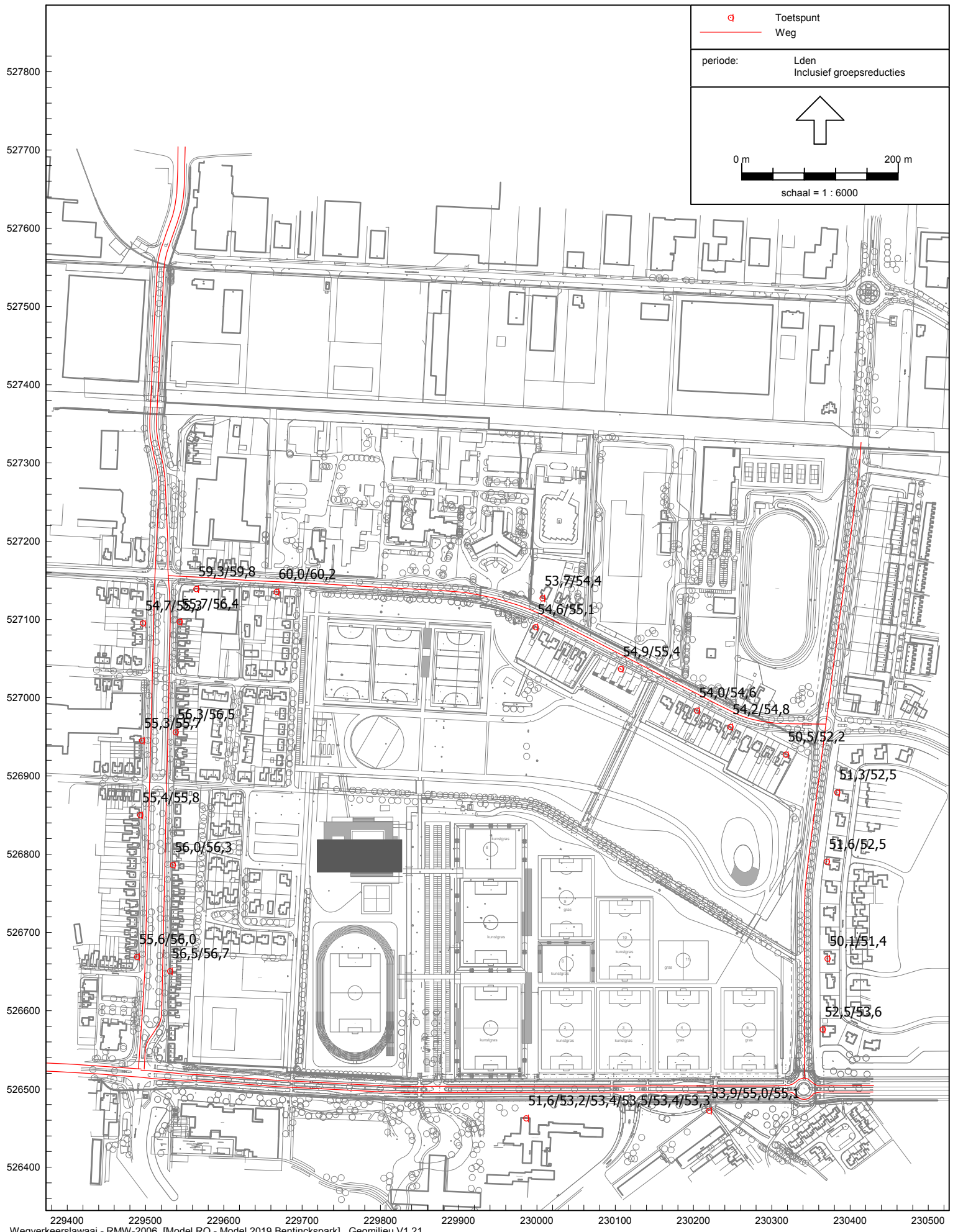

Punten Ho = 1,5 m / 4,5 m / 7,5 m / 10,5 m / 13,5 m / 16,5 m

Geluidsbronnen stemgeluid

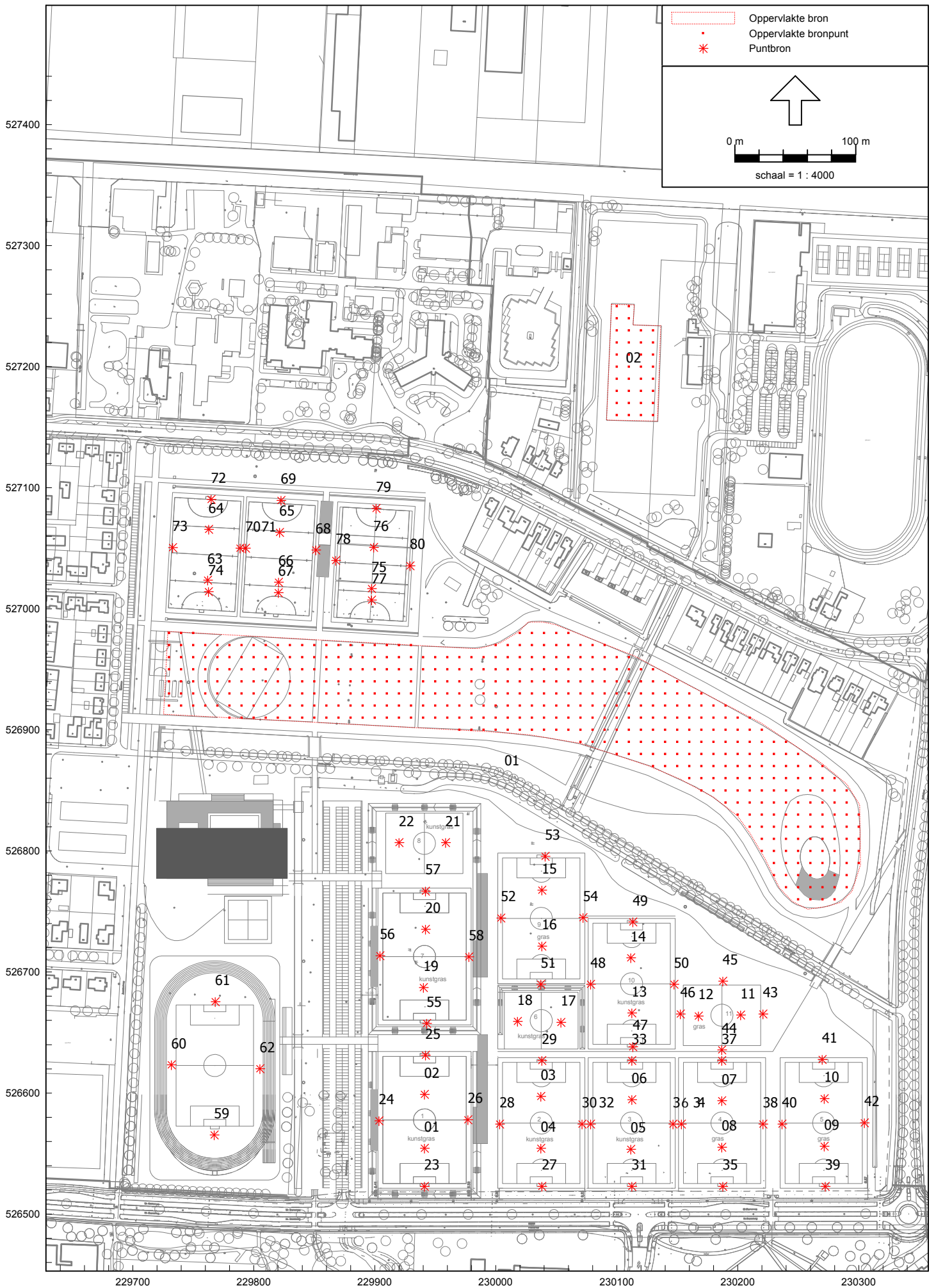

Lmax bronnen ihk toetsing goede ruimtelijke ordening

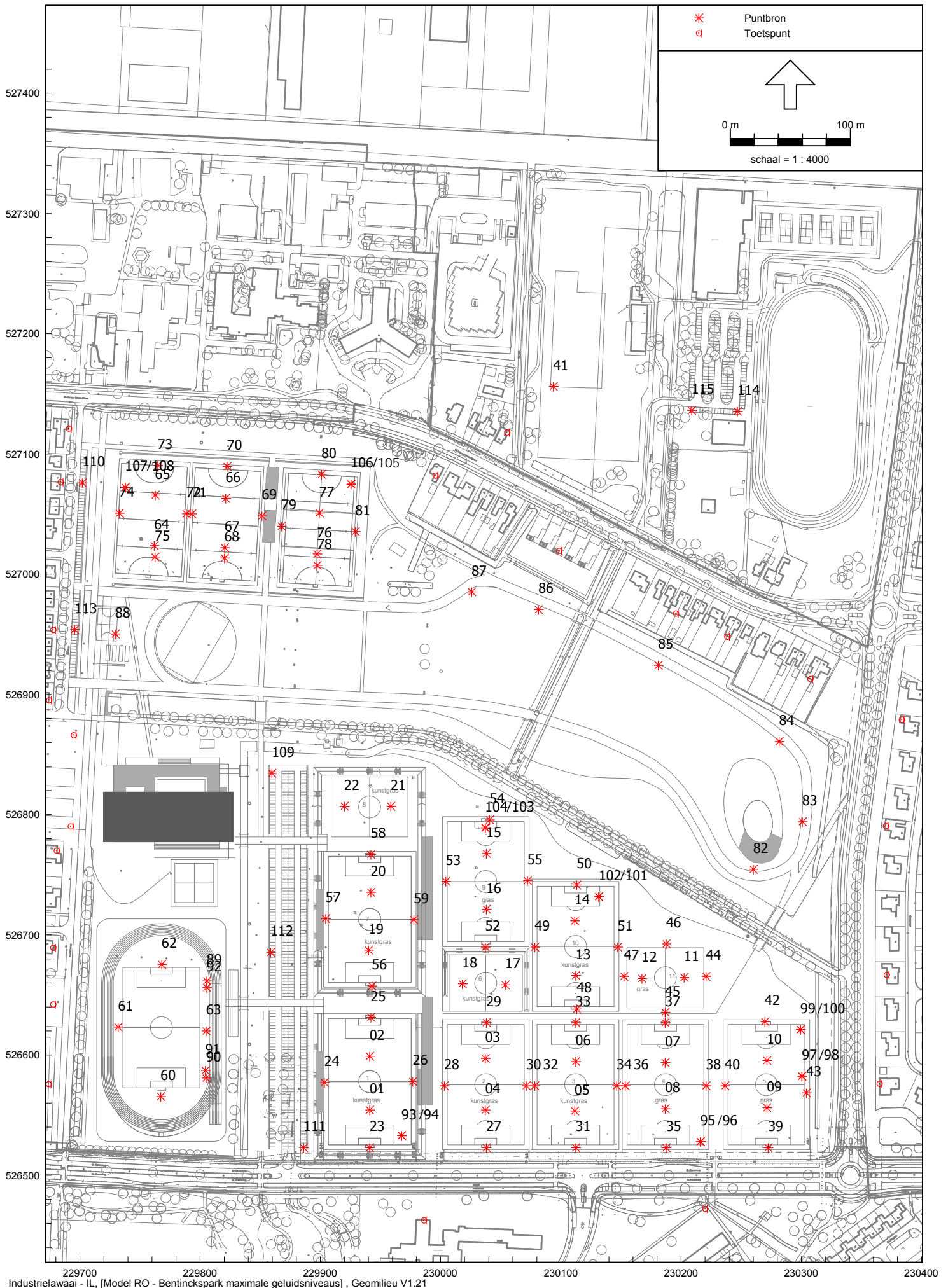

Rekenpunten toetsing ijk goede ruimtelijke ordening

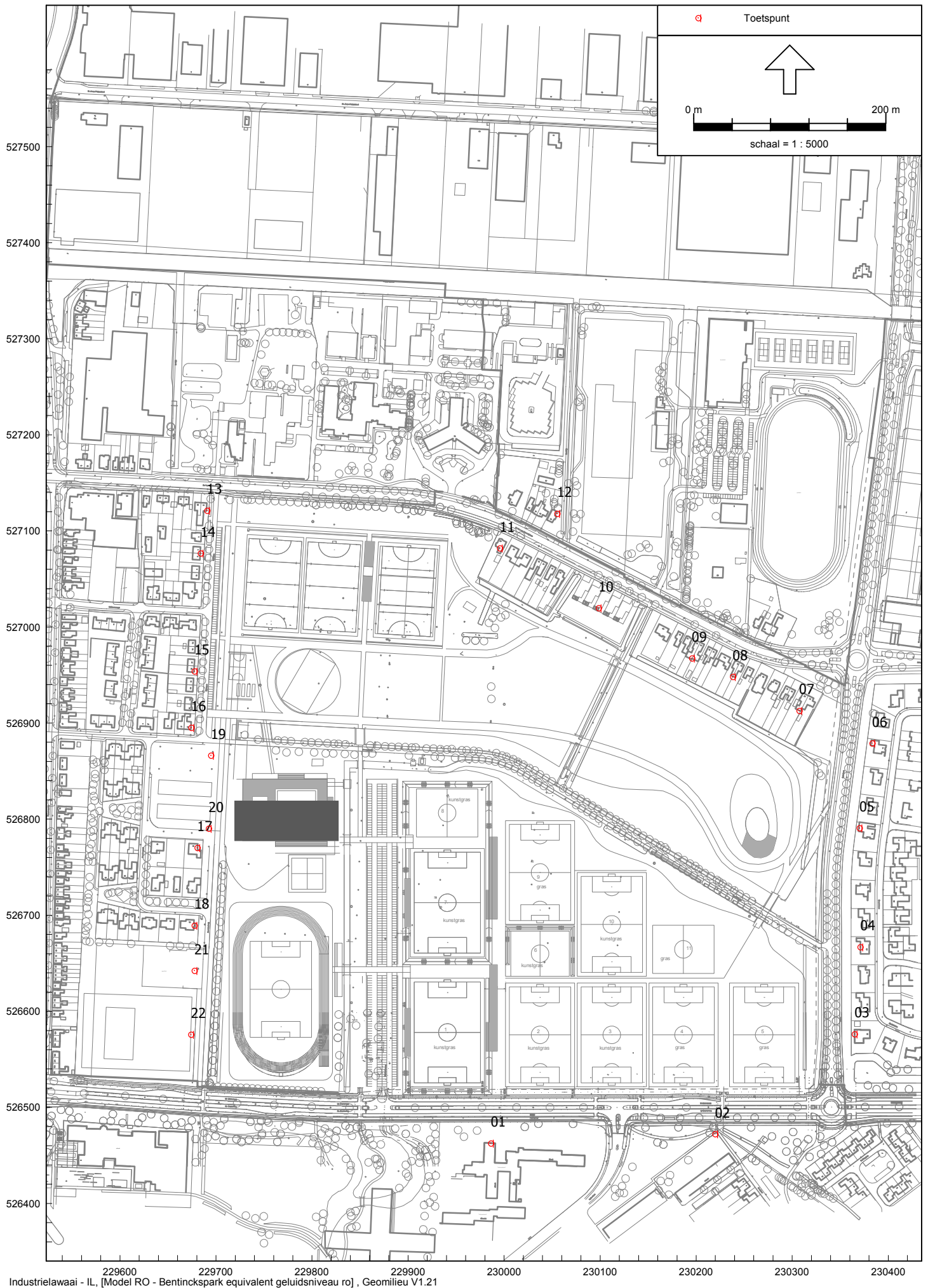

Geluidsbelasting stemgeluid dagperiode

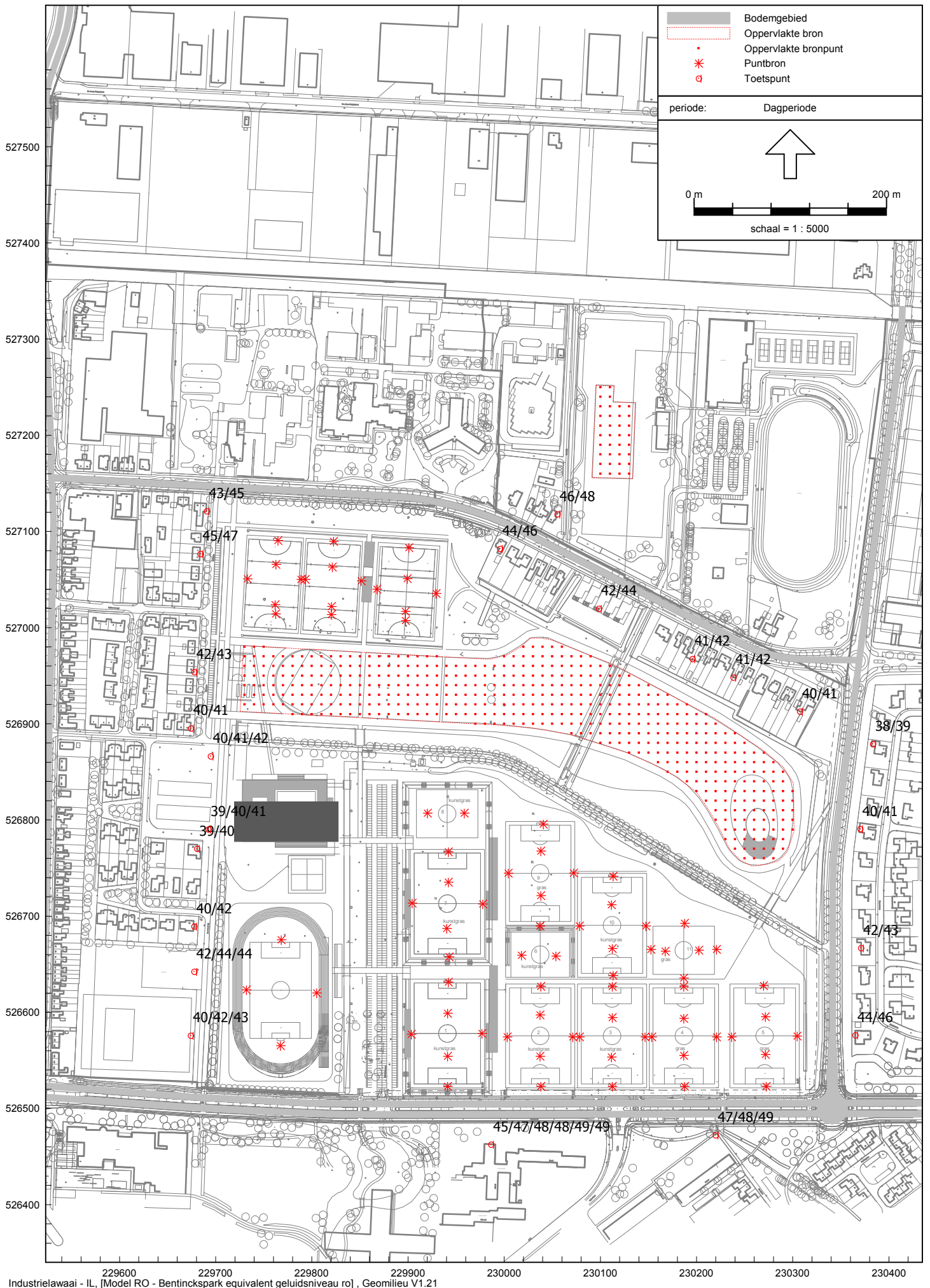

Geluidsbelasting stemgeluid avondperiode

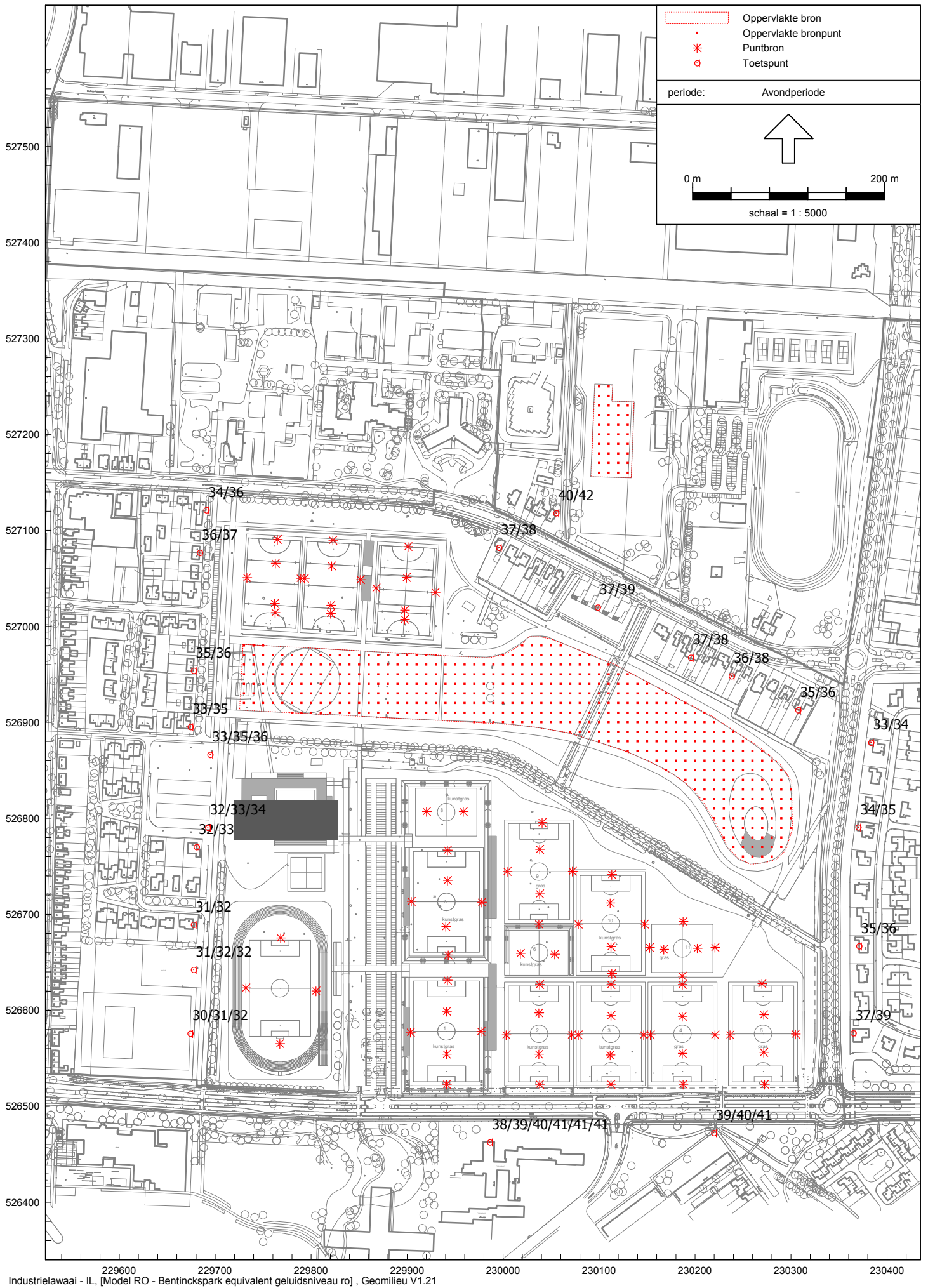

Geluidsbronnen omroepinstallatie

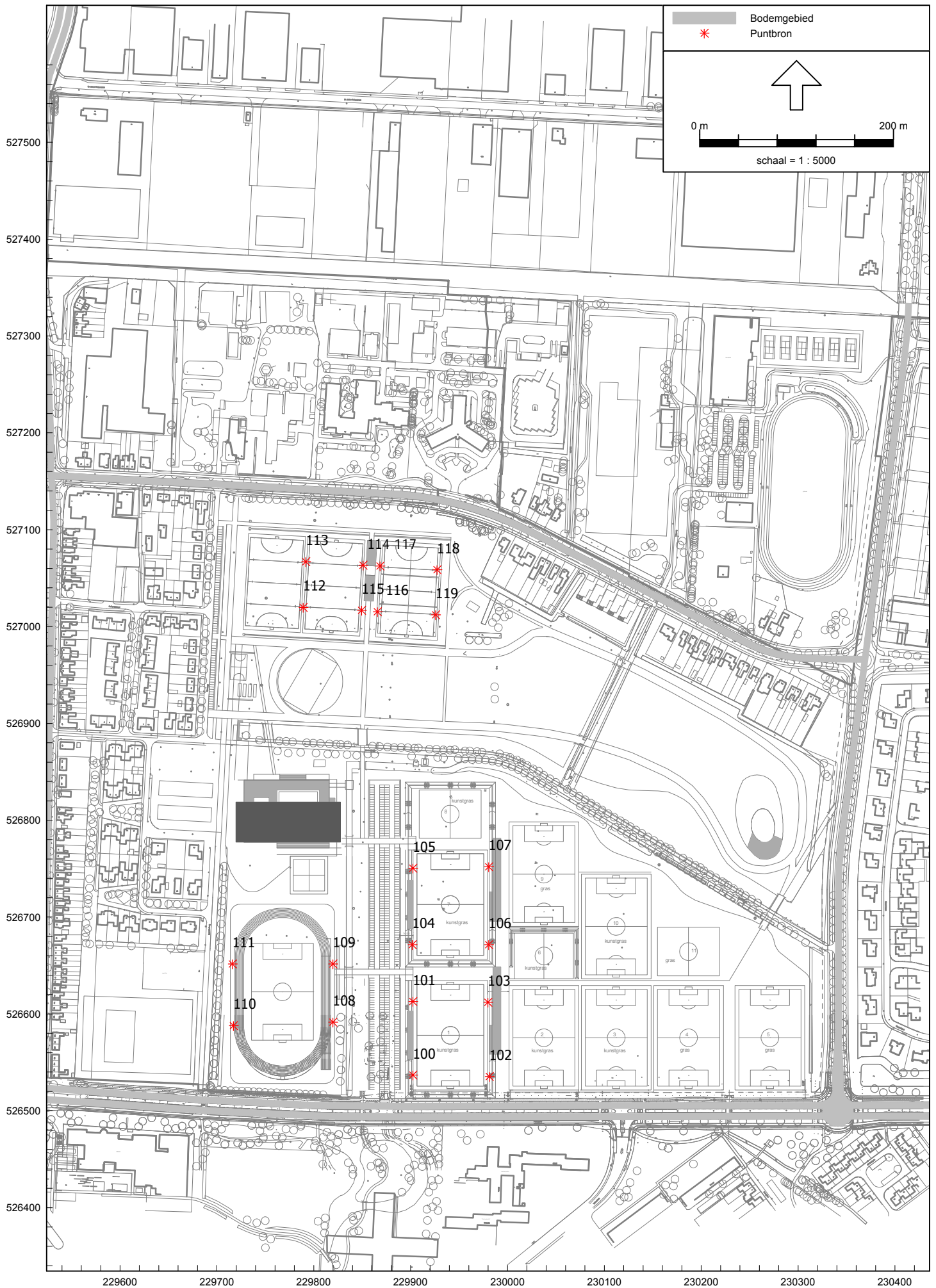

Geluidsbelasting omroepinstallatie

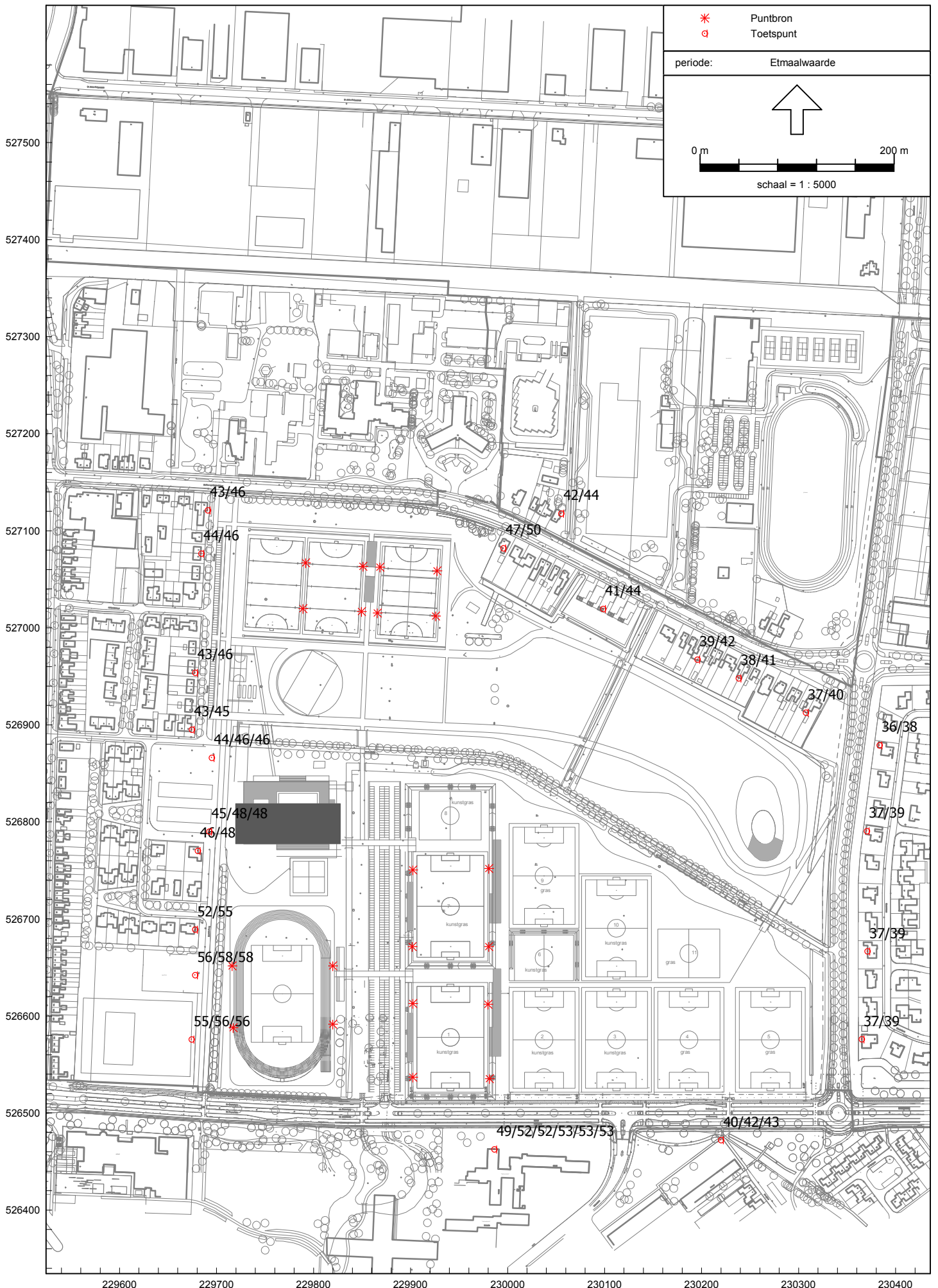

Geluidsbelasting omroepinstallatie met richtingsafhankelijke afstraling

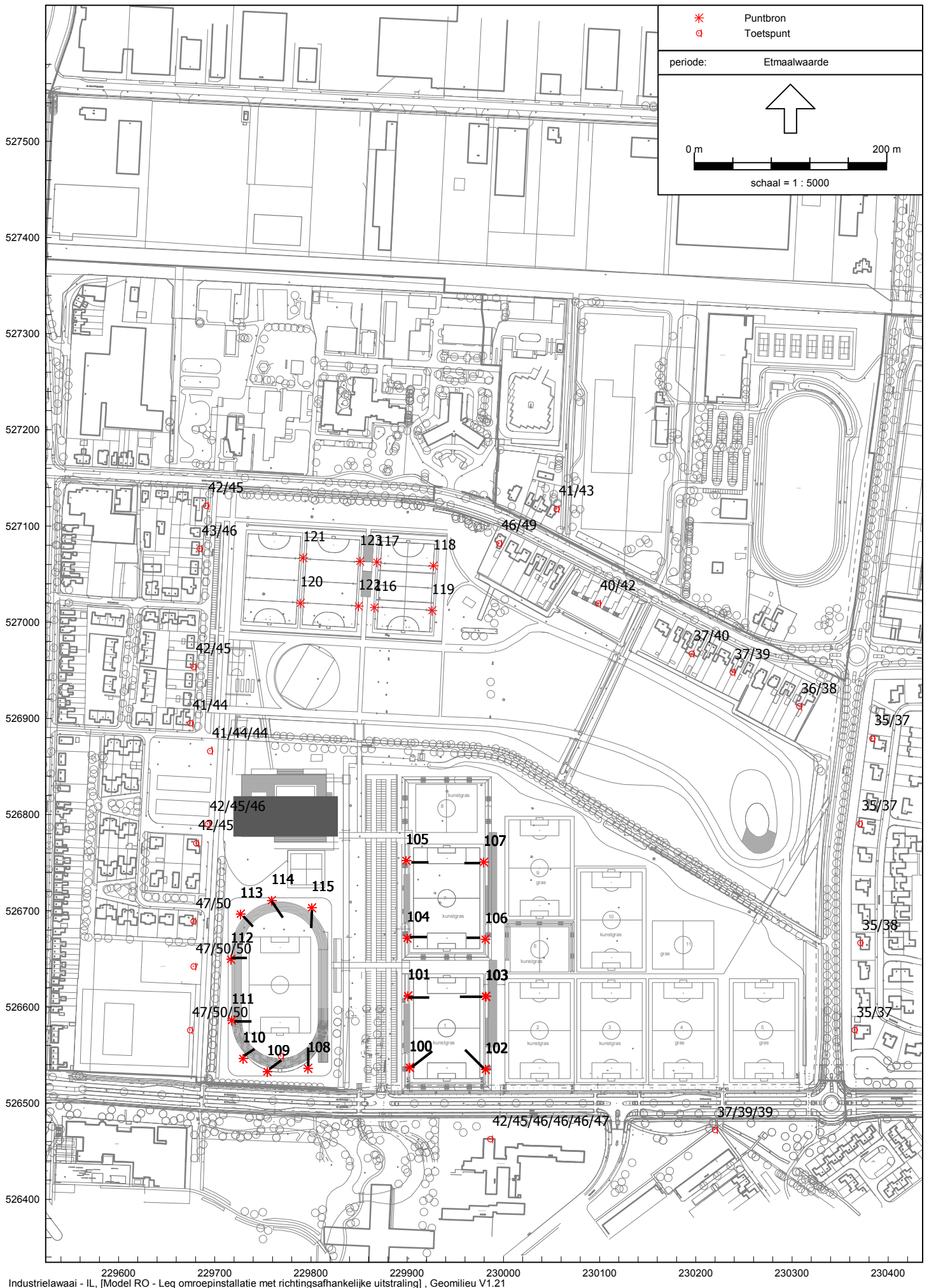

BIJLAGEN

Afdeling 2.8. Geluidhinder**Artikel 2.17**

1. Voor het langtijdgemiddelde beoordelingsniveau ($L_{A,LT}$) en het maximaal geluidsniveau ($L_{A,max}$), veroorzaakt door de in de inrichting aanwezige installaties en toestellen, alsmede door de in de inrichting verrichte werkzaamheden en activiteiten en laad- en losactiviteiten ten behoeve van en in de onmiddellijke nabijheid van de inrichting, geldt dat:
 - a. de niveaus op de in tabel 2.17a genoemde plaatsen en tijdstippen niet meer bedragen dan de in die tabel aangegeven waarden;

Tabel 2.17a

| | 07:00–19:00 uur | 19:00–23:00 uur | 23:00–07:00 uur |
|---|-----------------|-----------------|-----------------|
| $L_{A,LT}$ op de gevel van gevoelige gebouwen | 50 dB(A) | 45 dB(A) | 40 dB(A) |
| $L_{A,LT}$ in in- en aanpandige gevoelige gebouwen | 35 dB(A) | 30 dB(A) | 25 dB(A) |
| $L_{A,max}$ op de gevel van gevoelige gebouwen | 70 dB(A) | 65 dB(A) | 60 dB(A) |
| $L_{A,max}$ in in- en aanpandige gevoelige gebouwen | 55 dB(A) | 50 dB(A) | 45 dB(A) |

- b. de in de periode tussen 07.00 en 19.00 uur in tabel 2.17a opgenomen maximale geluidsniveaus ($L_{A,max}$) niet van toepassing zijn op laad- en losactiviteiten;
 - c. de in tabel 2.17a aangegeven waarden binnen in- of aanpandige gevoelige gebouwen niet gelden indien de gebruiker van deze gevoelige gebouwen geen toestemming geeft voor het in redelijkheid uitvoeren of doen uitvoeren van geluidsmetingen;
 - d. de in tabel 2.17a aangegeven waarden op de gevel ook gelden bij gevoelige terreinen op de grens van het terrein;
 - e. de waarden in in- en aanpandige gevoelige gebouwen, voor zover het woningen betreft gelden in geluidsgevoelige ruimten en verblijfsruimten; en
 - f. de in tabel 2.17a aangegeven waarden niet gelden op gevoelige objecten die zijn gelegen op een gezoneerd industrieterrein.
2. Ten aanzien van een inrichting die is gelegen op een gezoneerd industrieterrein, waarbij binnen een afstand van 50 meter geen gevoelige objecten, anders dan gevoelige objecten gelegen op het gezoneerde industrieterrein, zijn gelegen, bedraagt in afwijking van het eerste lid, het langtijdgemiddeld beoordelingsniveau ($L_{A,LT}$) veroorzaakt door de in de inrichting aanwezige installaties en toestellen, alsmede door die inrichting verrichte werkzaamheden en activiteiten niet meer dan de in tabel 2.17b bij het betreffende tijdstip aangegeven waarde.

Tabel 2.17b

| | 07.00–19.00 uur | 19.00–23.00 uur | 23.00–07.00 uur |
|---|-----------------|-----------------|-----------------|
| $L_{A,LT}$ op een afstand van 50 meter vanaf de grens van de inrichting | 50 dB(A) | 45 dB(A) | 40 dB(A) |

3. Ten aanzien van een inrichting die is gelegen op een bedrijventerrein, bedragen in afwijking van het eerste lid, het langtijdgemiddelde beoordelingsniveau ($L_{A,LT}$) en het maximaal geluidsniveau ($L_{A,max}$) op de in tabel 2.17c genoemde plaatsen en tijdstippen niet meer dan de in die tabel aangegeven waarden. De in artikel 2.17c aangegeven waarden binnen in- of aanpandige gevoelige gebouwen zijn niet van toepassing indien de gebruiker van deze gevoelige gebouwen geen toestemming geeft voor het in redelijkheid uitvoeren of doen uitvoeren van geluidsmetingen. De in tabel 2.17a aangegeven waarden op de gevel zijn ook van toepassing bij gevoelige terreinen op de grens van het terrein. De waarden in in- en aanpandige gevoelige gebouwen gelden in geluidsgevoelige ruimten en verblijfsruimten.

Tabel 2.17c

| | 07.00-19.00 uur | 19.00-23.00 uur | 23.00-07.00 uur |
|---|-----------------|-----------------|-----------------|
| $L_{Ar,LT}$ op de gevel van gevoelige gebouwen op het bedrijventerrein | 55 dB(A) | 50 dB(A) | 45 dB(A) |
| $L_{Ar,LT}$ in in- en aanpandige gevoelige gebouwen op het bedrijventerrein | 35 dB(A) | 30 dB(A) | 25 dB(A) |
| L_A max op de gevel van gevoelige gebouwen op het bedrijventerrein | 75 dB(A) | 70 dB(A) | 65 dB(A) |
| L_A max in in- en aanpandige gevoelige gebouwen op het bedrijventerrein | 55 dB(A) | 50 dB(A) | 45 dB(A) |

4. In afwijking van het eerste en het tweede lid, geldt voor het langtijdgemiddeld beoordelingsniveau ($L_{Ar,LT}$) en het maximaal geluidsniveau (L_A max), bij een inrichting voor openbare verkoop van vloeibare brandstoffen, mengsmoring of aardgas aan derden voor motorvoertuigen voor het wegverkeer, dat:
- de geluidsniveaus op de in tabel 2.17d genoemde plaatsen en tijdstippen niet meer bedragen dan de in die tabel aangegeven waarden;
 - de in de periode tussen 07.00 en 21.00 uur in tabel 2.17d opgenomen maximale geluidsniveaus (L_A max) niet van toepassing zijn op laad- en losactiviteiten;

Tabel 2.17d

| | 07:00–21:00 uur | 21:00–07:00 uur |
|--|-----------------|-----------------|
| $L_{Ar,LT}$ op de gevel van gevoelige gebouwen | 50 dB(A) | 40 dB(A) |
| L_A max op de gevel van gevoelige gebouwen | 70 dB(A) | 60 dB(A) |

- de in tabel 2.17d aangegeven waarden op de gevel ook gelden bij gevoelige terreinen op de grens van het terrein;
- indien de inrichting is gelegen op een gezoneerd industrieterrein en binnen een afstand van 50 meter geen gevoelige objecten, anders dan gevoelige objecten gelegen op het gezoneerde industrieterrein zijn gelegen, de waarden van het langtijdgemiddelde beoordelingsniveau ($L_{Ar,LT}$) uit tabel 2.17d gelden op een afstand van 50 meter vanaf de grens van de inrichting; en
- de in tabel 2.17d aangegeven waarden niet gelden op gevoelige objecten die zijn gelegen op een gezoneerd industrieterrein.

Artikel 2.18

- Bij het bepalen van de geluidsniveaus, bedoeld in de artikelen 2.17, 2.19 en 2.20, blijft buiten beschouwing:
 - het stemgeluid van personen op een onverwarmd en onoverdekt terrein, dat onderdeel is van de inrichting, tenzij dit terrein kan worden aangemerkt als een binnenterrein;
 - het stemgeluid van bezoekers op het open terrein van een inrichting voor sport- of recreatieactiviteiten;
 - het geluid ten behoeve van het oproepen tot het belijden van godsdienst of levensovertuiging of het bijwonen van godsdienstige of levensbeschouwelijke bijeenkomsten en lijkplechtigheden, alsmede geluid in verband met het houden van deze bijeenkomsten of plechtigheden;
 - het geluid van het traditioneel ten gehore brengen van muziek tijdens het hijsen en strijken van de nationale vlag bij zonsopkomst en zonsondergang op militaire inrichtingen;
 - het ten gehore brengen van muziek vanwege het oefenen door militaire muziekcorspsen in de buitenlucht gedurende de dagperiode met een maximum van twee uren per week op militaire inrichtingen;
 - het ten gehore brengen van onversterkte muziek tenzij en voor zover daarvoor bij gemeentelijke verordening regels zijn gesteld.
- Bij het bepalen van de geluidsniveaus, bedoeld in artikel 2.17 wordt voor muziekgeluid geen bedrijfsduurcorrectie toegepast.

3. Bij het bepalen van het maximaal geluidsniveau (L_{Amax}), bedoeld in artikel 2.17 blijft buiten beschouwing het geluid als gevolg van:
 - a. het komen en gaan van bezoekers bij inrichtingen waar uitsluitend of in hoofdzaak horeca-, sport- en recreatieactiviteiten plaatsvinden;
 - b. het verrichten in de open lucht van sportactiviteiten of activiteiten die hiermee in nauw verband staan.
4. De maximale geluidsniveaus (L_{Amax}), bedoeld in artikel 2.17 zijn tussen 23.00 en 7.00 uur niet van toepassing ten aanzien van aandrijfgeluid van motorvoertuigen bij laad- en losactiviteiten indien:
 - a. degene die de inrichting drijft aantoonst dat het maximaal geluidsniveau (L_{Amax}), genoemd in tabel 2.17a, niet te bereiken is door het treffen van maatregelen; en
 - b. het niveau van het aandrijfgeluid op een afstand van 7,5 meter van het motorvoertuig niet hoger is van 65dB(A).
5. Bij gemeentelijke verordening kunnen ten behoeve van het voorkomen van geluidhinder regels worden gesteld met betrekking tot het ten gehore brengen van onversterkte muziek.

Artikel 2.19 [Treedt in werking op een nader te bepalen tijdstip]

Artikel 2.20

1. In afwijking van de waarden, bedoeld in de artikelen 2.17 en 2.19, kan het bevoegd gezag bij maatwerkvoorschrift andere waarden voor het langtijdgemiddeld beoordelingsniveau ($L_{Ar,LT}$) en het maximaal geluidsniveau (L_{Amax}) vaststellen.
2. Het bevoegd gezag kan slechts hogere waarden vaststellen dan de waarden, bedoeld in de artikelen 2.17 en 2.19, indien geluidsgevoelige ruimten dan wel verblijfsruimten van gevoelige gebouwen, die zijn gelegen binnen de akoestische invloedssfeer van de inrichting, een etmaalwaarde van maximaal 35 dB(A) wordt gewaarborgd.
3. De in het tweede lid bedoelde hogere etmaalwaarden zijn niet van toepassing indien de gebruiker van deze gevoelige gebouwen geen toestemming geeft voor het in redelijkheid uitvoeren of doen uitvoeren van geluidsmetingen.
4. Het bevoegd gezag kan maatwerkvoorschriften stellen over de plaats waar de waarden, bedoeld in de artikelen 2.17 en 2.19, voor een inrichting gelden.
5. Het bevoegd gezag kan bij maatwerkvoorschrift bepalen welke technische voorzieningen in de inrichting worden aangebracht en welke gedragsregels in acht worden genomen teneinde aan geldende geluidsnormen te voldoen.
6. In afwijking van de waarden, bedoeld in de artikelen 2.17 en 2.19 kan het bevoegd gezag bij maatwerkvoorschrift voor bepaalde activiteiten in een inrichting, anders dan festiviteiten als bedoeld in artikel 2.21, andere waarden voor het langtijdgemiddeld beoordelingsniveau ($L_{Ar,LT}$) en het maximaal geluidsniveau (L_{Amax}) vaststellen. Het bevoegd gezag kan daarbij voorschriften vaststellen met betrekking tot de duur van de activiteiten, het treffen van maatregelen, de tijdstippen waarop de activiteiten plaatsvinden of het vooraf melden per keer dat de activiteit plaatsvindt.

Artikel 2.21

1. De waarden bedoeld in de artikelen 2.17, 2.19 en 2.20 zijn voor zover de naleving van deze normen redelijkerwijs niet kan worden gevegd, niet van toepassing op dagen of dagdelen in verband met de viering van:
 - a. festiviteiten die bij of krachtens een gemeentelijke verordening zijn aangewezen, in de gebieden in de gemeente waarvoor de verordening geldt;
 - b. andere festiviteiten die plaatsvinden in de inrichting, waarbij het aantal bij of krachtens een gemeentelijke verordening aan te wijzen dagen of dagdelen niet meer mag bedragen dan twaalf per kalenderjaar.

2. Bij of krachtens gemeentelijke verordening kunnen voorwaarden worden verbonden aan de festiviteiten ter voorkoming of beperking van geluidhinder.
3. Een festiviteit als bedoeld in het eerste lid die maximaal een etmaal duurt, maar die zowel voor als na 00.00 uur plaatsvindt, wordt beschouwd als plaatshebbende op één dag.

Artikel 2.22

1. Bij het bepalen van het maximaal geluidsniveau (L_{Amax}), bedoeld in artikel 2.17, blijft buiten beschouwing het geluid als gevolg van het uitrukken van motorvoertuigen ten behoeve van ongevallenbestrijding en brandbestrijding en het vrijmaken van de weg na een ongeval.
2. Het bevoegd gezag kan maatwerkvoorschriften stellen met betrekking tot het treffen van technische en organisatorische maatregelen ten aanzien van het uitrukken van motorvoertuigen bij ongevallenbestrijding en brandbestrijding, indien dat bijzonder is aangewezen in het belang van het milieu.

Analyse verkeersgegevens

| Activiteit | BVO | kental conform publicatie 272 | | aantal bew weekdag | |
|---|------|-------------------------------|---------------------------|-----------------------|-----|
| | | | | | |
| Activiteitencentrum sport | 6900 | 9 | bew/100m ² BVO | 621 | mvt |
| Activiteitencentrum overig | 2570 | 21,2 | bew/100m ² BVO | 545 | mvt |
| School | 7467 | 2,3 | bew/100m ² BVO | 172 | mvt |
| Zwembad | 800 | 16 | bew/100m ² bad | 128 | mvt |
| Extra sportvelden | 3 | 80 | bew/veld | 240 | mvt |
| Hotel 80 bedden | 80 | 11 | bew/10 bedden | 88 | mvt |
| Commercieel | 2000 | 9,2 | bew/100m ² BVO | 184 | mvt |
| Onvoorzien, woningen en vrachtverkeer etc | | | | 522 | mvt |
| Totaal extra verkeersbewegingen | | | | 2500 | mvt |

Opsplitsing intensiteiten naar dag- en avondperiode

| | |
|--------------------------------|------|
| extra verkeersbewegingen | 2500 |
| dagperiode 09.00 - 19.00 uur | 1786 |
| avondperiode 19.00 - 23.00 uur | 714 |

Er zijn drie parkeerplaatsen binnen het bestemmingsplan deze zijn weergegeven in afbeelding 1.2 van deze rapportage en betreffen:

- de centrale parkeerplaats (464 plaatsen) met een toegang aan de Mr. Cramerweg
- de parkeerplaats bij de Sportlaan (137 plaatsen) met een toegang aan de Vos van Steenwijklaan
- de parkeerplaats bij de Commerciele voorzieningen (157 plaatsen) met een toegang aan de Vos van Steenwijklaan

Op basis van het bovenstaande zijn de verkeersstromen geanalyseerd, waarbij voor de Vos van Steenwijklaan is uitgegaan van 294 parkeerplaatsen

Op de Mr. Cramerweg en de Vos van Steenwijklaan zal 50% naar het oosten en 50% naar het westen rijden
Vervolgens zal hiervan 50% via de Kanaalweg en Galileilaan rijden.

| weg | aantal parkeerplaatsen | aantal bewegingen per weekdag | | | | |
|--------------------------|---------------------------|-------------------------------|------------|-------------|-------------|-------------|
| | | dag | avond | totaal | rijrichting | |
| | | | | | oost | west |
| Totaal | 758,0 | 1786 | 714 | 2500 | 1250 | 1250 |
| Mr. Cramerweg | 464,0 | 1093 | 437 | 1530 | 765 | 765 |
| De Vos van Steenwijklaan | 294,0 | 693 | 277 | 970 | 485 | 485 |
| Kanaalweg | | | | 625 | | |
| Galileilaan | | | | 625 | | |

Model: Model 2009 Bentinckspark
Groep: (hoofdgroep)
Lijst van Wegen, voor rekenmethode Wegverkeerslawaaï - RMW-2006

| Naam | Omschr. | HDef. | Invoertype | Hbron | Wegdek | V(LV) | V(MV) | V(ZV) | Totaal aantal | %Int. (D) |
|------|--------------------------|--------------|------------|-------|--------|-------|-------|-------|---------------|-----------|
| 01 | Mr. Cramerweg | Eigen waarde | Verdeling | 0,75 | 0 | 50 | 50 | 50 | 3901,50 | 6,70 |
| 02 | Mr. Cramerweg | Eigen waarde | Verdeling | 0,75 | 0 | 50 | 50 | 50 | 3901,50 | 6,70 |
| 03 | Het Haagje | Eigen waarde | Verdeling | 0,75 | 0 | 50 | 50 | 50 | 2372,50 | 6,70 |
| 04 | Het Haagje | Eigen waarde | Verdeling | 0,75 | 0 | 50 | 50 | 50 | 2372,50 | 6,70 |
| 05 | Kanaalweg - Oost | Eigen waarde | Verdeling | 0,75 | 0 | 50 | 50 | 50 | 2418,50 | 6,80 |
| 06 | Kanaalweg - West | Eigen waarde | Verdeling | 0,75 | 0 | 50 | 50 | 50 | 2418,50 | 6,80 |
| 07 | Galileilaan | Eigen waarde | Verdeling | 0,75 | 0 | 50 | 50 | 50 | 3427,00 | 7,00 |
| 08 | De Vos van Steenwijklaan | Eigen waarde | Verdeling | 0,75 | 0 | 50 | 50 | 50 | 4372,00 | 6,60 |
| 09 | De Vos van Steenwijklaan | Eigen waarde | Verdeling | 0,75 | 9 | 50 | 50 | 50 | 4372,00 | 6,60 |

Model: Model 2009 Bentinckspark
 Groep: (hoofdgroep)
 Lijst van Wegen, voor rekenmethode Wegverkeerslawaaai - RMW-2006

| Naam | %Int. (A) | %Int. (N) | %LV (D) | %LV (A) | %LV (N) | %MV (D) | %MV (A) | %MV (N) | %ZV (D) | %ZV (A) | %ZV (N) |
|------|-----------|-----------|---------|---------|---------|---------|---------|---------|---------|---------|---------|
| 01 | 3,90 | 0,60 | 94,35 | 97,35 | 93,83 | 4,75 | 2,19 | 5,26 | 0,89 | 0,47 | 0,90 |
| 02 | 3,90 | 0,60 | 94,35 | 97,35 | 93,83 | 4,75 | 2,19 | 5,26 | 0,89 | 0,47 | 0,90 |
| 03 | 3,90 | 0,60 | 94,35 | 97,35 | 93,83 | 4,75 | 2,19 | 5,26 | 0,89 | 0,47 | 0,90 |
| 04 | 3,90 | 0,60 | 94,35 | 97,35 | 93,83 | 4,75 | 2,19 | 5,26 | 0,89 | 0,47 | 0,90 |
| 05 | 3,80 | 0,50 | 94,07 | 97,21 | 93,59 | 4,45 | 1,59 | 4,10 | 1,48 | 1,20 | 2,31 |
| 06 | 3,80 | 0,50 | 94,07 | 97,21 | 93,59 | 4,45 | 1,59 | 4,10 | 1,48 | 1,20 | 2,31 |
| 07 | 3,00 | 0,50 | 92,52 | 97,64 | 92,78 | 5,45 | 1,69 | 4,85 | 2,04 | 0,67 | 2,37 |
| 08 | 4,00 | 0,60 | 92,46 | 97,22 | 96,41 | 6,08 | 2,04 | 2,95 | 1,47 | 0,74 | 0,65 |
| 09 | 4,00 | 0,60 | 92,46 | 97,22 | 96,41 | 6,08 | 2,04 | 2,95 | 1,47 | 0,74 | 0,65 |

Model: Model 2019 Bentinckspark
Groep: (hoofdgroep)
Lijst van Wegen, voor rekenmethode Wegverkeerslawaaï - RMW-2006

| Naam | Omschr. | HDef. | Invoertype | Hbron | Wegdek | V(LV) | V(MV) | V(ZV) | Totaal aantal | %Int. (D) |
|------|--------------------------|--------------|------------|-------|--------|-------|-------|-------|---------------|-----------|
| 01 | Mr. Cramerweg | Eigen waarde | Verdeling | 0,75 | 0 | 50 | 50 | 50 | 4955,00 | 6,70 |
| 02 | Mr. Cramerweg | Eigen waarde | Verdeling | 0,75 | 0 | 50 | 50 | 50 | 4955,00 | 6,70 |
| 03 | Het Haagje | Eigen waarde | Verdeling | 0,75 | 0 | 50 | 50 | 50 | 2685,00 | 6,70 |
| 04 | Het Haagje | Eigen waarde | Verdeling | 0,75 | 0 | 50 | 50 | 50 | 2685,00 | 6,70 |
| 05 | Kanaalweg - Oost | Eigen waarde | Verdeling | 0,75 | 0 | 50 | 50 | 50 | 3147,50 | 6,80 |
| 06 | Kanaalweg - West | Eigen waarde | Verdeling | 0,75 | 0 | 50 | 50 | 50 | 3147,50 | 6,80 |
| 07 | Galileilaan | Eigen waarde | Verdeling | 0,75 | 0 | 50 | 50 | 50 | 4642,00 | 7,00 |
| 08 | De Vos van Steenwijklaan | Eigen waarde | Verdeling | 0,75 | 0 | 50 | 50 | 50 | 5610,00 | 6,60 |
| 09 | De Vos van Steenwijklaan | Eigen waarde | Verdeling | 0,75 | 9 | 50 | 50 | 50 | 5610,00 | 6,60 |

Model: Model 2019 Bentinckspark
 Groep: (hoofdgroep)
 Lijst van Wegen, voor rekenmethode Wegverkeerslawaaai - RMW-2006

| Naam | %Int. (A) | %Int. (N) | %LV (D) | %LV (A) | %LV (N) | %MV (D) | %MV (A) | %MV (N) | %ZV (D) | %ZV (A) | %ZV (N) |
|------|-----------|-----------|---------|---------|---------|---------|---------|---------|---------|---------|---------|
| 01 | 3,90 | 0,60 | 94,35 | 97,35 | 93,83 | 4,75 | 2,19 | 5,26 | 0,89 | 0,47 | 0,90 |
| 02 | 3,90 | 0,60 | 94,35 | 97,35 | 93,83 | 4,75 | 2,19 | 5,26 | 0,89 | 0,47 | 0,90 |
| 03 | 3,90 | 0,60 | 94,35 | 97,35 | 93,83 | 4,75 | 2,19 | 5,26 | 0,89 | 0,47 | 0,90 |
| 04 | 3,90 | 0,60 | 94,35 | 97,35 | 93,83 | 4,75 | 2,19 | 5,26 | 0,89 | 0,47 | 0,90 |
| 05 | 3,80 | 0,50 | 94,07 | 97,21 | 93,59 | 4,45 | 1,59 | 4,10 | 1,48 | 1,20 | 2,31 |
| 06 | 3,80 | 0,50 | 94,07 | 97,21 | 93,59 | 4,45 | 1,59 | 4,10 | 1,48 | 1,20 | 2,31 |
| 07 | 3,00 | 0,50 | 92,52 | 97,64 | 92,78 | 5,45 | 1,69 | 4,85 | 2,04 | 0,67 | 2,37 |
| 08 | 4,00 | 0,60 | 92,46 | 97,22 | 96,41 | 6,08 | 2,04 | 2,95 | 1,47 | 0,74 | 0,65 |
| 09 | 4,00 | 0,60 | 92,46 | 97,22 | 96,41 | 6,08 | 2,04 | 2,95 | 1,47 | 0,74 | 0,65 |

Model: Model 2009 Bentinckspark
 Groep: (hoofdgroep)
 Lijst van Toetspunten, voor rekenmethode Wegverkeerslawaaï - RMW-2006

| Naam | Omschr. | Maaiveld | HDef. | Hoogte A | Hoogte B | Hoogte C | Hoogte D | Hoogte E |
|------|-----------------------------------|----------|----------|----------|----------|----------|----------|----------|
| 01 | Flats zuidzijde | 0,00 | Relatief | 1,50 | 4,50 | 7,50 | 10,50 | 13,50 |
| 02 | Flats zuidzijde | 0,00 | Relatief | 1,50 | 4,50 | 7,50 | -- | -- |
| 03 | Woningen Galileilaan | 0,00 | Relatief | 1,50 | 4,50 | -- | -- | -- |
| 04 | Woningen Galileilaan | 0,00 | Relatief | 1,50 | 4,50 | -- | -- | -- |
| 05 | Woningen Galileilaan | 0,00 | Relatief | 1,50 | 4,50 | -- | -- | -- |
| 06 | Woningen Galileilaan | 0,00 | Relatief | 1,50 | 4,50 | -- | -- | -- |
| 07 | Woningen De Vos van Steenwijklaan | 0,00 | Relatief | 1,50 | 4,50 | -- | -- | -- |
| 08 | Woningen De Vos van Steenwijklaan | 0,00 | Relatief | 1,50 | 4,50 | -- | -- | -- |
| 09 | Woningen De Vos van Steenwijklaan | 0,00 | Relatief | 1,50 | 4,50 | -- | -- | -- |
| 10 | Woningen De Vos van Steenwijklaan | 0,00 | Relatief | 1,50 | 4,50 | -- | -- | -- |
| 11 | Woningen De Vos van Steenwijklaan | 0,00 | Relatief | 1,50 | 4,50 | -- | -- | -- |
| 12 | Woningen De Vos van Steenwijklaan | 0,00 | Relatief | 1,50 | 4,50 | -- | -- | -- |
| 13 | Woningen De Vos van Steenwijklaan | 0,00 | Relatief | 1,50 | 4,50 | -- | -- | -- |
| 14 | Woningen De Vos van Steenwijklaan | 0,00 | Relatief | 1,50 | 4,50 | -- | -- | -- |
| 15 | Woningen Kanaalweg | 0,00 | Relatief | 1,50 | 4,50 | -- | -- | -- |
| 16 | Woningen Kanaalweg | 0,00 | Relatief | 1,50 | 4,50 | -- | -- | -- |
| 17 | Woningen Kanaalweg | 0,00 | Relatief | 1,50 | 4,50 | -- | -- | -- |
| 18 | Woningen Kanaalweg | <--> | Relatief | 1,50 | 4,50 | -- | -- | -- |
| 19 | Woningen Kanaalweg | 0,00 | Relatief | 1,50 | 4,50 | -- | -- | -- |
| 20 | Woningen Kanaalweg | 0,00 | Relatief | 1,50 | 4,50 | -- | -- | -- |
| 21 | Woningen Kanaalweg | 0,00 | Relatief | 1,50 | 4,50 | -- | -- | -- |
| 22 | Woningen Kanaalweg | 0,00 | Relatief | 1,50 | 4,50 | -- | -- | -- |

Model: Model 2009 Bentinckspark
Groep: (hoofdgroep)
Lijst van Toetspunten, voor rekenmethode Wegverkeerslawaaï - RMW-2006

| Naam | Hoogte F | Gevel |
|------|----------|-------|
| 01 | 16,50 | Nee |
| 02 | -- | Nee |
| 03 | -- | Nee |
| 04 | -- | Nee |
| 05 | -- | Nee |
| 06 | -- | Nee |
| 07 | -- | Nee |
| 08 | -- | Nee |
| 09 | -- | Nee |
| 10 | -- | Nee |
| 11 | -- | Nee |
| 12 | -- | Nee |
| 13 | -- | Nee |
| 14 | -- | Nee |
| 15 | -- | Nee |
| 16 | -- | Nee |
| 17 | -- | Nee |
| 18 | -- | Nee |
| 19 | -- | Nee |
| 20 | -- | Nee |
| 21 | -- | Nee |
| 22 | -- | Nee |

Rapport: Vergelijkingstabel
 Folder: J:\Projecten\090229 Bentinckspark in kader RO\Geomilieu Bentinckspark 1\
 Model Voorgrond: Model 2019 Bentinckspark
 Model Achtergrond: Model 2009 Bentinckspark
 Groep: Waarde=(hoofdgroep) / Referentie=(hoofdgroep)
 (inclusief groepsreducties) / (inclusief groepsreducties)
 Periode: Waarde=Lden / Referentie=Lden
 Toetswaarden: Waarde=Berekende waarden / Referentie=Berekende waarden

| Naam | Omschrijving | Hoogte | Waarde | Referentie | Vershil |
|------|-----------------------------------|--------|--------|------------|---------|
| 01_A | Flats zuidzijde | 1,50 | 51,6 | 50,6 | 1,0 |
| 01_B | Flats zuidzijde | 4,50 | 53,2 | 52,2 | 1,0 |
| 01_C | Flats zuidzijde | 7,50 | 53,4 | 52,4 | 1,1 |
| 01_D | Flats zuidzijde | 10,50 | 53,5 | 52,4 | 1,0 |
| 01_E | Flats zuidzijde | 13,50 | 53,4 | 52,3 | 1,1 |
| 01_F | Flats zuidzijde | 16,50 | 53,3 | 52,2 | 1,1 |
| 02_A | Flats zuidzijde | 1,50 | 53,9 | 52,8 | 1,0 |
| 02_B | Flats zuidzijde | 4,50 | 55,0 | 54,0 | 1,1 |
| 02_C | Flats zuidzijde | 7,50 | 55,1 | 54,1 | 1,0 |
| 03_A | Woningen Galileilaan | 1,50 | 52,5 | 51,3 | 1,3 |
| 03_B | Woningen Galileilaan | 4,50 | 53,6 | 52,3 | 1,3 |
| 04_A | Woningen Galileilaan | 1,50 | 50,1 | 48,8 | 1,3 |
| 04_B | Woningen Galileilaan | 4,50 | 51,4 | 50,1 | 1,3 |
| 05_A | Woningen Galileilaan | 1,50 | 51,6 | 50,3 | 1,3 |
| 05_B | Woningen Galileilaan | 4,50 | 52,5 | 51,2 | 1,3 |
| 06_A | Woningen Galileilaan | 1,50 | 51,3 | 50,1 | 1,3 |
| 06_B | Woningen Galileilaan | 4,50 | 52,5 | 51,2 | 1,3 |
| 07_A | Woningen De Vos van Steenwijklaan | 1,50 | 50,5 | 49,3 | 1,2 |
| 07_B | Woningen De Vos van Steenwijklaan | 4,50 | 52,2 | 51,1 | 1,2 |
| 08_A | Woningen De Vos van Steenwijklaan | 1,50 | 54,2 | 53,1 | 1,1 |
| 08_B | Woningen De Vos van Steenwijklaan | 4,50 | 54,8 | 53,7 | 1,1 |
| 09_A | Woningen De Vos van Steenwijklaan | 1,50 | 54,0 | 52,9 | 1,1 |
| 09_B | Woningen De Vos van Steenwijklaan | 4,50 | 54,6 | 53,5 | 1,1 |
| 10_A | Woningen De Vos van Steenwijklaan | 1,50 | 54,9 | 53,8 | 1,1 |
| 10_B | Woningen De Vos van Steenwijklaan | 4,50 | 55,4 | 54,3 | 1,1 |
| 11_A | Woningen De Vos van Steenwijklaan | 1,50 | 54,6 | 53,5 | 1,1 |
| 11_B | Woningen De Vos van Steenwijklaan | 4,50 | 55,1 | 54,0 | 1,1 |
| 12_A | Woningen De Vos van Steenwijklaan | 1,50 | 53,7 | 52,6 | 1,1 |
| 12_B | Woningen De Vos van Steenwijklaan | 4,50 | 54,4 | 53,3 | 1,1 |
| 13_A | Woningen De Vos van Steenwijklaan | 1,50 | 60,0 | 58,9 | 1,1 |
| 13_B | Woningen De Vos van Steenwijklaan | 4,50 | 60,2 | 59,1 | 1,1 |
| 14_A | Woningen De Vos van Steenwijklaan | 1,50 | 59,3 | 58,2 | 1,1 |
| 14_B | Woningen De Vos van Steenwijklaan | 4,50 | 59,8 | 58,7 | 1,1 |
| 15_A | Woningen Kanaalweg | 1,50 | 55,7 | 54,6 | 1,1 |
| 15_B | Woningen Kanaalweg | 4,50 | 56,4 | 55,3 | 1,1 |
| 16_A | Woningen Kanaalweg | 1,50 | 56,3 | 55,1 | 1,1 |
| 16_B | Woningen Kanaalweg | 4,50 | 56,5 | 55,4 | 1,2 |
| 17_A | Woningen Kanaalweg | 1,50 | 56,0 | 54,9 | 1,1 |
| 17_B | Woningen Kanaalweg | 4,50 | 56,3 | 55,2 | 1,1 |
| 18_A | Woningen Kanaalweg | 1,50 | 56,5 | 55,4 | 1,1 |
| 18_B | Woningen Kanaalweg | 4,50 | 56,7 | 55,6 | 1,1 |
| 19_A | Woningen Kanaalweg | 1,50 | 55,6 | 54,5 | 1,1 |
| 19_B | Woningen Kanaalweg | 4,50 | 56,0 | 54,9 | 1,1 |
| 20_A | Woningen Kanaalweg | 1,50 | 55,4 | 54,3 | 1,1 |
| 20_B | Woningen Kanaalweg | 4,50 | 55,8 | 54,7 | 1,1 |
| 21_A | Woningen Kanaalweg | 1,50 | 55,3 | 54,2 | 1,1 |
| 21_B | Woningen Kanaalweg | 4,50 | 55,7 | 54,6 | 1,1 |
| 22_A | Woningen Kanaalweg | 1,50 | 54,7 | 53,5 | 1,2 |
| 22_B | Woningen Kanaalweg | 4,50 | 55,3 | 54,2 | 1,1 |

Model: Bentinckspark equivalent geluidsniveau ro
 Groep: (hoofdgroep)
 Lijst van Puntbronnen, voor rekenmethode Industrielawaai - IL

| Naam | Omschr. | Hoogte | Type | Richt. | Hoek | Cb(D) | Cb(A) | Cb(N) | Lwr 31 | Lwr 63 | Lwr 125 |
|------|----------------------|--------|---------|--------|--------|-------|-------|-------|--------|--------|---------|
| 01 | Voetbal spelers | 1,60 | Normaal | 0,00 | 360,00 | 4,26 | 6,02 | -- | 57,51 | 65,41 | 78,41 |
| 02 | Voetbal spelers | 1,60 | Normaal | 0,00 | 360,00 | 4,26 | 6,02 | -- | 57,51 | 65,41 | 78,41 |
| 03 | Voetbal spelers | 1,60 | Normaal | 0,00 | 360,00 | 4,26 | 6,02 | -- | 57,51 | 65,41 | 78,41 |
| 04 | Voetbal spelers | 1,60 | Normaal | 0,00 | 360,00 | 4,26 | 6,02 | -- | 57,51 | 65,41 | 78,41 |
| 05 | Voetbal spelers | 1,60 | Normaal | 0,00 | 360,00 | 4,26 | 6,02 | -- | 57,51 | 65,41 | 78,41 |
| 06 | Voetbal spelers | 1,60 | Normaal | 0,00 | 360,00 | 4,26 | 6,02 | -- | 57,51 | 65,41 | 78,41 |
| 07 | Voetbal spelers | 1,60 | Normaal | 0,00 | 360,00 | 4,26 | 6,02 | -- | 57,51 | 65,41 | 78,41 |
| 08 | Voetbal spelers | 1,60 | Normaal | 0,00 | 360,00 | 4,26 | 6,02 | -- | 57,51 | 65,41 | 78,41 |
| 09 | Voetbal spelers | 1,60 | Normaal | 0,00 | 360,00 | 4,26 | 6,02 | -- | 57,51 | 65,41 | 78,41 |
| 10 | Voetbal spelers | 1,60 | Normaal | 0,00 | 360,00 | 4,26 | 6,02 | -- | 57,51 | 65,41 | 78,41 |
| 11 | Voetbal spelers | 1,60 | Normaal | 0,00 | 360,00 | 4,26 | 6,02 | -- | 57,51 | 65,41 | 78,41 |
| 12 | Voetbal spelers | 1,60 | Normaal | 0,00 | 360,00 | 4,26 | 6,02 | -- | 57,51 | 65,41 | 78,41 |
| 13 | Voetbal spelers | 1,60 | Normaal | 0,00 | 360,00 | 4,26 | 6,02 | -- | 57,51 | 65,41 | 78,41 |
| 14 | Voetbal spelers | 1,60 | Normaal | 0,00 | 360,00 | 4,26 | 6,02 | -- | 57,51 | 65,41 | 78,41 |
| 15 | Voetbal spelers | 1,60 | Normaal | 0,00 | 360,00 | 4,26 | 6,02 | -- | 57,51 | 65,41 | 78,41 |
| 16 | Voetbal spelers | 1,60 | Normaal | 0,00 | 360,00 | 4,26 | 6,02 | -- | 57,51 | 65,41 | 78,41 |
| 17 | Voetbal spelers | 1,60 | Normaal | 0,00 | 360,00 | 4,26 | 6,02 | -- | 57,51 | 65,41 | 78,41 |
| 18 | Voetbal spelers | 1,60 | Normaal | 0,00 | 360,00 | 4,26 | 6,02 | -- | 57,51 | 65,41 | 78,41 |
| 19 | Voetbal spelers | 1,60 | Normaal | 0,00 | 360,00 | 4,26 | 6,02 | -- | 57,51 | 65,41 | 78,41 |
| 20 | Voetbal spelers | 1,60 | Normaal | 0,00 | 360,00 | 4,26 | 6,02 | -- | 57,51 | 65,41 | 78,41 |
| 21 | Voetbal spelers | 1,60 | Normaal | 0,00 | 360,00 | 4,26 | 6,02 | -- | 57,51 | 65,41 | 78,41 |
| 22 | Voetbal spelers | 1,60 | Normaal | 0,00 | 360,00 | 4,26 | 6,02 | -- | 57,51 | 65,41 | 78,41 |
| 23 | Voetbal toeschouwers | 1,60 | Normaal | 0,00 | 360,00 | 4,26 | 16,00 | -- | 60,51 | 68,41 | 81,41 |
| 26 | Voetbal toeschouwers | 1,60 | Normaal | 0,00 | 360,00 | 4,26 | 16,00 | -- | 60,51 | 68,41 | 81,41 |
| 25 | Voetbal toeschouwers | 1,60 | Normaal | 0,00 | 360,00 | 4,26 | 16,00 | -- | 60,51 | 68,41 | 81,41 |
| 24 | Voetbal toeschouwers | 1,60 | Normaal | 0,00 | 360,00 | 4,26 | 16,00 | -- | 60,51 | 68,41 | 81,41 |
| 55 | Voetbal toeschouwers | 1,60 | Normaal | 0,00 | 360,00 | 4,26 | 16,00 | -- | 60,51 | 68,41 | 81,41 |
| 58 | Voetbal toeschouwers | 1,60 | Normaal | 0,00 | 360,00 | 4,26 | 16,00 | -- | 60,51 | 68,41 | 81,41 |
| 57 | Voetbal toeschouwers | 1,60 | Normaal | 0,00 | 360,00 | 4,26 | 16,00 | -- | 60,51 | 68,41 | 81,41 |
| 56 | Voetbal toeschouwers | 1,60 | Normaal | 0,00 | 360,00 | 4,26 | 16,00 | -- | 60,51 | 68,41 | 81,41 |
| 27 | Voetbal toeschouwers | 1,60 | Normaal | 0,00 | 360,00 | 4,26 | 16,00 | -- | 60,51 | 68,41 | 81,41 |
| 28 | Voetbal toeschouwers | 1,60 | Normaal | 0,00 | 360,00 | 4,26 | 16,00 | -- | 60,51 | 68,41 | 81,41 |
| 29 | Voetbal toeschouwers | 1,60 | Normaal | 0,00 | 360,00 | 4,26 | 16,00 | -- | 60,51 | 68,41 | 81,41 |
| 30 | Voetbal toeschouwers | 1,60 | Normaal | 0,00 | 360,00 | 4,26 | 16,00 | -- | 60,51 | 68,41 | 81,41 |
| 31 | Voetbal toeschouwers | 1,60 | Normaal | 0,00 | 360,00 | 4,26 | 16,00 | -- | 60,51 | 68,41 | 81,41 |
| 32 | Voetbal toeschouwers | 1,60 | Normaal | 0,00 | 360,00 | 4,26 | 16,00 | -- | 60,51 | 68,41 | 81,41 |
| 33 | Voetbal toeschouwers | 1,60 | Normaal | 0,00 | 360,00 | 4,26 | 16,00 | -- | 60,51 | 68,41 | 81,41 |
| 34 | Voetbal toeschouwers | 1,60 | Normaal | 0,00 | 360,00 | 4,26 | 16,00 | -- | 60,51 | 68,41 | 81,41 |
| 35 | Voetbal toeschouwers | 1,60 | Normaal | 0,00 | 360,00 | 4,26 | 16,00 | -- | 60,51 | 68,41 | 81,41 |
| 36 | Voetbal toeschouwers | 1,60 | Normaal | 0,00 | 360,00 | 4,26 | 16,00 | -- | 60,51 | 68,41 | 81,41 |
| 37 | Voetbal toeschouwers | 1,60 | Normaal | 0,00 | 360,00 | 4,26 | 16,00 | -- | 60,51 | 68,41 | 81,41 |
| 38 | Voetbal toeschouwers | 1,60 | Normaal | 0,00 | 360,00 | 4,26 | 16,00 | -- | 60,51 | 68,41 | 81,41 |
| 39 | Voetbal toeschouwers | 1,60 | Normaal | 0,00 | 360,00 | 4,26 | 16,00 | -- | 60,51 | 68,41 | 81,41 |
| 40 | Voetbal toeschouwers | 1,60 | Normaal | 0,00 | 360,00 | 4,26 | 16,00 | -- | 60,51 | 68,41 | 81,41 |
| 41 | Voetbal toeschouwers | 1,60 | Normaal | 0,00 | 360,00 | 4,26 | 16,00 | -- | 60,51 | 68,41 | 81,41 |
| 42 | Voetbal toeschouwers | 1,60 | Normaal | 0,00 | 360,00 | 4,26 | 16,00 | -- | 60,51 | 68,41 | 81,41 |
| 44 | Voetbal toeschouwers | 1,60 | Normaal | 0,00 | 360,00 | 4,26 | 16,00 | -- | 60,51 | 68,41 | 81,41 |
| 43 | Voetbal toeschouwers | 1,60 | Normaal | 0,00 | 360,00 | 4,26 | 16,00 | -- | 60,51 | 68,41 | 81,41 |
| 45 | Voetbal toeschouwers | 1,60 | Normaal | 0,00 | 360,00 | 4,26 | 16,00 | -- | 60,51 | 68,41 | 81,41 |
| 46 | Voetbal toeschouwers | 1,60 | Normaal | 0,00 | 360,00 | 4,26 | 16,00 | -- | 60,51 | 68,41 | 81,41 |
| 47 | Voetbal toeschouwers | 1,60 | Normaal | 0,00 | 360,00 | 4,26 | 16,00 | -- | 60,51 | 68,41 | 81,41 |
| 50 | Voetbal toeschouwers | 1,60 | Normaal | 0,00 | 360,00 | 4,26 | 16,00 | -- | 60,51 | 68,41 | 81,41 |
| 49 | Voetbal toeschouwers | 1,60 | Normaal | 0,00 | 360,00 | 4,26 | 16,00 | -- | 60,51 | 68,41 | 81,41 |
| 48 | Voetbal toeschouwers | 1,60 | Normaal | 0,00 | 360,00 | 4,26 | 16,00 | -- | 60,51 | 68,41 | 81,41 |
| 51 | Voetbal toeschouwers | 1,60 | Normaal | 0,00 | 360,00 | 4,26 | 16,00 | -- | 60,51 | 68,41 | 81,41 |
| 54 | Voetbal toeschouwers | 1,60 | Normaal | 0,00 | 360,00 | 4,26 | 16,00 | -- | 60,51 | 68,41 | 81,41 |
| 53 | Voetbal toeschouwers | 1,60 | Normaal | 0,00 | 360,00 | 4,26 | 16,00 | -- | 60,51 | 68,41 | 81,41 |
| 52 | Voetbal toeschouwers | 1,60 | Normaal | 0,00 | 360,00 | 4,26 | 16,00 | -- | 60,51 | 68,41 | 81,41 |
| 75 | Basketbal spelers | 1,60 | Normaal | 0,00 | 360,00 | 4,26 | 6,02 | -- | 52,51 | 60,41 | 73,41 |
| 76 | Basketbal spelers | 1,60 | Normaal | 0,00 | 360,00 | 4,26 | 6,02 | -- | 52,51 | 60,41 | 73,41 |
| 65 | Hockey spelers | 1,60 | Normaal | 0,00 | 360,00 | 4,26 | 6,02 | -- | 52,51 | 60,41 | 73,41 |
| 66 | Hockey spelers | 1,60 | Normaal | 0,00 | 360,00 | 4,26 | 6,02 | -- | 52,51 | 60,41 | 73,41 |
| 64 | Hockey spelers | 1,60 | Normaal | 0,00 | 360,00 | 4,26 | 6,02 | -- | 52,51 | 60,41 | 73,41 |
| 63 | Hockey spelers | 1,60 | Normaal | 0,00 | 360,00 | 4,26 | 6,02 | -- | 52,51 | 60,41 | 73,41 |
| 74 | Hockey toeschouwers | 1,60 | Normaal | 0,00 | 360,00 | 4,26 | 16,00 | -- | 60,51 | 68,41 | 81,41 |

Model: Bentinckspark equivalent geluidsniveau ro
 Groep: (hoofdgroep)
 Lijst van Puntbronnen, voor rekenmethode Industrielawaai - IL

| Naam | Lwr 250 | Lwr 500 | Lwr 1k | Lwr 2k | Lwr 4k | Lwr 8k | Lwr Totaal |
|------|---------|---------|--------|--------|--------|--------|------------|
| 01 | 80,01 | 83,01 | 86,61 | 85,31 | 78,71 | 71,11 | 91,00 |
| 02 | 80,01 | 83,01 | 86,61 | 85,31 | 78,71 | 71,11 | 91,00 |
| 03 | 80,01 | 83,01 | 86,61 | 85,31 | 78,71 | 71,11 | 91,00 |
| 04 | 80,01 | 83,01 | 86,61 | 85,31 | 78,71 | 71,11 | 91,00 |
| 05 | 80,01 | 83,01 | 86,61 | 85,31 | 78,71 | 71,11 | 91,00 |
| 06 | 80,01 | 83,01 | 86,61 | 85,31 | 78,71 | 71,11 | 91,00 |
| 07 | 80,01 | 83,01 | 86,61 | 85,31 | 78,71 | 71,11 | 91,00 |
| 08 | 80,01 | 83,01 | 86,61 | 85,31 | 78,71 | 71,11 | 91,00 |
| 09 | 80,01 | 83,01 | 86,61 | 85,31 | 78,71 | 71,11 | 91,00 |
| 10 | 80,01 | 83,01 | 86,61 | 85,31 | 78,71 | 71,11 | 91,00 |
| 11 | 80,01 | 83,01 | 86,61 | 85,31 | 78,71 | 71,11 | 91,00 |
| 12 | 80,01 | 83,01 | 86,61 | 85,31 | 78,71 | 71,11 | 91,00 |
| 13 | 80,01 | 83,01 | 86,61 | 85,31 | 78,71 | 71,11 | 91,00 |
| 14 | 80,01 | 83,01 | 86,61 | 85,31 | 78,71 | 71,11 | 91,00 |
| 15 | 80,01 | 83,01 | 86,61 | 85,31 | 78,71 | 71,11 | 91,00 |
| 16 | 80,01 | 83,01 | 86,61 | 85,31 | 78,71 | 71,11 | 91,00 |
| 17 | 80,01 | 83,01 | 86,61 | 85,31 | 78,71 | 71,11 | 91,00 |
| 18 | 80,01 | 83,01 | 86,61 | 85,31 | 78,71 | 71,11 | 91,00 |
| 19 | 80,01 | 83,01 | 86,61 | 85,31 | 78,71 | 71,11 | 91,00 |
| 20 | 80,01 | 83,01 | 86,61 | 85,31 | 78,71 | 71,11 | 91,00 |
| 21 | 80,01 | 83,01 | 86,61 | 85,31 | 78,71 | 71,11 | 91,00 |
| 22 | 80,01 | 83,01 | 86,61 | 85,31 | 78,71 | 71,11 | 91,00 |
| 23 | 83,01 | 86,01 | 89,61 | 88,31 | 81,71 | 74,11 | 94,00 |
| 26 | 83,01 | 86,01 | 89,61 | 88,31 | 81,71 | 74,11 | 94,00 |
| 25 | 83,01 | 86,01 | 89,61 | 88,31 | 81,71 | 74,11 | 94,00 |
| 24 | 83,01 | 86,01 | 89,61 | 88,31 | 81,71 | 74,11 | 94,00 |
| 55 | 83,01 | 86,01 | 89,61 | 88,31 | 81,71 | 74,11 | 94,00 |
| 58 | 83,01 | 86,01 | 89,61 | 88,31 | 81,71 | 74,11 | 94,00 |
| 57 | 83,01 | 86,01 | 89,61 | 88,31 | 81,71 | 74,11 | 94,00 |
| 56 | 83,01 | 86,01 | 89,61 | 88,31 | 81,71 | 74,11 | 94,00 |
| 27 | 83,01 | 86,01 | 89,61 | 88,31 | 81,71 | 74,11 | 94,00 |
| 28 | 83,01 | 86,01 | 89,61 | 88,31 | 81,71 | 74,11 | 94,00 |
| 29 | 83,01 | 86,01 | 89,61 | 88,31 | 81,71 | 74,11 | 94,00 |
| 30 | 83,01 | 86,01 | 89,61 | 88,31 | 81,71 | 74,11 | 94,00 |
| 31 | 83,01 | 86,01 | 89,61 | 88,31 | 81,71 | 74,11 | 94,00 |
| 32 | 83,01 | 86,01 | 89,61 | 88,31 | 81,71 | 74,11 | 94,00 |
| 33 | 83,01 | 86,01 | 89,61 | 88,31 | 81,71 | 74,11 | 94,00 |
| 34 | 83,01 | 86,01 | 89,61 | 88,31 | 81,71 | 74,11 | 94,00 |
| 35 | 83,01 | 86,01 | 89,61 | 88,31 | 81,71 | 74,11 | 94,00 |
| 36 | 83,01 | 86,01 | 89,61 | 88,31 | 81,71 | 74,11 | 94,00 |
| 37 | 83,01 | 86,01 | 89,61 | 88,31 | 81,71 | 74,11 | 94,00 |
| 38 | 83,01 | 86,01 | 89,61 | 88,31 | 81,71 | 74,11 | 94,00 |
| 39 | 83,01 | 86,01 | 89,61 | 88,31 | 81,71 | 74,11 | 94,00 |
| 40 | 83,01 | 86,01 | 89,61 | 88,31 | 81,71 | 74,11 | 94,00 |
| 41 | 83,01 | 86,01 | 89,61 | 88,31 | 81,71 | 74,11 | 94,00 |
| 42 | 83,01 | 86,01 | 89,61 | 88,31 | 81,71 | 74,11 | 94,00 |
| 44 | 83,01 | 86,01 | 89,61 | 88,31 | 81,71 | 74,11 | 94,00 |
| 43 | 83,01 | 86,01 | 89,61 | 88,31 | 81,71 | 74,11 | 94,00 |
| 45 | 83,01 | 86,01 | 89,61 | 88,31 | 81,71 | 74,11 | 94,00 |
| 46 | 83,01 | 86,01 | 89,61 | 88,31 | 81,71 | 74,11 | 94,00 |
| 47 | 83,01 | 86,01 | 89,61 | 88,31 | 81,71 | 74,11 | 94,00 |
| 50 | 83,01 | 86,01 | 89,61 | 88,31 | 81,71 | 74,11 | 94,00 |
| 49 | 83,01 | 86,01 | 89,61 | 88,31 | 81,71 | 74,11 | 94,00 |
| 48 | 83,01 | 86,01 | 89,61 | 88,31 | 81,71 | 74,11 | 94,00 |
| 51 | 83,01 | 86,01 | 89,61 | 88,31 | 81,71 | 74,11 | 94,00 |
| 54 | 83,01 | 86,01 | 89,61 | 88,31 | 81,71 | 74,11 | 94,00 |
| 53 | 83,01 | 86,01 | 89,61 | 88,31 | 81,71 | 74,11 | 94,00 |
| 52 | 83,01 | 86,01 | 89,61 | 88,31 | 81,71 | 74,11 | 94,00 |
| 75 | 75,01 | 78,01 | 81,61 | 80,31 | 73,71 | 66,11 | 86,00 |
| 76 | 75,01 | 78,01 | 81,61 | 80,31 | 73,71 | 66,11 | 86,00 |
| 65 | 75,01 | 78,01 | 81,61 | 80,31 | 73,71 | 66,11 | 86,00 |
| 66 | 75,01 | 78,01 | 81,61 | 80,31 | 73,71 | 66,11 | 86,00 |
| 64 | 75,01 | 78,01 | 81,61 | 80,31 | 73,71 | 66,11 | 86,00 |
| 63 | 75,01 | 78,01 | 81,61 | 80,31 | 73,71 | 66,11 | 86,00 |
| 74 | 83,01 | 86,01 | 89,61 | 88,31 | 81,71 | 74,11 | 94,00 |

Model: Bentinckspark equivalent geluidsniveau ro
 Groep: (hoofdgroep)
 Lijst van Puntbronnen, voor rekenmethode Industrielawaai - IL

| Naam | Omschr. | Hoogte | Type | Richt. | Hoek | Cb(D) | Cb(A) | Cb(N) | Lwr 31 | Lwr 63 | Lwr 125 |
|------|------------------------|--------|---------|--------|--------|-------|-------|-------|--------|--------|---------|
| 71 | Hockey spelers | 1,60 | Normaal | 0,00 | 360,00 | 4,26 | 16,00 | -- | 60,51 | 68,41 | 81,41 |
| 72 | Hockey toeschouwers | 1,60 | Normaal | 0,00 | 360,00 | 4,26 | 16,00 | -- | 60,51 | 68,41 | 81,41 |
| 73 | Hockey toeschouwers | 1,60 | Normaal | 0,00 | 360,00 | 4,26 | 16,00 | -- | 60,51 | 68,41 | 81,41 |
| 67 | Hockey toeschouwers | 1,60 | Normaal | 0,00 | 360,00 | 4,26 | 16,00 | -- | 60,51 | 68,41 | 81,41 |
| 68 | Hockey toeschouwers | 1,60 | Normaal | 0,00 | 360,00 | 4,26 | 16,00 | -- | 60,51 | 68,41 | 81,41 |
| 69 | Hockey toeschouwers | 1,60 | Normaal | 0,00 | 360,00 | 4,26 | 16,00 | -- | 60,51 | 68,41 | 81,41 |
| 70 | Hockey spelers | 1,60 | Normaal | 0,00 | 360,00 | 4,26 | 16,00 | -- | 60,51 | 68,41 | 81,41 |
| 77 | Basketbal toeschouwers | 1,60 | Normaal | 0,00 | 360,00 | 4,26 | 16,00 | -- | 60,51 | 68,41 | 81,41 |
| 80 | Basketbal toeschouwers | 1,60 | Normaal | 0,00 | 360,00 | 4,26 | 16,00 | -- | 60,51 | 68,41 | 81,41 |
| 79 | Basketbal toeschouwers | 1,60 | Normaal | 0,00 | 360,00 | 4,26 | 16,00 | -- | 60,51 | 68,41 | 81,41 |
| 78 | Basketbal toeschouwers | 1,60 | Normaal | 0,00 | 360,00 | 4,26 | 16,00 | -- | 60,51 | 68,41 | 81,41 |
| 59 | Atletiek toeschouwers | 1,60 | Normaal | 0,00 | 360,00 | 16,48 | -- | -- | 70,51 | 78,41 | 91,41 |
| 62 | Atletiek toeschouwers | 1,60 | Normaal | 0,00 | 360,00 | 16,48 | -- | -- | 70,51 | 78,41 | 91,41 |
| 61 | Atletiek toeschouwers | 1,60 | Normaal | 0,00 | 360,00 | 16,48 | -- | -- | 70,51 | 78,41 | 91,41 |
| 60 | Atletiek toeschouwers | 1,60 | Normaal | 0,00 | 360,00 | 16,48 | -- | -- | 70,51 | 78,41 | 91,41 |

Model: Bentinckspark equivalent geluidsniveau ro
Groep: (hoofdgroep)
Lijst van Puntbronnen, voor rekenmethode Industrielawaai - IL

| Naam | Lwr 250 | Lwr 500 | Lwr 1k | Lwr 2k | Lwr 4k | Lwr 8k | Lwr Totaal |
|------|---------|---------|--------|--------|--------|--------|------------|
| 71 | 83,01 | 86,01 | 89,61 | 88,31 | 81,71 | 74,11 | 94,00 |
| 72 | 83,01 | 86,01 | 89,61 | 88,31 | 81,71 | 74,11 | 94,00 |
| 73 | 83,01 | 86,01 | 89,61 | 88,31 | 81,71 | 74,11 | 94,00 |
| 67 | 83,01 | 86,01 | 89,61 | 88,31 | 81,71 | 74,11 | 94,00 |
| 68 | 83,01 | 86,01 | 89,61 | 88,31 | 81,71 | 74,11 | 94,00 |
| 69 | 83,01 | 86,01 | 89,61 | 88,31 | 81,71 | 74,11 | 94,00 |
| 70 | 83,01 | 86,01 | 89,61 | 88,31 | 81,71 | 74,11 | 94,00 |
| 77 | 83,01 | 86,01 | 89,61 | 88,31 | 81,71 | 74,11 | 94,00 |
| 80 | 83,01 | 86,01 | 89,61 | 88,31 | 81,71 | 74,11 | 94,00 |
| 79 | 83,01 | 86,01 | 89,61 | 88,31 | 81,71 | 74,11 | 94,00 |
| 78 | 83,01 | 86,01 | 89,61 | 88,31 | 81,71 | 74,11 | 94,00 |
| 59 | 93,01 | 96,01 | 99,61 | 98,31 | 91,71 | 84,11 | 104,00 |
| 62 | 93,01 | 96,01 | 99,61 | 98,31 | 91,71 | 84,11 | 104,00 |
| 61 | 93,01 | 96,01 | 99,61 | 98,31 | 91,71 | 84,11 | 104,00 |
| 60 | 93,01 | 96,01 | 99,61 | 98,31 | 91,71 | 84,11 | 104,00 |

Model: Bentinckspark equivalent geluidsniveau ro
Groep: (hoofdgroep)
Lijst van Oppervlakte bronnen, voor rekenmethode Industrielawaai - IL

| Naam | Omschr. | Hoogte | Maaiveld | DeltaX | DeltaY | Pb(%) (D) | Pb(%) (A) | Pb(%) (N) | Lwr 31 | Lwr 63 | Lwr 125 |
|------|------------------|--------|----------|--------|--------|-----------|-----------|-----------|--------|--------|---------|
| 01 | Recreatieterrein | 1,60 | 0,00 | 10 | 10 | 83,368 | 74,989 | -- | 13,51 | 21,41 | 34,41 |
| 02 | Zwembad | 1,60 | 0,00 | 10 | 10 | 100,000 | 25,003 | -- | 31,51 | 39,41 | 52,41 |

Model: Bentinckspark equivalent geluidsniveau ro
Groep: (hoofdgroep)
Lijst van Oppervlakte bronnen, voor rekenmethode Industrielawaai - IL

| Naam | Lwr 250 | Lwr 500 | Lwr 1k | Lwr 2k | Lwr 4k | Lwr 8k | Lwr Totaal |
|------|---------|---------|--------|--------|--------|--------|------------|
| 01 | 36,01 | 39,01 | 42,61 | 41,31 | 34,71 | 27,11 | 47,00 |
| 02 | 54,01 | 57,01 | 60,61 | 59,31 | 52,71 | 45,11 | 65,00 |

Model: Bentinckspark maximale geluidsniveaus
Groep: (hoofdgroep)
Lijst van Puntbronnen, voor rekenmethode Industrielawaai - IL

| Naam | Lwr 125 | Lwr 250 | Lwr 500 | Lwr 1k | Lwr 2k | Lwr 4k | Lwr 8k | Lwr Totaal |
|------|---------|---------|---------|--------|--------|--------|--------|------------|
| 01 | 102,41 | 104,01 | 107,01 | 110,61 | 109,31 | 102,71 | 95,11 | 115,00 |
| 02 | 102,41 | 104,01 | 107,01 | 110,61 | 109,31 | 102,71 | 95,11 | 115,00 |
| 03 | 102,41 | 104,01 | 107,01 | 110,61 | 109,31 | 102,71 | 95,11 | 115,00 |
| 04 | 102,41 | 104,01 | 107,01 | 110,61 | 109,31 | 102,71 | 95,11 | 115,00 |
| 05 | 102,41 | 104,01 | 107,01 | 110,61 | 109,31 | 102,71 | 95,11 | 115,00 |
| 06 | 102,41 | 104,01 | 107,01 | 110,61 | 109,31 | 102,71 | 95,11 | 115,00 |
| 07 | 102,41 | 104,01 | 107,01 | 110,61 | 109,31 | 102,71 | 95,11 | 115,00 |
| 08 | 102,41 | 104,01 | 107,01 | 110,61 | 109,31 | 102,71 | 95,11 | 115,00 |
| 09 | 102,41 | 104,01 | 107,01 | 110,61 | 109,31 | 102,71 | 95,11 | 115,00 |
| 10 | 102,41 | 104,01 | 107,01 | 110,61 | 109,31 | 102,71 | 95,11 | 115,00 |
| 11 | 102,41 | 104,01 | 107,01 | 110,61 | 109,31 | 102,71 | 95,11 | 115,00 |
| 12 | 102,41 | 104,01 | 107,01 | 110,61 | 109,31 | 102,71 | 95,11 | 115,00 |
| 13 | 102,41 | 104,01 | 107,01 | 110,61 | 109,31 | 102,71 | 95,11 | 115,00 |
| 14 | 102,41 | 104,01 | 107,01 | 110,61 | 109,31 | 102,71 | 95,11 | 115,00 |
| 15 | 102,41 | 104,01 | 107,01 | 110,61 | 109,31 | 102,71 | 95,11 | 115,00 |
| 16 | 102,41 | 104,01 | 107,01 | 110,61 | 109,31 | 102,71 | 95,11 | 115,00 |
| 17 | 102,41 | 104,01 | 107,01 | 110,61 | 109,31 | 102,71 | 95,11 | 115,00 |
| 18 | 102,41 | 104,01 | 107,01 | 110,61 | 109,31 | 102,71 | 95,11 | 115,00 |
| 19 | 102,41 | 104,01 | 107,01 | 110,61 | 109,31 | 102,71 | 95,11 | 115,00 |
| 20 | 102,41 | 104,01 | 107,01 | 110,61 | 109,31 | 102,71 | 95,11 | 115,00 |
| 21 | 102,41 | 104,01 | 107,01 | 110,61 | 109,31 | 102,71 | 95,11 | 115,00 |
| 22 | 102,41 | 104,01 | 107,01 | 110,61 | 109,31 | 102,71 | 95,11 | 115,00 |
| 23 | 102,41 | 104,01 | 107,01 | 110,61 | 109,31 | 102,71 | 95,11 | 115,00 |
| 24 | 102,41 | 104,01 | 107,01 | 110,61 | 109,31 | 102,71 | 95,11 | 115,00 |
| 25 | 102,41 | 104,01 | 107,01 | 110,61 | 109,31 | 102,71 | 95,11 | 115,00 |
| 26 | 102,41 | 104,01 | 107,01 | 110,61 | 109,31 | 102,71 | 95,11 | 115,00 |
| 27 | 102,41 | 104,01 | 107,01 | 110,61 | 109,31 | 102,71 | 95,11 | 115,00 |
| 28 | 102,41 | 104,01 | 107,01 | 110,61 | 109,31 | 102,71 | 95,11 | 115,00 |
| 29 | 102,41 | 104,01 | 107,01 | 110,61 | 109,31 | 102,71 | 95,11 | 115,00 |
| 30 | 102,41 | 104,01 | 107,01 | 110,61 | 109,31 | 102,71 | 95,11 | 115,00 |
| 31 | 102,41 | 104,01 | 107,01 | 110,61 | 109,31 | 102,71 | 95,11 | 115,00 |
| 32 | 102,41 | 104,01 | 107,01 | 110,61 | 109,31 | 102,71 | 95,11 | 115,00 |
| 33 | 102,41 | 104,01 | 107,01 | 110,61 | 109,31 | 102,71 | 95,11 | 115,00 |
| 34 | 102,41 | 104,01 | 107,01 | 110,61 | 109,31 | 102,71 | 95,11 | 115,00 |
| 35 | 102,41 | 104,01 | 107,01 | 110,61 | 109,31 | 102,71 | 95,11 | 115,00 |
| 36 | 102,41 | 104,01 | 107,01 | 110,61 | 109,31 | 102,71 | 95,11 | 115,00 |
| 37 | 102,41 | 104,01 | 107,01 | 110,61 | 109,31 | 102,71 | 95,11 | 115,00 |
| 38 | 102,41 | 104,01 | 107,01 | 110,61 | 109,31 | 102,71 | 95,11 | 115,00 |
| 39 | 102,41 | 104,01 | 107,01 | 110,61 | 109,31 | 102,71 | 95,11 | 115,00 |
| 40 | 102,41 | 104,01 | 107,01 | 110,61 | 109,31 | 102,71 | 95,11 | 115,00 |
| 41 | 95,41 | 97,01 | 100,01 | 103,61 | 102,31 | 95,71 | 88,11 | 108,00 |
| 42 | 102,41 | 104,01 | 107,01 | 110,61 | 109,31 | 102,71 | 95,11 | 115,00 |
| 43 | 102,41 | 104,01 | 107,01 | 110,61 | 109,31 | 102,71 | 95,11 | 115,00 |
| 44 | 102,41 | 104,01 | 107,01 | 110,61 | 109,31 | 102,71 | 95,11 | 115,00 |
| 45 | 102,41 | 104,01 | 107,01 | 110,61 | 109,31 | 102,71 | 95,11 | 115,00 |
| 46 | 102,41 | 104,01 | 107,01 | 110,61 | 109,31 | 102,71 | 95,11 | 115,00 |
| 47 | 102,41 | 104,01 | 107,01 | 110,61 | 109,31 | 102,71 | 95,11 | 115,00 |
| 48 | 102,41 | 104,01 | 107,01 | 110,61 | 109,31 | 102,71 | 95,11 | 115,00 |
| 49 | 102,41 | 104,01 | 107,01 | 110,61 | 109,31 | 102,71 | 95,11 | 115,00 |
| 50 | 102,41 | 104,01 | 107,01 | 110,61 | 109,31 | 102,71 | 95,11 | 115,00 |
| 51 | 102,41 | 104,01 | 107,01 | 110,61 | 109,31 | 102,71 | 95,11 | 115,00 |
| 52 | 102,41 | 104,01 | 107,01 | 110,61 | 109,31 | 102,71 | 95,11 | 115,00 |
| 53 | 102,41 | 104,01 | 107,01 | 110,61 | 109,31 | 102,71 | 95,11 | 115,00 |
| 54 | 102,41 | 104,01 | 107,01 | 110,61 | 109,31 | 102,71 | 95,11 | 115,00 |
| 55 | 102,41 | 104,01 | 107,01 | 110,61 | 109,31 | 102,71 | 95,11 | 115,00 |
| 56 | 102,41 | 104,01 | 107,01 | 110,61 | 109,31 | 102,71 | 95,11 | 115,00 |
| 57 | 102,41 | 104,01 | 107,01 | 110,61 | 109,31 | 102,71 | 95,11 | 115,00 |
| 58 | 102,41 | 104,01 | 107,01 | 110,61 | 109,31 | 102,71 | 95,11 | 115,00 |
| 59 | 102,41 | 104,01 | 107,01 | 110,61 | 109,31 | 102,71 | 95,11 | 115,00 |
| 60 | 102,41 | 104,01 | 107,01 | 110,61 | 109,31 | 102,71 | 95,11 | 115,00 |
| 61 | 102,41 | 104,01 | 107,01 | 110,61 | 109,31 | 102,71 | 95,11 | 115,00 |
| 62 | 102,41 | 104,01 | 107,01 | 110,61 | 109,31 | 102,71 | 95,11 | 115,00 |
| 63 | 102,41 | 104,01 | 107,01 | 110,61 | 109,31 | 102,71 | 95,11 | 115,00 |
| 64 | 102,41 | 104,01 | 107,01 | 110,61 | 109,31 | 102,71 | 95,11 | 115,00 |
| 65 | 102,41 | 104,01 | 107,01 | 110,61 | 109,31 | 102,71 | 95,11 | 115,00 |

Model: Bentinckspark maximale geluidsniveaus
Groep: (hoofdgroep)
Lijst van Puntbronnen, voor rekenmethode Industrielawaai - IL

| Naam | Omschr. | Hoogte | Type | Richt. | Hoek | Cb (D) | Cb (A) | Cb (N) | Lwr 31 | Lwr 63 |
|------|----------------------------------|--------|---------|--------|--------|--------|--------|--------|--------|--------|
| 66 | Zeer hard schreeuwen | 1,60 | Normaal | 0,00 | 360,00 | 0,00 | 0,00 | -- | 81,51 | 89,41 |
| 67 | Zeer hard schreeuwen | 1,60 | Normaal | 0,00 | 360,00 | 0,00 | 0,00 | -- | 81,51 | 89,41 |
| 68 | Zeer hard schreeuwen | 1,60 | Normaal | 0,00 | 360,00 | 0,00 | 0,00 | -- | 81,51 | 89,41 |
| 69 | Zeer hard schreeuwen | 1,60 | Normaal | 0,00 | 360,00 | 0,00 | 0,00 | -- | 81,51 | 89,41 |
| 70 | Zeer hard schreeuwen | 1,60 | Normaal | 0,00 | 360,00 | 0,00 | 0,00 | -- | 81,51 | 89,41 |
| 71 | Zeer hard schreeuwen | 1,60 | Normaal | 0,00 | 360,00 | 0,00 | 0,00 | -- | 81,51 | 89,41 |
| 72 | Zeer hard schreeuwen | 1,60 | Normaal | 0,00 | 360,00 | 0,00 | 0,00 | -- | 81,51 | 89,41 |
| 73 | Zeer hard schreeuwen | 1,60 | Normaal | 0,00 | 360,00 | 0,00 | 0,00 | -- | 81,51 | 89,41 |
| 74 | Zeer hard schreeuwen | 1,60 | Normaal | 0,00 | 360,00 | 0,00 | 0,00 | -- | 81,51 | 89,41 |
| 75 | Zeer hard schreeuwen | 1,60 | Normaal | 0,00 | 360,00 | 0,00 | 0,00 | -- | 81,51 | 89,41 |
| 76 | Zeer hard schreeuwen | 1,60 | Normaal | 0,00 | 360,00 | 0,00 | 0,00 | -- | 81,51 | 89,41 |
| 77 | Zeer hard schreeuwen | 1,60 | Normaal | 0,00 | 360,00 | 0,00 | 0,00 | -- | 81,51 | 89,41 |
| 78 | Zeer hard schreeuwen | 1,60 | Normaal | 0,00 | 360,00 | 0,00 | 0,00 | -- | 81,51 | 89,41 |
| 79 | Zeer hard schreeuwen | 1,60 | Normaal | 0,00 | 360,00 | 0,00 | 0,00 | -- | 81,51 | 89,41 |
| 80 | Zeer hard schreeuwen | 1,60 | Normaal | 0,00 | 360,00 | 0,00 | 0,00 | -- | 81,51 | 89,41 |
| 81 | Zeer hard schreeuwen | 1,60 | Normaal | 0,00 | 360,00 | 0,00 | 0,00 | -- | 81,51 | 89,41 |
| 82 | Hard schreeuwen | 1,60 | Normaal | 0,00 | 360,00 | 0,00 | 0,00 | -- | 74,51 | 82,41 |
| 83 | Hard schreeuwen | 1,60 | Normaal | 0,00 | 360,00 | 0,00 | 0,00 | -- | 74,51 | 82,41 |
| 84 | Hard schreeuwen | 1,60 | Normaal | 0,00 | 360,00 | 0,00 | 0,00 | -- | 74,51 | 82,41 |
| 85 | Hard schreeuwen | 1,60 | Normaal | 0,00 | 360,00 | 0,00 | 0,00 | -- | 74,51 | 82,41 |
| 86 | Hard schreeuwen | 1,60 | Normaal | 0,00 | 360,00 | 0,00 | 0,00 | -- | 74,51 | 82,41 |
| 87 | Hard schreeuwen | 1,60 | Normaal | 0,00 | 360,00 | 0,00 | 0,00 | -- | 74,51 | 82,41 |
| 88 | Hard schreeuwen | 1,60 | Normaal | 0,00 | 360,00 | 0,00 | 0,00 | -- | 74,51 | 82,41 |
| 89 | Startpistool atletiek | 1,60 | Normaal | 0,00 | 360,00 | 0,00 | -- | -- | 61,31 | 82,61 |
| 90 | Startpistool atletiek | 1,60 | Normaal | 0,00 | 360,00 | 0,00 | -- | -- | 61,31 | 82,61 |
| 91 | Startfluit atletiek | 1,60 | Normaal | 0,00 | 360,00 | 0,00 | -- | -- | 47,59 | 69,99 |
| 92 | Startfluit atletiek | 1,60 | Normaal | 0,00 | 360,00 | 0,00 | -- | -- | 47,59 | 69,99 |
| 93 | Scheidsrechtersfluit wedstrijden | 1,60 | Normaal | 0,00 | 360,00 | 0,00 | -- | -- | 54,49 | 60,89 |
| 94 | Scheidsrechtersfluit trainingen | 1,60 | Normaal | 0,00 | 360,00 | 0,00 | 0,00 | -- | 47,59 | 69,99 |
| 95 | Scheidsrechtersfluit wedstrijden | 1,60 | Normaal | 0,00 | 360,00 | 0,00 | -- | -- | 54,49 | 60,89 |
| 96 | Scheidsrechtersfluit trainingen | 1,60 | Normaal | 0,00 | 360,00 | 0,00 | 0,00 | -- | 47,59 | 69,99 |
| 97 | Scheidsrechtersfluit wedstrijden | 1,60 | Normaal | 0,00 | 360,00 | 0,00 | -- | -- | 54,49 | 60,89 |
| 98 | Scheidsrechtersfluit trainingen | 1,60 | Normaal | 0,00 | 360,00 | 0,00 | 0,00 | -- | 47,59 | 69,99 |
| 99 | Scheidsrechtersfluit trainingen | 1,60 | Normaal | 0,00 | 360,00 | 0,00 | 0,00 | -- | 47,59 | 69,99 |
| 100 | Scheidsrechtersfluit wedstrijden | 1,60 | Normaal | 0,00 | 360,00 | 0,00 | -- | -- | 54,49 | 60,89 |
| 101 | Scheidsrechtersfluit trainingen | 1,60 | Normaal | 0,00 | 360,00 | 0,00 | 0,00 | -- | 47,59 | 69,99 |
| 102 | Scheidsrechtersfluit wedstrijden | 1,60 | Normaal | 0,00 | 360,00 | 0,00 | -- | -- | 54,49 | 60,89 |
| 103 | Scheidsrechtersfluit trainingen | 1,60 | Normaal | 0,00 | 360,00 | 0,00 | 0,00 | -- | 47,59 | 69,99 |
| 104 | Scheidsrechtersfluit wedstrijden | 1,60 | Normaal | 0,00 | 360,00 | 0,00 | -- | -- | 54,49 | 60,89 |
| 105 | Scheidsrechtersfluit trainingen | 1,60 | Normaal | 0,00 | 360,00 | 0,00 | 0,00 | -- | 47,59 | 69,99 |
| 106 | Scheidsrechtersfluit wedstrijden | 1,60 | Normaal | 0,00 | 360,00 | 0,00 | -- | -- | 54,49 | 60,89 |
| 107 | Scheidsrechtersfluit wedstrijden | 1,60 | Normaal | 0,00 | 360,00 | 0,00 | -- | -- | 54,49 | 60,89 |
| 108 | Scheidsrechtersfluit trainingen | 1,60 | Normaal | 0,00 | 360,00 | 0,00 | 0,00 | -- | 47,59 | 69,99 |
| 109 | Lmax dichtslaan autoportier | 1,00 | Normaal | 0,00 | 360,00 | 0,00 | 0,00 | -- | 66,60 | 76,50 |
| 110 | Lmax dichtslaan autoportier | 1,00 | Normaal | 0,00 | 360,00 | 0,00 | 0,00 | -- | 66,60 | 76,50 |
| 111 | Lmax dichtslaan autoportier | 1,00 | Normaal | 0,00 | 360,00 | 0,00 | 0,00 | -- | 66,60 | 76,50 |
| 112 | Lmax dichtslaan autoportier | 1,00 | Normaal | 0,00 | 360,00 | 0,00 | 0,00 | -- | 66,60 | 76,50 |
| 113 | Lmax dichtslaan autoportier | 1,00 | Normaal | 0,00 | 360,00 | 0,00 | 0,00 | -- | 66,60 | 76,50 |
| 114 | Lmax dichtslaan autoportier | 1,00 | Normaal | 0,00 | 360,00 | 0,00 | 0,00 | -- | 66,60 | 76,50 |
| 115 | Lmax dichtslaan autoportier | 1,00 | Normaal | 0,00 | 360,00 | 0,00 | 0,00 | -- | 66,60 | 76,50 |

Model: Bentinckspark maximale geluidsniveaus
Groep: (hoofdgroep)
Lijst van Puntbronnen, voor rekenmethode Industrielawaai - IL

| Naam | Lwr 125 | Lwr 250 | Lwr 500 | Lwr 1k | Lwr 2k | Lwr 4k | Lwr 8k | Lwr Totaal |
|------|---------|---------|---------|--------|--------|--------|--------|------------|
| 66 | 102,41 | 104,01 | 107,01 | 110,61 | 109,31 | 102,71 | 95,11 | 115,00 |
| 67 | 102,41 | 104,01 | 107,01 | 110,61 | 109,31 | 102,71 | 95,11 | 115,00 |
| 68 | 102,41 | 104,01 | 107,01 | 110,61 | 109,31 | 102,71 | 95,11 | 115,00 |
| 69 | 102,41 | 104,01 | 107,01 | 110,61 | 109,31 | 102,71 | 95,11 | 115,00 |
| 70 | 102,41 | 104,01 | 107,01 | 110,61 | 109,31 | 102,71 | 95,11 | 115,00 |
| 71 | 102,41 | 104,01 | 107,01 | 110,61 | 109,31 | 102,71 | 95,11 | 115,00 |
| 72 | 102,41 | 104,01 | 107,01 | 110,61 | 109,31 | 102,71 | 95,11 | 115,00 |
| 73 | 102,41 | 104,01 | 107,01 | 110,61 | 109,31 | 102,71 | 95,11 | 115,00 |
| 74 | 102,41 | 104,01 | 107,01 | 110,61 | 109,31 | 102,71 | 95,11 | 115,00 |
| 75 | 102,41 | 104,01 | 107,01 | 110,61 | 109,31 | 102,71 | 95,11 | 115,00 |
| 76 | 102,41 | 104,01 | 107,01 | 110,61 | 109,31 | 102,71 | 95,11 | 115,00 |
| 77 | 102,41 | 104,01 | 107,01 | 110,61 | 109,31 | 102,71 | 95,11 | 115,00 |
| 78 | 102,41 | 104,01 | 107,01 | 110,61 | 109,31 | 102,71 | 95,11 | 115,00 |
| 79 | 102,41 | 104,01 | 107,01 | 110,61 | 109,31 | 102,71 | 95,11 | 115,00 |
| 80 | 102,41 | 104,01 | 107,01 | 110,61 | 109,31 | 102,71 | 95,11 | 115,00 |
| 81 | 102,41 | 104,01 | 107,01 | 110,61 | 109,31 | 102,71 | 95,11 | 115,00 |
| 82 | 95,41 | 97,01 | 100,01 | 103,61 | 102,31 | 95,71 | 88,11 | 108,00 |
| 83 | 95,41 | 97,01 | 100,01 | 103,61 | 102,31 | 95,71 | 88,11 | 108,00 |
| 84 | 95,41 | 97,01 | 100,01 | 103,61 | 102,31 | 95,71 | 88,11 | 108,00 |
| 85 | 95,41 | 97,01 | 100,01 | 103,61 | 102,31 | 95,71 | 88,11 | 108,00 |
| 86 | 95,41 | 97,01 | 100,01 | 103,61 | 102,31 | 95,71 | 88,11 | 108,00 |
| 87 | 95,41 | 97,01 | 100,01 | 103,61 | 102,31 | 95,71 | 88,11 | 108,00 |
| 88 | 95,41 | 97,01 | 100,01 | 103,61 | 102,31 | 95,71 | 88,11 | 108,00 |
| 89 | 97,61 | 113,91 | 123,61 | 127,01 | 131,41 | 128,91 | 123,81 | 135,00 |
| 90 | 97,61 | 113,91 | 123,61 | 127,01 | 131,41 | 128,91 | 123,81 | 135,00 |
| 91 | 57,49 | 66,99 | 75,79 | 86,79 | 113,59 | 103,89 | 87,69 | 114,05 |
| 92 | 57,49 | 66,99 | 75,79 | 86,79 | 113,59 | 103,89 | 87,69 | 114,05 |
| 93 | 67,89 | 73,79 | 90,29 | 89,39 | 116,69 | 111,59 | 94,99 | 117,90 |
| 94 | 57,49 | 66,99 | 75,79 | 86,79 | 113,59 | 103,89 | 87,69 | 114,05 |
| 95 | 67,89 | 73,79 | 90,29 | 89,39 | 116,69 | 111,59 | 94,99 | 117,90 |
| 96 | 57,49 | 66,99 | 75,79 | 86,79 | 113,59 | 103,89 | 87,69 | 114,05 |
| 97 | 67,89 | 73,79 | 90,29 | 89,39 | 116,69 | 111,59 | 94,99 | 117,90 |
| 98 | 57,49 | 66,99 | 75,79 | 86,79 | 113,59 | 103,89 | 87,69 | 114,05 |
| 99 | 57,49 | 66,99 | 75,79 | 86,79 | 113,59 | 103,89 | 87,69 | 114,05 |
| 100 | 67,89 | 73,79 | 90,29 | 89,39 | 116,69 | 111,59 | 94,99 | 117,90 |
| 101 | 57,49 | 66,99 | 75,79 | 86,79 | 113,59 | 103,89 | 87,69 | 114,05 |
| 102 | 67,89 | 73,79 | 90,29 | 89,39 | 116,69 | 111,59 | 94,99 | 117,90 |
| 103 | 57,49 | 66,99 | 75,79 | 86,79 | 113,59 | 103,89 | 87,69 | 114,05 |
| 104 | 67,89 | 73,79 | 90,29 | 89,39 | 116,69 | 111,59 | 94,99 | 117,90 |
| 105 | 57,49 | 66,99 | 75,79 | 86,79 | 113,59 | 103,89 | 87,69 | 114,05 |
| 106 | 67,89 | 73,79 | 90,29 | 89,39 | 116,69 | 111,59 | 94,99 | 117,90 |
| 107 | 67,89 | 73,79 | 90,29 | 89,39 | 116,69 | 111,59 | 94,99 | 117,90 |
| 108 | 57,49 | 66,99 | 75,79 | 86,79 | 113,59 | 103,89 | 87,69 | 114,05 |
| 109 | 86,80 | 91,50 | 91,70 | 95,60 | 93,70 | 87,60 | 80,50 | 100,04 |
| 110 | 86,80 | 91,50 | 91,70 | 95,60 | 93,70 | 87,60 | 80,50 | 100,04 |
| 111 | 86,80 | 91,50 | 91,70 | 95,60 | 93,70 | 87,60 | 80,50 | 100,04 |
| 112 | 86,80 | 91,50 | 91,70 | 95,60 | 93,70 | 87,60 | 80,50 | 100,04 |
| 113 | 86,80 | 91,50 | 91,70 | 95,60 | 93,70 | 87,60 | 80,50 | 100,04 |
| 114 | 86,80 | 91,50 | 91,70 | 95,60 | 93,70 | 87,60 | 80,50 | 100,04 |
| 115 | 86,80 | 91,50 | 91,70 | 95,60 | 93,70 | 87,60 | 80,50 | 100,04 |

Model: Bentinckspark equivalent geluidsniveau ro
Groep: (hoofdgroep)
Lijst van Toetspunten, voor rekenmethode Industrielawaai - IL

| Naam | Omschr. | Maaiveld | HDef. | Hoogte A | Hoogte B | Hoogte C | Hoogte D | Hoogte E |
|------|-----------------------------------|----------|----------|----------|----------|----------|----------|----------|
| 01 | Flats zuidzijde | 0,00 | Relatief | 1,50 | 4,50 | 7,50 | 10,50 | 13,50 |
| 02 | Flats zuidzijde | 0,00 | Relatief | 1,50 | 4,50 | 7,50 | -- | -- |
| 03 | Woningen Galileilaan | 0,00 | Relatief | 1,50 | 4,50 | -- | -- | -- |
| 04 | Woningen Galileilaan | 0,00 | Relatief | 1,50 | 4,50 | -- | -- | -- |
| 05 | Woningen Galileilaan | 0,00 | Relatief | 1,50 | 4,50 | -- | -- | -- |
| 06 | Woningen Galileilaan | 0,00 | Relatief | 1,50 | 4,50 | -- | -- | -- |
| 07 | Woningen De Vos van Steenwijklaan | 0,00 | Relatief | 1,50 | 4,50 | -- | -- | -- |
| 08 | Woningen De Vos van Steenwijklaan | 0,00 | Relatief | 1,50 | 4,50 | -- | -- | -- |
| 09 | Woningen De Vos van Steenwijklaan | 0,00 | Relatief | 1,50 | 4,50 | -- | -- | -- |
| 10 | Woningen De Vos van Steenwijklaan | 0,00 | Relatief | 1,50 | 4,50 | -- | -- | -- |
| 11 | Woningen De Vos van Steenwijklaan | 0,00 | Relatief | 1,50 | 4,50 | -- | -- | -- |
| 12 | Woningen De Vos van Steenwijklaan | 0,00 | Relatief | 1,50 | 4,50 | -- | -- | -- |
| 13 | Woningen Sportlaan | 0,00 | Relatief | 1,50 | 4,50 | -- | -- | -- |
| 14 | Woningen Sportlaan | 0,00 | Relatief | 1,50 | 4,50 | -- | -- | -- |
| 15 | Woningen Sportlaan | 0,00 | Relatief | 1,50 | 4,50 | -- | -- | -- |
| 16 | Woningen Sportlaan | 0,00 | Relatief | 1,50 | 4,50 | -- | -- | -- |
| 17 | Woningen Zwembadweg | 0,00 | Relatief | 1,50 | 4,50 | -- | -- | -- |
| 18 | Woningen Zwembadweg | 0,00 | Relatief | 1,50 | 4,50 | -- | -- | -- |
| 19 | Nieuwe woningen | 0,00 | Relatief | 1,50 | 4,50 | 7,50 | -- | -- |
| 20 | Nieuwe woningen | 0,00 | Relatief | 1,50 | 4,50 | 7,50 | -- | -- |
| 21 | Nieuwe woningen | 0,00 | Relatief | 1,50 | 4,50 | 7,50 | -- | -- |
| 22 | Nieuwe school | 0,00 | Relatief | 1,50 | 4,50 | 7,50 | -- | -- |

Model: Bentinckspark equivalent geluidsniveau ro
Groep: (hoofdgroep)
Lijst van Toetspunten, voor rekenmethode Industrielawaai - IL

| Naam | Hoogte F | Gevel |
|------|----------|-------|
| 01 | 16,50 | Nee |
| 02 | -- | Nee |
| 03 | -- | Nee |
| 04 | -- | Nee |
| 05 | -- | Nee |
| 06 | -- | Nee |
| 07 | -- | Nee |
| 08 | -- | Nee |
| 09 | -- | Nee |
| 10 | -- | Nee |
| 11 | -- | Nee |
| 12 | -- | Nee |
| 13 | -- | Nee |
| 14 | -- | Nee |
| 15 | -- | Nee |
| 16 | -- | Nee |
| 17 | -- | Nee |
| 18 | -- | Nee |
| 19 | -- | Nee |
| 20 | -- | Nee |
| 21 | -- | Nee |
| 22 | -- | Nee |

Rapport: Resultatentabel
 Model: Bentinckspark equivalent geluidsniveau ro
 LAeq totaalresultaten voor toetspunten
 Groep: (hoofdgroep)
 Groepsreductie: Nee

| Naam | | | | | | | |
|-----------|-----------------------------------|--------|------|-------|-------|--------|------|
| Toetspunt | Omschrijving | Hoogte | Dag | Avond | Nacht | Etmaal | Li |
| 01_A | Flats zuidzijde | 1,50 | 45,3 | 37,8 | -- | 45,3 | 54,4 |
| 01_B | Flats zuidzijde | 4,50 | 46,9 | 39,2 | -- | 46,9 | 54,7 |
| 01_C | Flats zuidzijde | 7,50 | 47,9 | 40,2 | -- | 47,9 | 54,7 |
| 01_D | Flats zuidzijde | 10,50 | 48,4 | 40,9 | -- | 48,4 | 54,8 |
| 01_E | Flats zuidzijde | 13,50 | 48,8 | 41,3 | -- | 48,8 | 54,7 |
| 01_F | Flats zuidzijde | 16,50 | 48,9 | 41,4 | -- | 48,9 | 54,7 |
| 02_A | Flats zuidzijde | 1,50 | 46,6 | 38,8 | -- | 46,6 | 54,6 |
| 02_B | Flats zuidzijde | 4,50 | 48,4 | 40,3 | -- | 48,4 | 54,8 |
| 02_C | Flats zuidzijde | 7,50 | 49,2 | 41,4 | -- | 49,2 | 54,8 |
| 03_A | Woningen Galileilaan | 1,50 | 44,5 | 36,9 | -- | 44,5 | 52,5 |
| 03_B | Woningen Galileilaan | 4,50 | 46,3 | 38,6 | -- | 46,3 | 52,8 |
| 04_A | Woningen Galileilaan | 1,50 | 42,3 | 35,3 | -- | 42,3 | 50,9 |
| 04_B | Woningen Galileilaan | 4,50 | 43,4 | 36,5 | -- | 43,4 | 51,2 |
| 05_A | Woningen Galileilaan | 1,50 | 40,1 | 34,3 | -- | 40,1 | 48,8 |
| 05_B | Woningen Galileilaan | 4,50 | 41,0 | 35,4 | -- | 41,0 | 49,1 |
| 06_A | Woningen Galileilaan | 1,50 | 38,4 | 32,8 | -- | 38,4 | 47,1 |
| 06_B | Woningen Galileilaan | 4,50 | 39,3 | 33,7 | -- | 39,3 | 47,6 |
| 07_A | Woningen De Vos van Steenwijklaan | 1,50 | 39,6 | 34,8 | -- | 39,8 | 47,9 |
| 07_B | Woningen De Vos van Steenwijklaan | 4,50 | 40,8 | 36,3 | -- | 41,3 | 48,5 |
| 08_A | Woningen De Vos van Steenwijklaan | 1,50 | 40,6 | 36,1 | -- | 41,1 | 48,6 |
| 08_B | Woningen De Vos van Steenwijklaan | 4,50 | 41,8 | 37,7 | -- | 42,7 | 49,1 |
| 09_A | Woningen De Vos van Steenwijklaan | 1,50 | 41,1 | 36,6 | -- | 41,6 | 49,0 |
| 09_B | Woningen De Vos van Steenwijklaan | 4,50 | 42,4 | 38,3 | -- | 43,3 | 49,5 |
| 10_A | Woningen De Vos van Steenwijklaan | 1,50 | 42,5 | 37,2 | -- | 42,5 | 49,8 |
| 10_B | Woningen De Vos van Steenwijklaan | 4,50 | 43,7 | 38,7 | -- | 43,7 | 50,3 |
| 11_A | Woningen De Vos van Steenwijklaan | 1,50 | 44,2 | 37,1 | -- | 44,2 | 51,6 |
| 11_B | Woningen De Vos van Steenwijklaan | 4,50 | 45,7 | 38,4 | -- | 45,7 | 52,0 |
| 12_A | Woningen De Vos van Steenwijklaan | 1,50 | 46,0 | 39,9 | -- | 46,0 | 51,3 |
| 12_B | Woningen De Vos van Steenwijklaan | 4,50 | 48,0 | 41,9 | -- | 48,0 | 51,7 |
| 13_A | Woningen Sportlaan | 1,50 | 42,8 | 34,0 | -- | 42,8 | 51,0 |
| 13_B | Woningen Sportlaan | 4,50 | 44,6 | 35,6 | -- | 44,6 | 51,5 |
| 14_A | Woningen Sportlaan | 1,50 | 44,6 | 35,5 | -- | 44,6 | 52,4 |
| 14_B | Woningen Sportlaan | 4,50 | 46,7 | 37,4 | -- | 46,7 | 52,9 |
| 15_A | Woningen Sportlaan | 1,50 | 41,6 | 34,7 | -- | 41,6 | 50,9 |
| 15_B | Woningen Sportlaan | 4,50 | 43,0 | 36,4 | -- | 43,0 | 51,4 |
| 16_A | Woningen Sportlaan | 1,50 | 39,9 | 33,3 | -- | 39,9 | 50,7 |
| 16_B | Woningen Sportlaan | 4,50 | 41,1 | 34,7 | -- | 41,1 | 51,2 |
| 17_A | Woningen Zwembadweg | 1,50 | 39,2 | 31,7 | -- | 39,2 | 53,7 |
| 17_B | Woningen Zwembadweg | 4,50 | 40,3 | 32,7 | -- | 40,3 | 54,1 |
| 18_A | Woningen Zwembadweg | 1,50 | 40,3 | 31,2 | -- | 40,3 | 57,1 |
| 18_B | Woningen Zwembadweg | 4,50 | 41,8 | 32,2 | -- | 41,8 | 57,5 |
| 19_A | Nieuwe woningen | 1,50 | 40,0 | 33,4 | -- | 40,0 | 51,4 |
| 19_B | Nieuwe woningen | 4,50 | 41,1 | 34,7 | -- | 41,1 | 51,8 |
| 19_C | Nieuwe woningen | 7,50 | 41,7 | 35,5 | -- | 41,7 | 51,8 |
| 20_A | Nieuwe woningen | 1,50 | 39,4 | 32,2 | -- | 39,4 | 53,3 |
| 20_B | Nieuwe woningen | 4,50 | 40,5 | 33,2 | -- | 40,5 | 53,7 |
| 20_C | Nieuwe woningen | 7,50 | 41,0 | 33,8 | -- | 41,0 | 53,7 |
| 21_A | Nieuwe woningen | 1,50 | 41,7 | 30,9 | -- | 41,7 | 59,1 |
| 21_B | Nieuwe woningen | 4,50 | 43,6 | 31,9 | -- | 43,6 | 59,5 |
| 21_C | Nieuwe woningen | 7,50 | 44,1 | 32,4 | -- | 44,1 | 59,5 |
| 22_A | Nieuwe school | 1,50 | 40,3 | 30,4 | -- | 40,3 | 57,6 |
| 22_B | Nieuwe school | 4,50 | 42,0 | 31,3 | -- | 42,0 | 58,1 |
| 22_C | Nieuwe school | 7,50 | 42,9 | 31,8 | -- | 42,9 | 58,1 |

Alle getoonde dB-waarden zijn A-gewogen

Rapport: Resultatentabel
Model: Bentinckspark maximale geluidsniveaus
LAmaz totaalresultaten voor toetspunten
Groep: Startpistool

| Naam Toetspunt | Omschrijving | Hoogte | Dag | Avond | Nacht |
|-------------------|-----------------------------------|--------|-----|-------|-------|
| 01_A | Flats zuidzijde | 1,50 | 71 | -- | -- |
| 01_B | Flats zuidzijde | 4,50 | 72 | -- | -- |
| 01_C | Flats zuidzijde | 7,50 | 72 | -- | -- |
| 01_D | Flats zuidzijde | 10,50 | 73 | -- | -- |
| 01_E | Flats zuidzijde | 13,50 | 74 | -- | -- |
| 01_F | Flats zuidzijde | 16,50 | 74 | -- | -- |
| 02_A | Flats zuidzijde | 1,50 | 63 | -- | -- |
| 02_B | Flats zuidzijde | 4,50 | 64 | -- | -- |
| 02_C | Flats zuidzijde | 7,50 | 64 | -- | -- |
| 03_A | Woningen Galileilaan | 1,50 | 60 | -- | -- |
| 03_B | Woningen Galileilaan | 4,50 | 60 | -- | -- |
| 04_A | Woningen Galileilaan | 1,50 | 60 | -- | -- |
| 04_B | Woningen Galileilaan | 4,50 | 60 | -- | -- |
| 05_A | Woningen Galileilaan | 1,50 | 59 | -- | -- |
| 05_B | Woningen Galileilaan | 4,50 | 60 | -- | -- |
| 06_A | Woningen Galileilaan | 1,50 | 59 | -- | -- |
| 06_B | Woningen Galileilaan | 4,50 | 59 | -- | -- |
| 07_A | Woningen De Vos van Steenwijklaan | 1,50 | 60 | -- | -- |
| 07_B | Woningen De Vos van Steenwijklaan | 4,50 | 60 | -- | -- |
| 08_A | Woningen De Vos van Steenwijklaan | 1,50 | 61 | -- | -- |
| 08_B | Woningen De Vos van Steenwijklaan | 4,50 | 61 | -- | -- |
| 09_A | Woningen De Vos van Steenwijklaan | 1,50 | 61 | -- | -- |
| 09_B | Woningen De Vos van Steenwijklaan | 4,50 | 62 | -- | -- |
| 10_A | Woningen De Vos van Steenwijklaan | 1,50 | 62 | -- | -- |
| 10_B | Woningen De Vos van Steenwijklaan | 4,50 | 63 | -- | -- |
| 11_A | Woningen De Vos van Steenwijklaan | 1,50 | 62 | -- | -- |
| 11_B | Woningen De Vos van Steenwijklaan | 4,50 | 63 | -- | -- |
| 12_A | Woningen De Vos van Steenwijklaan | 1,50 | 61 | -- | -- |
| 12_B | Woningen De Vos van Steenwijklaan | 4,50 | 61 | -- | -- |
| 13_A | Woningen Sportlaan | 1,50 | 62 | -- | -- |
| 13_B | Woningen Sportlaan | 4,50 | 62 | -- | -- |
| 14_A | Woningen Sportlaan | 1,50 | 63 | -- | -- |
| 14_B | Woningen Sportlaan | 4,50 | 63 | -- | -- |
| 15_A | Woningen Sportlaan | 1,50 | 66 | -- | -- |
| 15_B | Woningen Sportlaan | 4,50 | 67 | -- | -- |
| 16_A | Woningen Sportlaan | 1,50 | 68 | -- | -- |
| 16_B | Woningen Sportlaan | 4,50 | 69 | -- | -- |
| 17_A | Woningen Zwembadweg | 1,50 | 74 | -- | -- |
| 17_B | Woningen Zwembadweg | 4,50 | 75 | -- | -- |
| 18_A | Woningen Zwembadweg | 1,50 | 76 | -- | -- |
| 18_B | Woningen Zwembadweg | 4,50 | 78 | -- | -- |
| 19_A | Nieuwe woningen | 1,50 | 70 | -- | -- |
| 19_B | Nieuwe woningen | 4,50 | 71 | -- | -- |
| 19_C | Nieuwe woningen | 7,50 | 71 | -- | -- |
| 20_A | Nieuwe woningen | 1,50 | 73 | -- | -- |
| 20_B | Nieuwe woningen | 4,50 | 74 | -- | -- |
| 20_C | Nieuwe woningen | 7,50 | 75 | -- | -- |
| 21_A | Nieuwe woningen | 1,50 | 76 | -- | -- |
| 21_B | Nieuwe woningen | 4,50 | 78 | -- | -- |
| 21_C | Nieuwe woningen | 7,50 | 79 | -- | -- |
| 22_A | Nieuwe school | 1,50 | 76 | -- | -- |
| 22_B | Nieuwe school | 4,50 | 77 | -- | -- |
| 22_C | Nieuwe school | 7,50 | 79 | -- | -- |

Alle getoonde dB-waarden zijn A-gewogen

Rapport: Resultatentabel
Model: Bentinckspark maximale geluidsniveaus
LAmaz totaalresultaten voor toetspunten
Groep: Startfluit

| Naam Toetspunt | Omschrijving | Hoogte | Dag | Avond | Nacht |
|-------------------|-----------------------------------|--------|-----|-------|-------|
| 01_A | Flats zuidzijde | 1,50 | 51 | -- | -- |
| 01_B | Flats zuidzijde | 4,50 | 51 | -- | -- |
| 01_C | Flats zuidzijde | 7,50 | 52 | -- | -- |
| 01_D | Flats zuidzijde | 10,50 | 53 | -- | -- |
| 01_E | Flats zuidzijde | 13,50 | 53 | -- | -- |
| 01_F | Flats zuidzijde | 16,50 | 54 | -- | -- |
| 02_A | Flats zuidzijde | 1,50 | 43 | -- | -- |
| 02_B | Flats zuidzijde | 4,50 | 44 | -- | -- |
| 02_C | Flats zuidzijde | 7,50 | 44 | -- | -- |
| 03_A | Woningen Galileilaan | 1,50 | 40 | -- | -- |
| 03_B | Woningen Galileilaan | 4,50 | 40 | -- | -- |
| 04_A | Woningen Galileilaan | 1,50 | 40 | -- | -- |
| 04_B | Woningen Galileilaan | 4,50 | 40 | -- | -- |
| 05_A | Woningen Galileilaan | 1,50 | 40 | -- | -- |
| 05_B | Woningen Galileilaan | 4,50 | 40 | -- | -- |
| 06_A | Woningen Galileilaan | 1,50 | 39 | -- | -- |
| 06_B | Woningen Galileilaan | 4,50 | 39 | -- | -- |
| 07_A | Woningen De Vos van Steenwijklaan | 1,50 | 40 | -- | -- |
| 07_B | Woningen De Vos van Steenwijklaan | 4,50 | 40 | -- | -- |
| 08_A | Woningen De Vos van Steenwijklaan | 1,50 | 41 | -- | -- |
| 08_B | Woningen De Vos van Steenwijklaan | 4,50 | 41 | -- | -- |
| 09_A | Woningen De Vos van Steenwijklaan | 1,50 | 41 | -- | -- |
| 09_B | Woningen De Vos van Steenwijklaan | 4,50 | 42 | -- | -- |
| 10_A | Woningen De Vos van Steenwijklaan | 1,50 | 42 | -- | -- |
| 10_B | Woningen De Vos van Steenwijklaan | 4,50 | 42 | -- | -- |
| 11_A | Woningen De Vos van Steenwijklaan | 1,50 | 42 | -- | -- |
| 11_B | Woningen De Vos van Steenwijklaan | 4,50 | 42 | -- | -- |
| 12_A | Woningen De Vos van Steenwijklaan | 1,50 | 41 | -- | -- |
| 12_B | Woningen De Vos van Steenwijklaan | 4,50 | 41 | -- | -- |
| 13_A | Woningen Sportlaan | 1,50 | 42 | -- | -- |
| 13_B | Woningen Sportlaan | 4,50 | 42 | -- | -- |
| 14_A | Woningen Sportlaan | 1,50 | 43 | -- | -- |
| 14_B | Woningen Sportlaan | 4,50 | 43 | -- | -- |
| 15_A | Woningen Sportlaan | 1,50 | 46 | -- | -- |
| 15_B | Woningen Sportlaan | 4,50 | 47 | -- | -- |
| 16_A | Woningen Sportlaan | 1,50 | 48 | -- | -- |
| 16_B | Woningen Sportlaan | 4,50 | 49 | -- | -- |
| 17_A | Woningen Zwembadweg | 1,50 | 54 | -- | -- |
| 17_B | Woningen Zwembadweg | 4,50 | 54 | -- | -- |
| 18_A | Woningen Zwembadweg | 1,50 | 56 | -- | -- |
| 18_B | Woningen Zwembadweg | 4,50 | 57 | -- | -- |
| 19_A | Nieuwe woningen | 1,50 | 50 | -- | -- |
| 19_B | Nieuwe woningen | 4,50 | 50 | -- | -- |
| 19_C | Nieuwe woningen | 7,50 | 51 | -- | -- |
| 20_A | Nieuwe woningen | 1,50 | 53 | -- | -- |
| 20_B | Nieuwe woningen | 4,50 | 54 | -- | -- |
| 20_C | Nieuwe woningen | 7,50 | 55 | -- | -- |
| 21_A | Nieuwe woningen | 1,50 | 56 | -- | -- |
| 21_B | Nieuwe woningen | 4,50 | 58 | -- | -- |
| 21_C | Nieuwe woningen | 7,50 | 59 | -- | -- |
| 22_A | Nieuwe school | 1,50 | 56 | -- | -- |
| 22_B | Nieuwe school | 4,50 | 57 | -- | -- |
| 22_C | Nieuwe school | 7,50 | 58 | -- | -- |

Alle getoonde dB-waarden zijn A-gewogen

Rapport: Resultatentabel
Model: Bentinckspark maximale geluidsniveaus
LAmaz totaalresultaten voor toetspunten
Groep: Scheidrechtersfluit

| Naam Toetspunt | Omschrijving | Hoogte | Dag | Avond | Nacht |
|-------------------|-----------------------------------|--------|-----|-------|-------|
| 01_A | Flats zuidzijde | 1,50 | 67 | 63 | -- |
| 01_B | Flats zuidzijde | 4,50 | 69 | 65 | -- |
| 01_C | Flats zuidzijde | 7,50 | 70 | 66 | -- |
| 01_D | Flats zuidzijde | 10,50 | 70 | 66 | -- |
| 01_E | Flats zuidzijde | 13,50 | 69 | 66 | -- |
| 01_F | Flats zuidzijde | 16,50 | 69 | 66 | -- |
| 02_A | Flats zuidzijde | 1,50 | 70 | 66 | -- |
| 02_B | Flats zuidzijde | 4,50 | 72 | 68 | -- |
| 02_C | Flats zuidzijde | 7,50 | 72 | 68 | -- |
| 03_A | Woningen Galileilaan | 1,50 | 68 | 64 | -- |
| 03_B | Woningen Galileilaan | 4,50 | 70 | 66 | -- |
| 04_A | Woningen Galileilaan | 1,50 | 65 | 61 | -- |
| 04_B | Woningen Galileilaan | 4,50 | 66 | 63 | -- |
| 05_A | Woningen Galileilaan | 1,50 | 56 | 53 | -- |
| 05_B | Woningen Galileilaan | 4,50 | 57 | 53 | -- |
| 06_A | Woningen Galileilaan | 1,50 | 52 | 49 | -- |
| 06_B | Woningen Galileilaan | 4,50 | 53 | 49 | -- |
| 07_A | Woningen De Vos van Steenwijklaan | 1,50 | 53 | 49 | -- |
| 07_B | Woningen De Vos van Steenwijklaan | 4,50 | 53 | 50 | -- |
| 08_A | Woningen De Vos van Steenwijklaan | 1,50 | 53 | 50 | -- |
| 08_B | Woningen De Vos van Steenwijklaan | 4,50 | 54 | 50 | -- |
| 09_A | Woningen De Vos van Steenwijklaan | 1,50 | 53 | 50 | -- |
| 09_B | Woningen De Vos van Steenwijklaan | 4,50 | 54 | 50 | -- |
| 10_A | Woningen De Vos van Steenwijklaan | 1,50 | 56 | 53 | -- |
| 10_B | Woningen De Vos van Steenwijklaan | 4,50 | 57 | 53 | -- |
| 11_A | Woningen De Vos van Steenwijklaan | 1,50 | 67 | 63 | -- |
| 11_B | Woningen De Vos van Steenwijklaan | 4,50 | 69 | 65 | -- |
| 12_A | Woningen De Vos van Steenwijklaan | 1,50 | 60 | 56 | -- |
| 12_B | Woningen De Vos van Steenwijklaan | 4,50 | 60 | 57 | -- |
| 13_A | Woningen Sportlaan | 1,50 | 67 | 63 | -- |
| 13_B | Woningen Sportlaan | 4,50 | 69 | 66 | -- |
| 14_A | Woningen Sportlaan | 1,50 | 70 | 66 | -- |
| 14_B | Woningen Sportlaan | 4,50 | 72 | 68 | -- |
| 15_A | Woningen Sportlaan | 1,50 | 60 | 56 | -- |
| 15_B | Woningen Sportlaan | 4,50 | 61 | 57 | -- |
| 16_A | Woningen Sportlaan | 1,50 | 56 | 52 | -- |
| 16_B | Woningen Sportlaan | 4,50 | 57 | 53 | -- |
| 17_A | Woningen Zwembadweg | 1,50 | 50 | 47 | -- |
| 17_B | Woningen Zwembadweg | 4,50 | 51 | 47 | -- |
| 18_A | Woningen Zwembadweg | 1,50 | 50 | 46 | -- |
| 18_B | Woningen Zwembadweg | 4,50 | 50 | 47 | -- |
| 19_A | Nieuwe woningen | 1,50 | 55 | 51 | -- |
| 19_B | Nieuwe woningen | 4,50 | 55 | 52 | -- |
| 19_C | Nieuwe woningen | 7,50 | 56 | 52 | -- |
| 20_A | Nieuwe woningen | 1,50 | 51 | 48 | -- |
| 20_B | Nieuwe woningen | 4,50 | 52 | 48 | -- |
| 20_C | Nieuwe woningen | 7,50 | 52 | 49 | -- |
| 21_A | Nieuwe woningen | 1,50 | 50 | 47 | -- |
| 21_B | Nieuwe woningen | 4,50 | 51 | 47 | -- |
| 21_C | Nieuwe woningen | 7,50 | 51 | 48 | -- |
| 22_A | Nieuwe school | 1,50 | 51 | 47 | -- |
| 22_B | Nieuwe school | 4,50 | 51 | 48 | -- |
| 22_C | Nieuwe school | 7,50 | 52 | 48 | -- |

Alle getoonde dB-waarden zijn A-gewogen

Rapport: Resultatentabel
 Model: Bentinckspark maximale geluidsniveaus
 LAmaz totaalresultaten voor toetspunten
 Groep: Schreeuwen

| Naam Toetspunt | Omschrijving | Hoogte | Dag | Avond | Nacht |
|-------------------|-----------------------------------|--------|-----|-------|-------|
| 01_A | Flats zuidzijde | 1,50 | 63 | 63 | -- |
| 01_B | Flats zuidzijde | 4,50 | 65 | 65 | -- |
| 01_C | Flats zuidzijde | 7,50 | 66 | 66 | -- |
| 01_D | Flats zuidzijde | 10,50 | 66 | 66 | -- |
| 01_E | Flats zuidzijde | 13,50 | 66 | 66 | -- |
| 01_F | Flats zuidzijde | 16,50 | 66 | 66 | -- |
| 02_A | Flats zuidzijde | 1,50 | 66 | 66 | -- |
| 02_B | Flats zuidzijde | 4,50 | 68 | 68 | -- |
| 02_C | Flats zuidzijde | 7,50 | 68 | 68 | -- |
| 03_A | Woningen Galileilaan | 1,50 | 65 | 65 | -- |
| 03_B | Woningen Galileilaan | 4,50 | 68 | 68 | -- |
| 04_A | Woningen Galileilaan | 1,50 | 58 | 58 | -- |
| 04_B | Woningen Galileilaan | 4,50 | 60 | 60 | -- |
| 05_A | Woningen Galileilaan | 1,50 | 56 | 56 | -- |
| 05_B | Woningen Galileilaan | 4,50 | 59 | 59 | -- |
| 06_A | Woningen Galileilaan | 1,50 | 52 | 52 | -- |
| 06_B | Woningen Galileilaan | 4,50 | 53 | 53 | -- |
| 07_A | Woningen De Vos van Steenwijklaan | 1,50 | 58 | 58 | -- |
| 07_B | Woningen De Vos van Steenwijklaan | 4,50 | 61 | 61 | -- |
| 08_A | Woningen De Vos van Steenwijklaan | 1,50 | 57 | 57 | -- |
| 08_B | Woningen De Vos van Steenwijklaan | 4,50 | 60 | 60 | -- |
| 09_A | Woningen De Vos van Steenwijklaan | 1,50 | 61 | 61 | -- |
| 09_B | Woningen De Vos van Steenwijklaan | 4,50 | 63 | 63 | -- |
| 10_A | Woningen De Vos van Steenwijklaan | 1,50 | 59 | 59 | -- |
| 10_B | Woningen De Vos van Steenwijklaan | 4,50 | 62 | 62 | -- |
| 11_A | Woningen De Vos van Steenwijklaan | 1,50 | 61 | 61 | -- |
| 11_B | Woningen De Vos van Steenwijklaan | 4,50 | 63 | 63 | -- |
| 12_A | Woningen De Vos van Steenwijklaan | 1,50 | 59 | 59 | -- |
| 12_B | Woningen De Vos van Steenwijklaan | 4,50 | 61 | 61 | -- |
| 13_A | Woningen Sportlaan | 1,50 | 61 | 61 | -- |
| 13_B | Woningen Sportlaan | 4,50 | 64 | 64 | -- |
| 14_A | Woningen Sportlaan | 1,50 | 66 | 66 | -- |
| 14_B | Woningen Sportlaan | 4,50 | 68 | 68 | -- |
| 15_A | Woningen Sportlaan | 1,50 | 59 | 59 | -- |
| 15_B | Woningen Sportlaan | 4,50 | 62 | 62 | -- |
| 16_A | Woningen Sportlaan | 1,50 | 55 | 55 | -- |
| 16_B | Woningen Sportlaan | 4,50 | 57 | 57 | -- |
| 17_A | Woningen Zwembadweg | 1,50 | 56 | 56 | -- |
| 17_B | Woningen Zwembadweg | 4,50 | 58 | 58 | -- |
| 18_A | Woningen Zwembadweg | 1,50 | 61 | 61 | -- |
| 18_B | Woningen Zwembadweg | 4,50 | 63 | 63 | -- |
| 19_A | Nieuwe woningen | 1,50 | 54 | 54 | -- |
| 19_B | Nieuwe woningen | 4,50 | 55 | 55 | -- |
| 19_C | Nieuwe woningen | 7,50 | 57 | 57 | -- |
| 20_A | Nieuwe woningen | 1,50 | 55 | 55 | -- |
| 20_B | Nieuwe woningen | 4,50 | 57 | 57 | -- |
| 20_C | Nieuwe woningen | 7,50 | 58 | 58 | -- |
| 21_A | Nieuwe woningen | 1,50 | 65 | 65 | -- |
| 21_B | Nieuwe woningen | 4,50 | 68 | 68 | -- |
| 21_C | Nieuwe woningen | 7,50 | 68 | 68 | -- |
| 22_A | Nieuwe school | 1,50 | 62 | 62 | -- |
| 22_B | Nieuwe school | 4,50 | 65 | 65 | -- |
| 22_C | Nieuwe school | 7,50 | 66 | 66 | -- |

Alle getoonde dB-waarden zijn A-gewogen

Rapport: Resultatentabel
 Model: Bentinckspark maximale geluidsniveaus
 LAmaz totaalresultaten voor toetspunten
 Groep: Parkeren

| Naam Toetspunt | Omschrijving | Hoogte | Dag | Avond | Nacht |
|-------------------|-----------------------------------|--------|-----|-------|-------|
| 01_A | Flats zuidzijde | 1,50 | 42 | 42 | -- |
| 01_B | Flats zuidzijde | 4,50 | 43 | 43 | -- |
| 01_C | Flats zuidzijde | 7,50 | 44 | 44 | -- |
| 01_D | Flats zuidzijde | 10,50 | 46 | 46 | -- |
| 01_E | Flats zuidzijde | 13,50 | 46 | 46 | -- |
| 01_F | Flats zuidzijde | 16,50 | 46 | 46 | -- |
| 02_A | Flats zuidzijde | 1,50 | 31 | 31 | -- |
| 02_B | Flats zuidzijde | 4,50 | 32 | 32 | -- |
| 02_C | Flats zuidzijde | 7,50 | 32 | 32 | -- |
| 03_A | Woningen Galileilaan | 1,50 | 27 | 27 | -- |
| 03_B | Woningen Galileilaan | 4,50 | 27 | 27 | -- |
| 04_A | Woningen Galileilaan | 1,50 | 26 | 26 | -- |
| 04_B | Woningen Galileilaan | 4,50 | 27 | 27 | -- |
| 05_A | Woningen Galileilaan | 1,50 | 29 | 29 | -- |
| 05_B | Woningen Galileilaan | 4,50 | 30 | 30 | -- |
| 06_A | Woningen Galileilaan | 1,50 | 32 | 32 | -- |
| 06_B | Woningen Galileilaan | 4,50 | 33 | 33 | -- |
| 07_A | Woningen De Vos van Steenwijklaan | 1,50 | 34 | 34 | -- |
| 07_B | Woningen De Vos van Steenwijklaan | 4,50 | 35 | 35 | -- |
| 08_A | Woningen De Vos van Steenwijklaan | 1,50 | 36 | 36 | -- |
| 08_B | Woningen De Vos van Steenwijklaan | 4,50 | 37 | 37 | -- |
| 09_A | Woningen De Vos van Steenwijklaan | 1,50 | 38 | 38 | -- |
| 09_B | Woningen De Vos van Steenwijklaan | 4,50 | 38 | 38 | -- |
| 10_A | Woningen De Vos van Steenwijklaan | 1,50 | 38 | 38 | -- |
| 10_B | Woningen De Vos van Steenwijklaan | 4,50 | 39 | 39 | -- |
| 11_A | Woningen De Vos van Steenwijklaan | 1,50 | 35 | 35 | -- |
| 11_B | Woningen De Vos van Steenwijklaan | 4,50 | 36 | 36 | -- |
| 12_A | Woningen De Vos van Steenwijklaan | 1,50 | 38 | 38 | -- |
| 12_B | Woningen De Vos van Steenwijklaan | 4,50 | 39 | 39 | -- |
| 13_A | Woningen Sportlaan | 1,50 | 51 | 51 | -- |
| 13_B | Woningen Sportlaan | 4,50 | 54 | 54 | -- |
| 14_A | Woningen Sportlaan | 1,50 | 63 | 63 | -- |
| 14_B | Woningen Sportlaan | 4,50 | 63 | 63 | -- |
| 15_A | Woningen Sportlaan | 1,50 | 63 | 63 | -- |
| 15_B | Woningen Sportlaan | 4,50 | 63 | 63 | -- |
| 16_A | Woningen Sportlaan | 1,50 | 48 | 48 | -- |
| 16_B | Woningen Sportlaan | 4,50 | 51 | 51 | -- |
| 17_A | Woningen Zwembadweg | 1,50 | 36 | 36 | -- |
| 17_B | Woningen Zwembadweg | 4,50 | 37 | 37 | -- |
| 18_A | Woningen Zwembadweg | 1,50 | 37 | 37 | -- |
| 18_B | Woningen Zwembadweg | 4,50 | 38 | 38 | -- |
| 19_A | Nieuwe woningen | 1,50 | 44 | 44 | -- |
| 19_B | Nieuwe woningen | 4,50 | 46 | 46 | -- |
| 19_C | Nieuwe woningen | 7,50 | 48 | 48 | -- |
| 20_A | Nieuwe woningen | 1,50 | 38 | 38 | -- |
| 20_B | Nieuwe woningen | 4,50 | 39 | 39 | -- |
| 20_C | Nieuwe woningen | 7,50 | 40 | 40 | -- |
| 21_A | Nieuwe woningen | 1,50 | 36 | 36 | -- |
| 21_B | Nieuwe woningen | 4,50 | 37 | 37 | -- |
| 21_C | Nieuwe woningen | 7,50 | 38 | 38 | -- |
| 22_A | Nieuwe school | 1,50 | 35 | 35 | -- |
| 22_B | Nieuwe school | 4,50 | 36 | 36 | -- |
| 22_C | Nieuwe school | 7,50 | 37 | 37 | -- |

Alle getoonde dB-waarden zijn A-gewogen

Model: Bentinckspark equivalent geluidsniveau omroepinstallatie
 Groep: (hoofdgroep)
 Lijst van Puntbronnen, voor rekenmethode Industrielawaai - IL

| Naam | Omschr. | Hoogte | Maaiveld | HDef. | Type | Richt. | Hoek | Cb (D) | Cb (A) | Cb (N) |
|------|---------------------------------|--------|----------|----------|---------|--------|--------|--------|--------|--------|
| 100 | Omroepinstallatie voetbalveld | 3,00 | 0,00 | Relatief | Normaal | 0,00 | 360,00 | 13,01 | -- | -- |
| 101 | Omroepinstallatie voetbalveld | 3,00 | 0,00 | Relatief | Normaal | 0,00 | 360,00 | 13,01 | -- | -- |
| 102 | Omroepinstallatie voetbalveld | 3,00 | 0,00 | Relatief | Normaal | 0,00 | 360,00 | 13,01 | -- | -- |
| 103 | Omroepinstallatie voetbalveld | 3,00 | 0,00 | Relatief | Normaal | 0,00 | 360,00 | 13,01 | -- | -- |
| 104 | Omroepinstallatie voetbalveld | 3,00 | 0,00 | Relatief | Normaal | 0,00 | 360,00 | 13,01 | -- | -- |
| 105 | Omroepinstallatie voetbalveld | 3,00 | 0,00 | Relatief | Normaal | 0,00 | 360,00 | 13,01 | -- | -- |
| 106 | Omroepinstallatie voetbalveld | 3,00 | 0,00 | Relatief | Normaal | 0,00 | 360,00 | 13,01 | -- | -- |
| 107 | Omroepinstallatie voetbalveld | 3,00 | 0,00 | Relatief | Normaal | 0,00 | 360,00 | 13,01 | -- | -- |
| 108 | Omroepinstallatie atletiekbaan | 3,00 | 0,00 | Relatief | Normaal | 0,00 | 360,00 | 13,01 | -- | -- |
| 109 | Omroepinstallatie atletiekbaan | 3,00 | 0,00 | Relatief | Normaal | 0,00 | 360,00 | 13,01 | -- | -- |
| 110 | Omroepinstallatie atletiekbaan | 3,00 | 0,00 | Relatief | Normaal | 0,00 | 360,00 | 13,01 | -- | -- |
| 111 | Omroepinstallatie atletiekbaan | 3,00 | 0,00 | Relatief | Normaal | 0,00 | 360,00 | 13,01 | -- | -- |
| 112 | Omroepinstallatie hockeyveld | 3,00 | 0,00 | Relatief | Normaal | 0,00 | 360,00 | 13,01 | -- | -- |
| 113 | Omroepinstallatie hockeyveld | 3,00 | 0,00 | Relatief | Normaal | 0,00 | 360,00 | 13,01 | -- | -- |
| 115 | Omroepinstallatie hockeyveld | 3,00 | 0,00 | Relatief | Normaal | 0,00 | 360,00 | 13,01 | -- | -- |
| 114 | Omroepinstallatie hockeyveld | 3,00 | 0,00 | Relatief | Normaal | 0,00 | 360,00 | 13,01 | -- | -- |
| 116 | Omroepinstallatie basketbalveld | 3,00 | 0,00 | Relatief | Normaal | 0,00 | 360,00 | 13,01 | -- | -- |
| 117 | Omroepinstallatie basketbalveld | 3,00 | 0,00 | Relatief | Normaal | 0,00 | 360,00 | 13,01 | -- | -- |
| 119 | Omroepinstallatie basketbalveld | 3,00 | 0,00 | Relatief | Normaal | 0,00 | 360,00 | 13,01 | -- | -- |
| 118 | Omroepinstallatie basketbalveld | 3,00 | 0,00 | Relatief | Normaal | 0,00 | 360,00 | 13,01 | -- | -- |

Model: Bentinckspark equivalent geluidsniveau omroepinstallatie
 Groep: (hoofdgroep)
 Lijst van Puntbronnen, voor rekenmethode Industrielawaai - IL

| Naam | GeenRefl. | Lwr 31 | Lwr 63 | Lwr 125 | Lwr 250 | Lwr 500 | Lwr 1k | Lwr 2k | Lwr 4k | Lwr 8k | Lwr Totaal |
|------|-----------|--------|--------|---------|---------|---------|--------|--------|--------|--------|------------|
| 100 | Nee | 73,34 | 80,13 | 92,00 | 96,75 | 106,97 | 104,39 | 104,63 | 93,15 | 83,89 | 110,61 |
| 101 | Nee | 73,34 | 80,13 | 92,00 | 96,75 | 106,97 | 104,39 | 104,63 | 93,15 | 83,89 | 110,61 |
| 102 | Nee | 73,34 | 80,13 | 92,00 | 96,75 | 106,97 | 104,39 | 104,63 | 93,15 | 83,89 | 110,61 |
| 103 | Nee | 73,34 | 80,13 | 92,00 | 96,75 | 106,97 | 104,39 | 104,63 | 93,15 | 83,89 | 110,61 |
| 104 | Nee | 73,34 | 80,13 | 92,00 | 96,75 | 106,97 | 104,39 | 104,63 | 93,15 | 83,89 | 110,61 |
| 105 | Nee | 73,34 | 80,13 | 92,00 | 96,75 | 106,97 | 104,39 | 104,63 | 93,15 | 83,89 | 110,61 |
| 106 | Nee | 73,34 | 80,13 | 92,00 | 96,75 | 106,97 | 104,39 | 104,63 | 93,15 | 83,89 | 110,61 |
| 107 | Nee | 73,34 | 80,13 | 92,00 | 96,75 | 106,97 | 104,39 | 104,63 | 93,15 | 83,89 | 110,61 |
| 108 | Nee | 74,64 | 81,43 | 93,30 | 98,05 | 108,27 | 105,69 | 105,93 | 94,45 | 85,19 | 111,91 |
| 109 | Nee | 74,64 | 81,43 | 93,30 | 98,05 | 108,27 | 105,69 | 105,93 | 94,45 | 85,19 | 111,91 |
| 110 | Nee | 74,64 | 81,43 | 93,30 | 98,05 | 108,27 | 105,69 | 105,93 | 94,45 | 85,19 | 111,91 |
| 111 | Nee | 74,64 | 81,43 | 93,30 | 98,05 | 108,27 | 105,69 | 105,93 | 94,45 | 85,19 | 111,91 |
| 112 | Nee | 70,24 | 77,03 | 88,90 | 93,65 | 103,87 | 101,29 | 101,53 | 90,05 | 80,79 | 107,51 |
| 113 | Nee | 70,24 | 77,03 | 88,90 | 93,65 | 103,87 | 101,29 | 101,53 | 90,05 | 80,79 | 107,51 |
| 115 | Nee | 70,24 | 77,03 | 88,90 | 93,65 | 103,87 | 101,29 | 101,53 | 90,05 | 80,79 | 107,51 |
| 114 | Nee | 70,24 | 77,03 | 88,90 | 93,65 | 103,87 | 101,29 | 101,53 | 90,05 | 80,79 | 107,51 |
| 116 | Nee | 70,24 | 77,03 | 88,90 | 93,65 | 103,87 | 101,29 | 101,53 | 90,05 | 80,79 | 107,51 |
| 117 | Nee | 70,24 | 77,03 | 88,90 | 93,65 | 103,87 | 101,29 | 101,53 | 90,05 | 80,79 | 107,51 |
| 119 | Nee | 70,24 | 77,03 | 88,90 | 93,65 | 103,87 | 101,29 | 101,53 | 90,05 | 80,79 | 107,51 |
| 118 | Nee | 70,24 | 77,03 | 88,90 | 93,65 | 103,87 | 101,29 | 101,53 | 90,05 | 80,79 | 107,51 |

Model: Bentinckspark maximale geluidsniveau omroepinstallatie
 Groep: (hoofdgroep)
 Lijst van Puntbronnen, voor rekenmethode Industrielawaai - IL

| Naam | Omschr. | Hoogte | Maaiveld | HDef. | Type | Richt. | Hoek | Cb (D) | Cb (A) | Cb (N) |
|------|---------------------------------|--------|----------|----------|---------|--------|--------|--------|--------|--------|
| 100 | Omroepinstallatie voetbalveld | 3,00 | <--> | Relatief | Normaal | 0,00 | 360,00 | 0,00 | -- | -- |
| 101 | Omroepinstallatie voetbalveld | 3,00 | <--> | Relatief | Normaal | 0,00 | 360,00 | 0,00 | -- | -- |
| 102 | Omroepinstallatie voetbalveld | 3,00 | <--> | Relatief | Normaal | 0,00 | 360,00 | 0,00 | -- | -- |
| 103 | Omroepinstallatie voetbalveld | 3,00 | <--> | Relatief | Normaal | 0,00 | 360,00 | 0,00 | -- | -- |
| 104 | Omroepinstallatie voetbalveld | 3,00 | <--> | Relatief | Normaal | 0,00 | 360,00 | 0,00 | -- | -- |
| 105 | Omroepinstallatie voetbalveld | 3,00 | <--> | Relatief | Normaal | 0,00 | 360,00 | 0,00 | -- | -- |
| 106 | Omroepinstallatie voetbalveld | 3,00 | <--> | Relatief | Normaal | 0,00 | 360,00 | 0,00 | -- | -- |
| 107 | Omroepinstallatie voetbalveld | 3,00 | <--> | Relatief | Normaal | 0,00 | 360,00 | 0,00 | -- | -- |
| 108 | Omroepinstallatie atletiekbaan | 3,00 | <--> | Relatief | Normaal | 0,00 | 360,00 | 0,00 | -- | -- |
| 109 | Omroepinstallatie atletiekbaan | 3,00 | <--> | Relatief | Normaal | 0,00 | 360,00 | 0,00 | -- | -- |
| 110 | Omroepinstallatie atletiekbaan | 3,00 | <--> | Relatief | Normaal | 0,00 | 360,00 | 0,00 | -- | -- |
| 111 | Omroepinstallatie atletiekbaan | 3,00 | <--> | Relatief | Normaal | 0,00 | 360,00 | 0,00 | -- | -- |
| 112 | Omroepinstallatie hockeyveld | 3,00 | <--> | Relatief | Normaal | 0,00 | 360,00 | 0,00 | -- | -- |
| 113 | Omroepinstallatie hockeyveld | 3,00 | <--> | Relatief | Normaal | 0,00 | 360,00 | 0,00 | -- | -- |
| 115 | Omroepinstallatie hockeyveld | 3,00 | <--> | Relatief | Normaal | 0,00 | 360,00 | 0,00 | -- | -- |
| 114 | Omroepinstallatie hockeyveld | 3,00 | <--> | Relatief | Normaal | 0,00 | 360,00 | 0,00 | -- | -- |
| 116 | Omroepinstallatie basketbalveld | 3,00 | <--> | Relatief | Normaal | 0,00 | 360,00 | 0,00 | -- | -- |
| 117 | Omroepinstallatie basketbalveld | 3,00 | <--> | Relatief | Normaal | 0,00 | 360,00 | 0,00 | -- | -- |
| 119 | Omroepinstallatie basketbalveld | 3,00 | <--> | Relatief | Normaal | 0,00 | 360,00 | 0,00 | -- | -- |
| 118 | Omroepinstallatie basketbalveld | 3,00 | <--> | Relatief | Normaal | 0,00 | 360,00 | 0,00 | -- | -- |

Model: Bentinckspark maximale geluidsniveau omroepinstallatie
 Groep: (hoofdgroep)
 Lijst van Puntbronnen, voor rekenmethode Industrielawaai - IL

| Naam | GeenRefl. | Lwr 31 | Lwr 63 | Lwr 125 | Lwr 250 | Lwr 500 | Lwr 1k | Lwr 2k | Lwr 4k | Lwr 8k | Lwr Totaal |
|------|-----------|--------|--------|---------|---------|---------|--------|--------|--------|--------|------------|
| 100 | Nee | 80,34 | 87,13 | 99,00 | 103,75 | 113,97 | 111,39 | 111,63 | 100,15 | 90,89 | 117,61 |
| 101 | Nee | 80,34 | 87,13 | 99,00 | 103,75 | 113,97 | 111,39 | 111,63 | 100,15 | 90,89 | 117,61 |
| 102 | Nee | 80,34 | 87,13 | 99,00 | 103,75 | 113,97 | 111,39 | 111,63 | 100,15 | 90,89 | 117,61 |
| 103 | Nee | 80,34 | 87,13 | 99,00 | 103,75 | 113,97 | 111,39 | 111,63 | 100,15 | 90,89 | 117,61 |
| 104 | Nee | 80,34 | 87,13 | 99,00 | 103,75 | 113,97 | 111,39 | 111,63 | 100,15 | 90,89 | 117,61 |
| 105 | Nee | 80,34 | 87,13 | 99,00 | 103,75 | 113,97 | 111,39 | 111,63 | 100,15 | 90,89 | 117,61 |
| 106 | Nee | 80,34 | 87,13 | 99,00 | 103,75 | 113,97 | 111,39 | 111,63 | 100,15 | 90,89 | 117,61 |
| 107 | Nee | 80,34 | 87,13 | 99,00 | 103,75 | 113,97 | 111,39 | 111,63 | 100,15 | 90,89 | 117,61 |
| 108 | Nee | 81,64 | 88,43 | 100,30 | 105,05 | 115,27 | 112,69 | 112,93 | 101,45 | 92,19 | 118,91 |
| 109 | Nee | 81,64 | 88,43 | 100,30 | 105,05 | 115,27 | 112,69 | 112,93 | 101,45 | 92,19 | 118,91 |
| 110 | Nee | 81,64 | 88,43 | 100,30 | 105,05 | 115,27 | 112,69 | 112,93 | 101,45 | 92,19 | 118,91 |
| 111 | Nee | 81,64 | 88,43 | 100,30 | 105,05 | 115,27 | 112,69 | 112,93 | 101,45 | 92,19 | 118,91 |
| 112 | Nee | 77,24 | 84,03 | 95,90 | 100,65 | 110,87 | 108,29 | 108,53 | 97,05 | 87,79 | 114,51 |
| 113 | Nee | 77,24 | 84,03 | 95,90 | 100,65 | 110,87 | 108,29 | 108,53 | 97,05 | 87,79 | 114,51 |
| 115 | Nee | 77,24 | 84,03 | 95,90 | 100,65 | 110,87 | 108,29 | 108,53 | 97,05 | 87,79 | 114,51 |
| 114 | Nee | 77,24 | 84,03 | 95,90 | 100,65 | 110,87 | 108,29 | 108,53 | 97,05 | 87,79 | 114,51 |
| 116 | Nee | 77,24 | 84,03 | 95,90 | 100,65 | 110,87 | 108,29 | 108,53 | 97,05 | 87,79 | 114,51 |
| 117 | Nee | 77,24 | 84,03 | 95,90 | 100,65 | 110,87 | 108,29 | 108,53 | 97,05 | 87,79 | 114,51 |
| 119 | Nee | 77,24 | 84,03 | 95,90 | 100,65 | 110,87 | 108,29 | 108,53 | 97,05 | 87,79 | 114,51 |
| 118 | Nee | 77,24 | 84,03 | 95,90 | 100,65 | 110,87 | 108,29 | 108,53 | 97,05 | 87,79 | 114,51 |

Rapport: Resultatentabel
 Model: Bentinckspark equivalent geluidsniveau omroepinstallatie
 LAeq totaalresultaten voor toetspunten
 Groep: (hoofdgroep)
 Groepsreductie: Nee

| Naam | | | | | | | |
|-----------|-----------------------------------|--------|------|-------|-------|--------|------|
| Toetspunt | Omschrijving | Hoogte | Dag | Avond | Nacht | Etmaal | Li |
| 01_A | Flats zuidzijde | 1,50 | 49,3 | -- | -- | 49,3 | 65,1 |
| 01_B | Flats zuidzijde | 4,50 | 52,0 | -- | -- | 52,0 | 66,4 |
| 01_C | Flats zuidzijde | 7,50 | 52,4 | -- | -- | 52,4 | 66,4 |
| 01_D | Flats zuidzijde | 10,50 | 52,7 | -- | -- | 52,7 | 66,4 |
| 01_E | Flats zuidzijde | 13,50 | 52,9 | -- | -- | 52,9 | 66,3 |
| 01_F | Flats zuidzijde | 16,50 | 53,0 | -- | -- | 53,0 | 66,3 |
| 02_A | Flats zuidzijde | 1,50 | 40,3 | -- | -- | 40,3 | 57,6 |
| 02_B | Flats zuidzijde | 4,50 | 42,3 | -- | -- | 42,3 | 59,2 |
| 02_C | Flats zuidzijde | 7,50 | 42,6 | -- | -- | 42,6 | 59,1 |
| 03_A | Woningen Galileilaan | 1,50 | 37,3 | -- | -- | 37,3 | 54,8 |
| 03_B | Woningen Galileilaan | 4,50 | 39,3 | -- | -- | 39,3 | 56,5 |
| 04_A | Woningen Galileilaan | 1,50 | 37,3 | -- | -- | 37,3 | 54,9 |
| 04_B | Woningen Galileilaan | 4,50 | 39,3 | -- | -- | 39,3 | 56,6 |
| 05_A | Woningen Galileilaan | 1,50 | 37,1 | -- | -- | 37,1 | 54,7 |
| 05_B | Woningen Galileilaan | 4,50 | 39,1 | -- | -- | 39,1 | 56,4 |
| 06_A | Woningen Galileilaan | 1,50 | 36,5 | -- | -- | 36,5 | 54,1 |
| 06_B | Woningen Galileilaan | 4,50 | 38,5 | -- | -- | 38,5 | 55,8 |
| 07_A | Woningen De Vos van Steenwijklaan | 1,50 | 37,4 | -- | -- | 37,4 | 54,9 |
| 07_B | Woningen De Vos van Steenwijklaan | 4,50 | 39,7 | -- | -- | 39,7 | 56,9 |
| 08_A | Woningen De Vos van Steenwijklaan | 1,50 | 38,5 | -- | -- | 38,5 | 56,0 |
| 08_B | Woningen De Vos van Steenwijklaan | 4,50 | 40,8 | -- | -- | 40,8 | 57,9 |
| 09_A | Woningen De Vos van Steenwijklaan | 1,50 | 39,3 | -- | -- | 39,3 | 56,7 |
| 09_B | Woningen De Vos van Steenwijklaan | 4,50 | 41,6 | -- | -- | 41,6 | 58,6 |
| 10_A | Woningen De Vos van Steenwijklaan | 1,50 | 41,4 | -- | -- | 41,4 | 58,6 |
| 10_B | Woningen De Vos van Steenwijklaan | 4,50 | 43,8 | -- | -- | 43,8 | 60,4 |
| 11_A | Woningen De Vos van Steenwijklaan | 1,50 | 46,7 | -- | -- | 46,7 | 62,6 |
| 11_B | Woningen De Vos van Steenwijklaan | 4,50 | 49,6 | -- | -- | 49,6 | 64,2 |
| 12_A | Woningen De Vos van Steenwijklaan | 1,50 | 42,0 | -- | -- | 42,0 | 59,0 |
| 12_B | Woningen De Vos van Steenwijklaan | 4,50 | 44,3 | -- | -- | 44,3 | 60,6 |
| 13_A | Woningen Sportlaan | 1,50 | 42,9 | -- | -- | 42,9 | 59,7 |
| 13_B | Woningen Sportlaan | 4,50 | 45,6 | -- | -- | 45,6 | 61,4 |
| 14_A | Woningen Sportlaan | 1,50 | 43,8 | -- | -- | 43,8 | 60,4 |
| 14_B | Woningen Sportlaan | 4,50 | 46,4 | -- | -- | 46,4 | 62,1 |
| 15_A | Woningen Sportlaan | 1,50 | 43,2 | -- | -- | 43,2 | 60,2 |
| 15_B | Woningen Sportlaan | 4,50 | 45,7 | -- | -- | 45,7 | 62,0 |
| 16_A | Woningen Sportlaan | 1,50 | 42,9 | -- | -- | 42,9 | 60,0 |
| 16_B | Woningen Sportlaan | 4,50 | 45,2 | -- | -- | 45,2 | 61,8 |
| 17_A | Woningen Zwembadweg | 1,50 | 45,6 | -- | -- | 45,6 | 62,3 |
| 17_B | Woningen Zwembadweg | 4,50 | 48,1 | -- | -- | 48,1 | 64,1 |
| 18_A | Woningen Zwembadweg | 1,50 | 52,3 | -- | -- | 52,3 | 67,0 |
| 18_B | Woningen Zwembadweg | 4,50 | 54,5 | -- | -- | 54,5 | 68,4 |
| 19_A | Nieuwe woningen | 1,50 | 43,5 | -- | -- | 43,5 | 60,6 |
| 19_B | Nieuwe woningen | 4,50 | 45,9 | -- | -- | 45,9 | 62,4 |
| 19_C | Nieuwe woningen | 7,50 | 46,5 | -- | -- | 46,5 | 62,4 |
| 20_A | Nieuwe woningen | 1,50 | 45,1 | -- | -- | 45,1 | 62,0 |
| 20_B | Nieuwe woningen | 4,50 | 47,6 | -- | -- | 47,6 | 63,7 |
| 20_C | Nieuwe woningen | 7,50 | 48,3 | -- | -- | 48,3 | 63,7 |
| 21_A | Nieuwe woningen | 1,50 | 56,0 | -- | -- | 56,0 | 69,7 |
| 21_B | Nieuwe woningen | 4,50 | 57,6 | -- | -- | 57,6 | 70,9 |
| 21_C | Nieuwe woningen | 7,50 | 57,6 | -- | -- | 57,6 | 70,9 |
| 22_A | Nieuwe school | 1,50 | 54,6 | -- | -- | 54,6 | 68,4 |
| 22_B | Nieuwe school | 4,50 | 56,2 | -- | -- | 56,2 | 69,7 |
| 22_C | Nieuwe school | 7,50 | 56,4 | -- | -- | 56,4 | 69,7 |

Alle getoonde dB-waarden zijn A-gewogen

Rapport: Resultatentabel
Model: Benticnckspark maximale geluidsniveau omroepinstallatie
LAmaz totaalresultaten voor toetspunten
Groep: voetbalvelden

| Naam Toetspunt | Omschrijving | Hoogte | Dag | Avond | Nacht |
|-------------------|-----------------------------------|--------|-----|-------|-------|
| 01_A | Flats zuidzijde | 1,50 | 67 | -- | -- |
| 01_B | Flats zuidzijde | 4,50 | 69 | -- | -- |
| 01_C | Flats zuidzijde | 7,50 | 69 | -- | -- |
| 01_D | Flats zuidzijde | 10,50 | 69 | -- | -- |
| 01_E | Flats zuidzijde | 13,50 | 69 | -- | -- |
| 01_F | Flats zuidzijde | 16,50 | 69 | -- | -- |
| 02_A | Flats zuidzijde | 1,50 | 53 | -- | -- |
| 02_B | Flats zuidzijde | 4,50 | 55 | -- | -- |
| 02_C | Flats zuidzijde | 7,50 | 55 | -- | -- |
| 03_A | Woningen Galileilaan | 1,50 | 48 | -- | -- |
| 03_B | Woningen Galileilaan | 4,50 | 50 | -- | -- |
| 04_A | Woningen Galileilaan | 1,50 | 48 | -- | -- |
| 04_B | Woningen Galileilaan | 4,50 | 50 | -- | -- |
| 05_A | Woningen Galileilaan | 1,50 | 48 | -- | -- |
| 05_B | Woningen Galileilaan | 4,50 | 50 | -- | -- |
| 06_A | Woningen Galileilaan | 1,50 | 47 | -- | -- |
| 06_B | Woningen Galileilaan | 4,50 | 49 | -- | -- |
| 07_A | Woningen De Vos van Steenwijklaan | 1,50 | 48 | -- | -- |
| 07_B | Woningen De Vos van Steenwijklaan | 4,50 | 50 | -- | -- |
| 08_A | Woningen De Vos van Steenwijklaan | 1,50 | 49 | -- | -- |
| 08_B | Woningen De Vos van Steenwijklaan | 4,50 | 52 | -- | -- |
| 09_A | Woningen De Vos van Steenwijklaan | 1,50 | 50 | -- | -- |
| 09_B | Woningen De Vos van Steenwijklaan | 4,50 | 52 | -- | -- |
| 10_A | Woningen De Vos van Steenwijklaan | 1,50 | 50 | -- | -- |
| 10_B | Woningen De Vos van Steenwijklaan | 4,50 | 53 | -- | -- |
| 11_A | Woningen De Vos van Steenwijklaan | 1,50 | 49 | -- | -- |
| 11_B | Woningen De Vos van Steenwijklaan | 4,50 | 51 | -- | -- |
| 12_A | Woningen De Vos van Steenwijklaan | 1,50 | 48 | -- | -- |
| 12_B | Woningen De Vos van Steenwijklaan | 4,50 | 50 | -- | -- |
| 13_A | Woningen Sportlaan | 1,50 | 46 | -- | -- |
| 13_B | Woningen Sportlaan | 4,50 | 49 | -- | -- |
| 14_A | Woningen Sportlaan | 1,50 | 47 | -- | -- |
| 14_B | Woningen Sportlaan | 4,50 | 50 | -- | -- |
| 15_A | Woningen Sportlaan | 1,50 | 50 | -- | -- |
| 15_B | Woningen Sportlaan | 4,50 | 52 | -- | -- |
| 16_A | Woningen Sportlaan | 1,50 | 51 | -- | -- |
| 16_B | Woningen Sportlaan | 4,50 | 54 | -- | -- |
| 17_A | Woningen Zwembadweg | 1,50 | 53 | -- | -- |
| 17_B | Woningen Zwembadweg | 4,50 | 56 | -- | -- |
| 18_A | Woningen Zwembadweg | 1,50 | 53 | -- | -- |
| 18_B | Woningen Zwembadweg | 4,50 | 55 | -- | -- |
| 19_A | Nieuwe woningen | 1,50 | 53 | -- | -- |
| 19_B | Nieuwe woningen | 4,50 | 55 | -- | -- |
| 19_C | Nieuwe woningen | 7,50 | 56 | -- | -- |
| 20_A | Nieuwe woningen | 1,50 | 54 | -- | -- |
| 20_B | Nieuwe woningen | 4,50 | 56 | -- | -- |
| 20_C | Nieuwe woningen | 7,50 | 57 | -- | -- |
| 21_A | Nieuwe woningen | 1,50 | 53 | -- | -- |
| 21_B | Nieuwe woningen | 4,50 | 55 | -- | -- |
| 21_C | Nieuwe woningen | 7,50 | 56 | -- | -- |
| 22_A | Nieuwe school | 1,50 | 53 | -- | -- |
| 22_B | Nieuwe school | 4,50 | 55 | -- | -- |
| 22_C | Nieuwe school | 7,50 | 56 | -- | -- |

Alle getoonde dB-waarden zijn A-gewogen

Rapport: Resultatentabel
Model: Bentinckspark maximale geluidsniveau omroepinstallatie
LAmaz totaalresultaten voor toetspunten
Groep: atletiekbaan

| Naam Toetspunt | Omschrijving | Hoogte | Dag | Avond | Nacht |
|-------------------|-----------------------------------|--------|-----|-------|-------|
| 01_A | Flats zuidzijde | 1,50 | 55 | -- | -- |
| 01_B | Flats zuidzijde | 4,50 | 58 | -- | -- |
| 01_C | Flats zuidzijde | 7,50 | 58 | -- | -- |
| 01_D | Flats zuidzijde | 10,50 | 59 | -- | -- |
| 01_E | Flats zuidzijde | 13,50 | 60 | -- | -- |
| 01_F | Flats zuidzijde | 16,50 | 60 | -- | -- |
| 02_A | Flats zuidzijde | 1,50 | 48 | -- | -- |
| 02_B | Flats zuidzijde | 4,50 | 50 | -- | -- |
| 02_C | Flats zuidzijde | 7,50 | 51 | -- | -- |
| 03_A | Woningen Galileilaan | 1,50 | 45 | -- | -- |
| 03_B | Woningen Galileilaan | 4,50 | 47 | -- | -- |
| 04_A | Woningen Galileilaan | 1,50 | 45 | -- | -- |
| 04_B | Woningen Galileilaan | 4,50 | 47 | -- | -- |
| 05_A | Woningen Galileilaan | 1,50 | 45 | -- | -- |
| 05_B | Woningen Galileilaan | 4,50 | 47 | -- | -- |
| 06_A | Woningen Galileilaan | 1,50 | 44 | -- | -- |
| 06_B | Woningen Galileilaan | 4,50 | 46 | -- | -- |
| 07_A | Woningen De Vos van Steenwijklaan | 1,50 | 45 | -- | -- |
| 07_B | Woningen De Vos van Steenwijklaan | 4,50 | 47 | -- | -- |
| 08_A | Woningen De Vos van Steenwijklaan | 1,50 | 46 | -- | -- |
| 08_B | Woningen De Vos van Steenwijklaan | 4,50 | 48 | -- | -- |
| 09_A | Woningen De Vos van Steenwijklaan | 1,50 | 46 | -- | -- |
| 09_B | Woningen De Vos van Steenwijklaan | 4,50 | 48 | -- | -- |
| 10_A | Woningen De Vos van Steenwijklaan | 1,50 | 47 | -- | -- |
| 10_B | Woningen De Vos van Steenwijklaan | 4,50 | 49 | -- | -- |
| 11_A | Woningen De Vos van Steenwijklaan | 1,50 | 47 | -- | -- |
| 11_B | Woningen De Vos van Steenwijklaan | 4,50 | 49 | -- | -- |
| 12_A | Woningen De Vos van Steenwijklaan | 1,50 | 46 | -- | -- |
| 12_B | Woningen De Vos van Steenwijklaan | 4,50 | 48 | -- | -- |
| 13_A | Woningen Sportlaan | 1,50 | 47 | -- | -- |
| 13_B | Woningen Sportlaan | 4,50 | 49 | -- | -- |
| 14_A | Woningen Sportlaan | 1,50 | 48 | -- | -- |
| 14_B | Woningen Sportlaan | 4,50 | 50 | -- | -- |
| 15_A | Woningen Sportlaan | 1,50 | 51 | -- | -- |
| 15_B | Woningen Sportlaan | 4,50 | 54 | -- | -- |
| 16_A | Woningen Sportlaan | 1,50 | 53 | -- | -- |
| 16_B | Woningen Sportlaan | 4,50 | 56 | -- | -- |
| 17_A | Woningen Zwembadweg | 1,50 | 61 | -- | -- |
| 17_B | Woningen Zwembadweg | 4,50 | 64 | -- | -- |
| 18_A | Woningen Zwembadweg | 1,50 | 71 | -- | -- |
| 18_B | Woningen Zwembadweg | 4,50 | 73 | -- | -- |
| 19_A | Nieuwe woningen | 1,50 | 55 | -- | -- |
| 19_B | Nieuwe woningen | 4,50 | 57 | -- | -- |
| 19_C | Nieuwe woningen | 7,50 | 58 | -- | -- |
| 20_A | Nieuwe woningen | 1,50 | 59 | -- | -- |
| 20_B | Nieuwe woningen | 4,50 | 62 | -- | -- |
| 20_C | Nieuwe woningen | 7,50 | 63 | -- | -- |
| 21_A | Nieuwe woningen | 1,50 | 75 | -- | -- |
| 21_B | Nieuwe woningen | 4,50 | 76 | -- | -- |
| 21_C | Nieuwe woningen | 7,50 | 76 | -- | -- |
| 22_A | Nieuwe school | 1,50 | 74 | -- | -- |
| 22_B | Nieuwe school | 4,50 | 75 | -- | -- |
| 22_C | Nieuwe school | 7,50 | 75 | -- | -- |

Alle getoonde dB-waarden zijn A-gewogen

Rapport: Resultatentabel
Model: Bentinckspark maximale geluidsniveau omroepinstallatie
LAmaz totaalresultaten voor toetspunten
Groep: hockeyveld

| Naam Toetspunt | Omschrijving | Hoogte | Dag | Avond | Nacht |
|-------------------|-----------------------------------|--------|-----|-------|-------|
| 01_A | Flats zuidzijde | 1,50 | 41 | -- | -- |
| 01_B | Flats zuidzijde | 4,50 | 43 | -- | -- |
| 01_C | Flats zuidzijde | 7,50 | 43 | -- | -- |
| 01_D | Flats zuidzijde | 10,50 | 43 | -- | -- |
| 01_E | Flats zuidzijde | 13,50 | 43 | -- | -- |
| 01_F | Flats zuidzijde | 16,50 | 43 | -- | -- |
| 02_A | Flats zuidzijde | 1,50 | 39 | -- | -- |
| 02_B | Flats zuidzijde | 4,50 | 41 | -- | -- |
| 02_C | Flats zuidzijde | 7,50 | 41 | -- | -- |
| 03_A | Woningen Galileilaan | 1,50 | 39 | -- | -- |
| 03_B | Woningen Galileilaan | 4,50 | 41 | -- | -- |
| 04_A | Woningen Galileilaan | 1,50 | 39 | -- | -- |
| 04_B | Woningen Galileilaan | 4,50 | 41 | -- | -- |
| 05_A | Woningen Galileilaan | 1,50 | 41 | -- | -- |
| 05_B | Woningen Galileilaan | 4,50 | 43 | -- | -- |
| 06_A | Woningen Galileilaan | 1,50 | 41 | -- | -- |
| 06_B | Woningen Galileilaan | 4,50 | 43 | -- | -- |
| 07_A | Woningen De Vos van Steenwijklaan | 1,50 | 42 | -- | -- |
| 07_B | Woningen De Vos van Steenwijklaan | 4,50 | 45 | -- | -- |
| 08_A | Woningen De Vos van Steenwijklaan | 1,50 | 44 | -- | -- |
| 08_B | Woningen De Vos van Steenwijklaan | 4,50 | 46 | -- | -- |
| 09_A | Woningen De Vos van Steenwijklaan | 1,50 | 45 | -- | -- |
| 09_B | Woningen De Vos van Steenwijklaan | 4,50 | 48 | -- | -- |
| 10_A | Woningen De Vos van Steenwijklaan | 1,50 | 49 | -- | -- |
| 10_B | Woningen De Vos van Steenwijklaan | 4,50 | 51 | -- | -- |
| 11_A | Woningen De Vos van Steenwijklaan | 1,50 | 55 | -- | -- |
| 11_B | Woningen De Vos van Steenwijklaan | 4,50 | 57 | -- | -- |
| 12_A | Woningen De Vos van Steenwijklaan | 1,50 | 51 | -- | -- |
| 12_B | Woningen De Vos van Steenwijklaan | 4,50 | 53 | -- | -- |
| 13_A | Woningen Sportlaan | 1,50 | 57 | -- | -- |
| 13_B | Woningen Sportlaan | 4,50 | 60 | -- | -- |
| 14_A | Woningen Sportlaan | 1,50 | 58 | -- | -- |
| 14_B | Woningen Sportlaan | 4,50 | 61 | -- | -- |
| 15_A | Woningen Sportlaan | 1,50 | 56 | -- | -- |
| 15_B | Woningen Sportlaan | 4,50 | 59 | -- | -- |
| 16_A | Woningen Sportlaan | 1,50 | 53 | -- | -- |
| 16_B | Woningen Sportlaan | 4,50 | 56 | -- | -- |
| 17_A | Woningen Zwembadweg | 1,50 | 48 | -- | -- |
| 17_B | Woningen Zwembadweg | 4,50 | 50 | -- | -- |
| 18_A | Woningen Zwembadweg | 1,50 | 45 | -- | -- |
| 18_B | Woningen Zwembadweg | 4,50 | 48 | -- | -- |
| 19_A | Nieuwe woningen | 1,50 | 52 | -- | -- |
| 19_B | Nieuwe woningen | 4,50 | 55 | -- | -- |
| 19_C | Nieuwe woningen | 7,50 | 56 | -- | -- |
| 20_A | Nieuwe woningen | 1,50 | 49 | -- | -- |
| 20_B | Nieuwe woningen | 4,50 | 51 | -- | -- |
| 20_C | Nieuwe woningen | 7,50 | 52 | -- | -- |
| 21_A | Nieuwe woningen | 1,50 | 44 | -- | -- |
| 21_B | Nieuwe woningen | 4,50 | 46 | -- | -- |
| 21_C | Nieuwe woningen | 7,50 | 47 | -- | -- |
| 22_A | Nieuwe school | 1,50 | 42 | -- | -- |
| 22_B | Nieuwe school | 4,50 | 45 | -- | -- |
| 22_C | Nieuwe school | 7,50 | 45 | -- | -- |

Alle getoonde dB-waarden zijn A-gewogen

Rapport: Resultatentabel
Model: Benticnckspark maximale geluidsniveau omroepinstallatie
LAmaz totaalresultaten voor toetspunten
Groep: basketbalveld

| Naam Toetspunt | Omschrijving | Hoogte | Dag | Avond | Nacht |
|-------------------|-----------------------------------|--------|-----|-------|-------|
| 01_A | Flats zuidzijde | 1,50 | 41 | -- | -- |
| 01_B | Flats zuidzijde | 4,50 | 43 | -- | -- |
| 01_C | Flats zuidzijde | 7,50 | 43 | -- | -- |
| 01_D | Flats zuidzijde | 10,50 | 43 | -- | -- |
| 01_E | Flats zuidzijde | 13,50 | 44 | -- | -- |
| 01_F | Flats zuidzijde | 16,50 | 44 | -- | -- |
| 02_A | Flats zuidzijde | 1,50 | 40 | -- | -- |
| 02_B | Flats zuidzijde | 4,50 | 42 | -- | -- |
| 02_C | Flats zuidzijde | 7,50 | 42 | -- | -- |
| 03_A | Woningen Galileilaan | 1,50 | 40 | -- | -- |
| 03_B | Woningen Galileilaan | 4,50 | 42 | -- | -- |
| 04_A | Woningen Galileilaan | 1,50 | 41 | -- | -- |
| 04_B | Woningen Galileilaan | 4,50 | 43 | -- | -- |
| 05_A | Woningen Galileilaan | 1,50 | 42 | -- | -- |
| 05_B | Woningen Galileilaan | 4,50 | 44 | -- | -- |
| 06_A | Woningen Galileilaan | 1,50 | 42 | -- | -- |
| 06_B | Woningen Galileilaan | 4,50 | 44 | -- | -- |
| 07_A | Woningen De Vos van Steenwijklaan | 1,50 | 44 | -- | -- |
| 07_B | Woningen De Vos van Steenwijklaan | 4,50 | 46 | -- | -- |
| 08_A | Woningen De Vos van Steenwijklaan | 1,50 | 46 | -- | -- |
| 08_B | Woningen De Vos van Steenwijklaan | 4,50 | 49 | -- | -- |
| 09_A | Woningen De Vos van Steenwijklaan | 1,50 | 48 | -- | -- |
| 09_B | Woningen De Vos van Steenwijklaan | 4,50 | 50 | -- | -- |
| 10_A | Woningen De Vos van Steenwijklaan | 1,50 | 53 | -- | -- |
| 10_B | Woningen De Vos van Steenwijklaan | 4,50 | 55 | -- | -- |
| 11_A | Woningen De Vos van Steenwijklaan | 1,50 | 63 | -- | -- |
| 11_B | Woningen De Vos van Steenwijklaan | 4,50 | 66 | -- | -- |
| 12_A | Woningen De Vos van Steenwijklaan | 1,50 | 55 | -- | -- |
| 12_B | Woningen De Vos van Steenwijklaan | 4,50 | 58 | -- | -- |
| 13_A | Woningen Sportlaan | 1,50 | 52 | -- | -- |
| 13_B | Woningen Sportlaan | 4,50 | 54 | -- | -- |
| 14_A | Woningen Sportlaan | 1,50 | 52 | -- | -- |
| 14_B | Woningen Sportlaan | 4,50 | 55 | -- | -- |
| 15_A | Woningen Sportlaan | 1,50 | 51 | -- | -- |
| 15_B | Woningen Sportlaan | 4,50 | 54 | -- | -- |
| 16_A | Woningen Sportlaan | 1,50 | 50 | -- | -- |
| 16_B | Woningen Sportlaan | 4,50 | 52 | -- | -- |
| 17_A | Woningen Zwembadweg | 1,50 | 47 | -- | -- |
| 17_B | Woningen Zwembadweg | 4,50 | 49 | -- | -- |
| 18_A | Woningen Zwembadweg | 1,50 | 45 | -- | -- |
| 18_B | Woningen Zwembadweg | 4,50 | 47 | -- | -- |
| 19_A | Nieuwe woningen | 1,50 | 50 | -- | -- |
| 19_B | Nieuwe woningen | 4,50 | 52 | -- | -- |
| 19_C | Nieuwe woningen | 7,50 | 53 | -- | -- |
| 20_A | Nieuwe woningen | 1,50 | 48 | -- | -- |
| 20_B | Nieuwe woningen | 4,50 | 50 | -- | -- |
| 20_C | Nieuwe woningen | 7,50 | 50 | -- | -- |
| 21_A | Nieuwe woningen | 1,50 | 43 | -- | -- |
| 21_B | Nieuwe woningen | 4,50 | 46 | -- | -- |
| 21_C | Nieuwe woningen | 7,50 | 46 | -- | -- |
| 22_A | Nieuwe school | 1,50 | 42 | -- | -- |
| 22_B | Nieuwe school | 4,50 | 44 | -- | -- |
| 22_C | Nieuwe school | 7,50 | 45 | -- | -- |

Alle getoonde dB-waarden zijn A-gewogen

LBC 3491/12

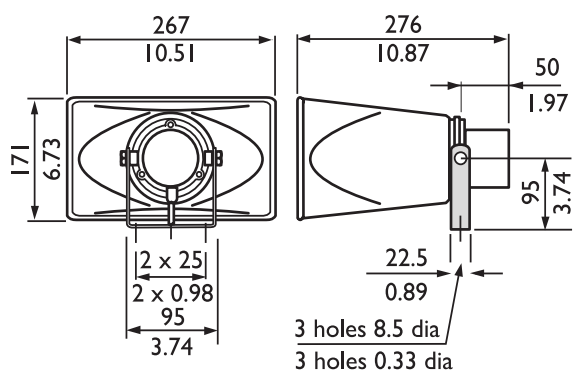

Afmetingen in mm

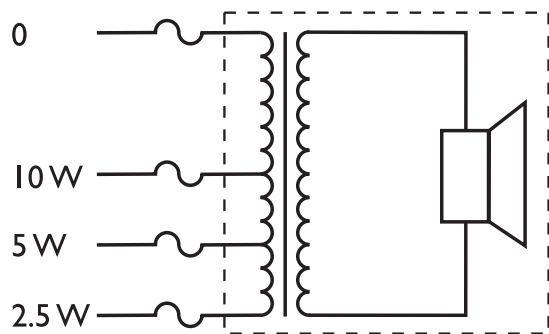

Circuitdiagram

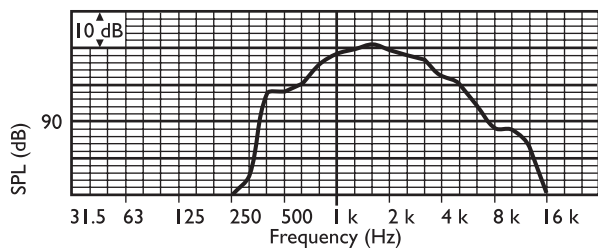

Frequentiebereik

| | 125 Hz | 250 Hz | 500 Hz | 1 kHz | 2 kHz | 4 kHz | 8 kHz |
|-----------|--------|--------|--------|-------|-------|-------|-------|
| SPL 1.1 | - | - | 99 | 108 | 111 | 106 | 97 |
| SPL max. | - | - | 109 | 118 | 121 | 116 | 107 |
| Q-factor | - | - | 2,7 | 6,5 | 15,8 | 40,7 | 75,9 |
| Rendement | - | - | 3,72 | 12,3 | 10 | 1,23 | 0,08 |
| H. hoek | - | - | 180 | 90 | 55 | 40 | 30 |
| V. hoek | - | - | 180 | 130 | 80 | 45 | 15 |

Akoestische karakteristieken gespecificeerd per octaaf

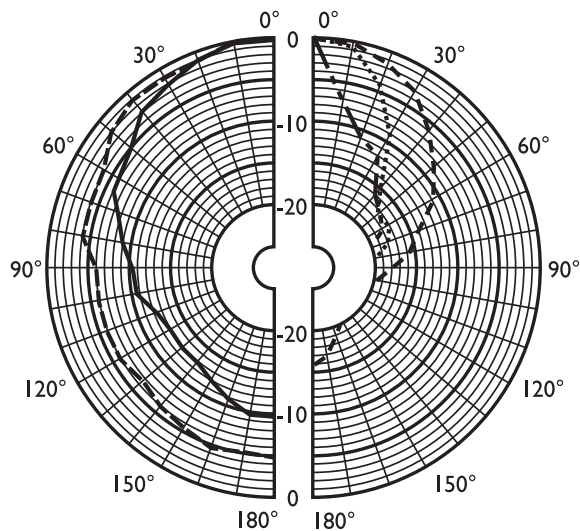

Polair diagram verticaal (gemeten met roze ruis)

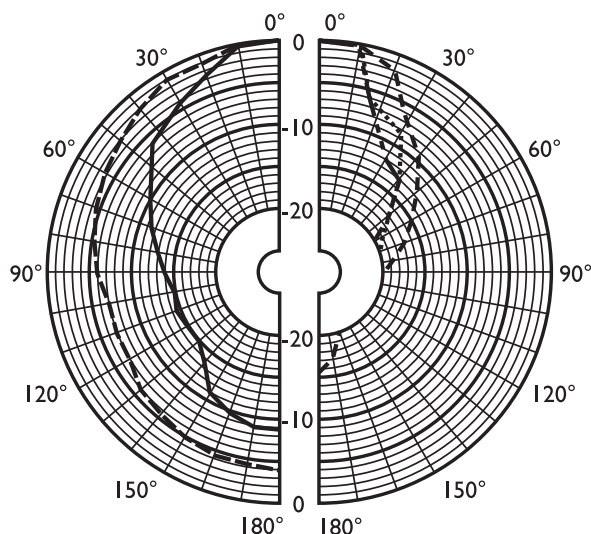

Polair diagram horizontaal (gemeten met roze ruis)

Model: Leq omroepinstallatie met richtingsafhankelijke uitstraling
Groep: (hoofdgroep)
Lijst van Puntbronnen, voor rekenmethode Industrielawaai - IL

| Naam | GeenRefL. | Lwr 3l | Lwr 63 | Lwr 125 | Lwr 250 | Lwr 500 | Lwr 1k | Lwr 2k | Lwr 4k | Lwr 8k | Lwr Totaal | Pb(u) (D) |
|------|-----------|--------|--------|---------|---------|---------|--------|--------|--------|--------|------------|-----------|
| 100 | Nee | 73,34 | 80,13 | 92,00 | 96,75 | 106,97 | 104,39 | 104,63 | 93,15 | 83,89 | 110,61 | 0,600 |
| 100 | Nee | 73,34 | 80,13 | 92,00 | 92,75 | 101,97 | 94,39 | 89,63 | 78,15 | 68,89 | 103,63 | 0,600 |
| 100 | Nee | 73,34 | 80,13 | 92,00 | 92,75 | 101,97 | 94,39 | 89,63 | 78,15 | 68,89 | 103,63 | 0,600 |
| 100 | Nee | 73,34 | 80,13 | 92,00 | 92,75 | 98,97 | 90,39 | 84,63 | 73,15 | 63,89 | 101,10 | 0,600 |
| 101 | Nee | 73,34 | 80,13 | 92,00 | 96,75 | 106,97 | 104,39 | 104,63 | 93,15 | 83,89 | 110,61 | 0,600 |
| 101 | Nee | 73,34 | 80,13 | 92,00 | 92,75 | 101,97 | 94,39 | 89,63 | 78,15 | 68,89 | 103,63 | 0,600 |
| 101 | Nee | 73,34 | 80,13 | 92,00 | 92,75 | 98,97 | 90,39 | 84,63 | 73,15 | 63,89 | 101,10 | 0,600 |
| 102 | Nee | 73,34 | 80,13 | 92,00 | 92,75 | 101,97 | 94,39 | 89,63 | 78,15 | 68,89 | 103,63 | 0,600 |
| 102 | Nee | 73,34 | 80,13 | 92,00 | 96,75 | 106,97 | 104,39 | 104,63 | 93,15 | 83,89 | 110,61 | 0,600 |
| 102 | Nee | 73,34 | 80,13 | 92,00 | 92,75 | 98,97 | 90,39 | 84,63 | 73,15 | 63,89 | 101,10 | 0,600 |
| 102 | Nee | 73,34 | 80,13 | 92,00 | 92,75 | 101,97 | 94,39 | 89,63 | 78,15 | 68,89 | 103,63 | 0,600 |
| 103 | Nee | 73,34 | 80,13 | 92,00 | 92,75 | 101,97 | 94,39 | 89,63 | 78,15 | 68,89 | 103,63 | 0,600 |
| 103 | Nee | 73,34 | 80,13 | 92,00 | 96,75 | 106,97 | 104,39 | 104,63 | 93,15 | 83,89 | 110,61 | 0,600 |
| 103 | Nee | 73,34 | 80,13 | 92,00 | 92,75 | 98,97 | 90,39 | 84,63 | 73,15 | 63,89 | 101,10 | 0,600 |
| 103 | Nee | 73,34 | 80,13 | 92,00 | 92,75 | 101,97 | 94,39 | 89,63 | 78,15 | 68,89 | 103,63 | 0,600 |
| 104 | Nee | 73,34 | 80,13 | 92,00 | 92,75 | 98,97 | 90,39 | 84,63 | 73,15 | 63,89 | 101,10 | 0,600 |
| 104 | Nee | 73,34 | 80,13 | 92,00 | 92,75 | 101,97 | 94,39 | 89,63 | 78,15 | 68,89 | 103,63 | 0,600 |
| 104 | Nee | 73,34 | 80,13 | 92,00 | 92,75 | 101,97 | 94,39 | 89,63 | 78,15 | 68,89 | 103,63 | 0,600 |
| 104 | Nee | 73,34 | 80,13 | 92,00 | 96,75 | 106,97 | 104,39 | 104,63 | 93,15 | 83,89 | 110,61 | 0,600 |
| 105 | Nee | 73,34 | 80,13 | 92,00 | 92,75 | 98,97 | 90,39 | 84,63 | 73,15 | 63,89 | 101,10 | 0,600 |
| 105 | Nee | 73,34 | 80,13 | 92,00 | 92,75 | 101,97 | 94,39 | 89,63 | 78,15 | 68,89 | 103,63 | 0,600 |
| 105 | Nee | 73,34 | 80,13 | 92,00 | 92,75 | 101,97 | 94,39 | 89,63 | 78,15 | 68,89 | 103,63 | 0,600 |
| 105 | Nee | 73,34 | 80,13 | 92,00 | 96,75 | 106,97 | 104,39 | 104,63 | 93,15 | 83,89 | 110,61 | 0,600 |
| 106 | Nee | 73,34 | 80,13 | 92,00 | 92,75 | 101,97 | 94,39 | 89,63 | 78,15 | 68,89 | 103,63 | 0,600 |
| 106 | Nee | 73,34 | 80,13 | 92,00 | 92,75 | 98,97 | 90,39 | 84,63 | 73,15 | 63,89 | 101,10 | 0,600 |
| 106 | Nee | 73,34 | 80,13 | 92,00 | 96,75 | 106,97 | 104,39 | 104,63 | 93,15 | 83,89 | 110,61 | 0,600 |
| 106 | Nee | 73,34 | 80,13 | 92,00 | 92,75 | 101,97 | 94,39 | 89,63 | 78,15 | 68,89 | 103,63 | 0,600 |
| 107 | Nee | 73,34 | 80,13 | 92,00 | 92,75 | 101,97 | 94,39 | 89,63 | 78,15 | 68,89 | 103,63 | 0,600 |
| 107 | Nee | 73,34 | 80,13 | 92,00 | 92,75 | 98,97 | 90,39 | 84,63 | 73,15 | 63,89 | 101,10 | 0,600 |
| 107 | Nee | 73,34 | 80,13 | 92,00 | 96,75 | 106,97 | 104,39 | 104,63 | 93,15 | 83,89 | 110,61 | 0,600 |
| 107 | Nee | 73,34 | 80,13 | 92,00 | 92,75 | 101,97 | 94,39 | 89,63 | 78,15 | 68,89 | 103,63 | 0,600 |
| 108 | Nee | 73,64 | 80,43 | 92,30 | 93,05 | 102,27 | 94,69 | 89,93 | 78,45 | 69,19 | 103,93 | 0,600 |
| 108 | Nee | 73,64 | 80,43 | 92,30 | 97,05 | 107,27 | 104,69 | 104,93 | 93,45 | 84,19 | 110,91 | 0,600 |
| 108 | Nee | 73,64 | 80,43 | 92,30 | 93,05 | 102,27 | 94,69 | 89,93 | 78,45 | 69,19 | 103,93 | 0,600 |
| 108 | Nee | 73,64 | 80,43 | 92,30 | 93,05 | 99,27 | 90,69 | 84,93 | 73,45 | 64,19 | 101,40 | 0,600 |
| 109 | Nee | 73,64 | 80,43 | 92,30 | 93,05 | 99,27 | 90,69 | 84,93 | 73,45 | 64,19 | 101,40 | 0,600 |
| 109 | Nee | 73,64 | 80,43 | 92,30 | 93,05 | 102,27 | 94,69 | 89,93 | 78,45 | 69,19 | 103,93 | 0,600 |
| 109 | Nee | 73,64 | 80,43 | 92,30 | 97,05 | 107,27 | 104,69 | 104,93 | 93,45 | 84,19 | 110,91 | 0,600 |
| 109 | Nee | 73,64 | 80,43 | 92,30 | 93,05 | 102,27 | 94,69 | 89,93 | 78,45 | 69,19 | 103,93 | 0,600 |
| 110 | Nee | 73,64 | 80,43 | 92,30 | 93,05 | 102,27 | 94,69 | 89,93 | 78,45 | 69,19 | 103,93 | 0,600 |
| 110 | Nee | 73,64 | 80,43 | 92,30 | 93,05 | 99,27 | 90,69 | 84,93 | 73,45 | 64,19 | 101,40 | 0,600 |
| 110 | Nee | 73,64 | 80,43 | 92,30 | 93,05 | 102,27 | 94,69 | 89,93 | 78,45 | 69,19 | 103,93 | 0,600 |
| 110 | Nee | 73,64 | 80,43 | 92,30 | 97,05 | 107,27 | 104,69 | 104,93 | 93,45 | 84,19 | 110,91 | 0,600 |
| 111 | Nee | 73,64 | 80,43 | 92,30 | 97,05 | 107,27 | 104,69 | 104,93 | 93,45 | 84,19 | 110,91 | 0,600 |
| 111 | Nee | 73,64 | 80,43 | 92,30 | 93,05 | 102,27 | 94,69 | 89,93 | 78,45 | 69,19 | 103,93 | 0,600 |
| 111 | Nee | 73,64 | 80,43 | 92,30 | 93,05 | 99,27 | 90,69 | 84,93 | 73,45 | 64,19 | 101,40 | 0,600 |
| 111 | Nee | 73,64 | 80,43 | 92,30 | 93,05 | 102,27 | 94,69 | 89,93 | 78,45 | 69,19 | 103,93 | 0,600 |
| 112 | Nee | 73,64 | 80,43 | 92,30 | 97,05 | 107,27 | 104,69 | 104,93 | 93,45 | 84,19 | 110,91 | 0,600 |
| 112 | Nee | 73,64 | 80,43 | 92,30 | 93,05 | 102,27 | 94,69 | 89,93 | 78,45 | 69,19 | 103,93 | 0,600 |
| 112 | Nee | 73,64 | 80,43 | 92,30 | 93,05 | 99,27 | 90,69 | 84,93 | 73,45 | 64,19 | 101,40 | 0,600 |
| 112 | Nee | 73,64 | 80,43 | 92,30 | 93,05 | 102,27 | 94,69 | 89,93 | 78,45 | 69,19 | 103,93 | 0,600 |
| 113 | Nee | 73,64 | 80,43 | 92,30 | 93,05 | 102,27 | 94,69 | 89,93 | 78,45 | 69,19 | 103,93 | 0,600 |
| 113 | Nee | 73,64 | 80,43 | 92,30 | 97,05 | 107,27 | 104,69 | 104,93 | 93,45 | 84,19 | 110,91 | 0,600 |
| 113 | Nee | 73,64 | 80,43 | 92,30 | 93,05 | 102,27 | 94,69 | 89,93 | 78,45 | 69,19 | 103,93 | 0,600 |
| 113 | Nee | 73,64 | 80,43 | 92,30 | 93,05 | 99,27 | 90,69 | 84,93 | 73,45 | 64,19 | 101,40 | 0,600 |
| 114 | Nee | 73,64 | 80,43 | 92,30 | 93,05 | 102,27 | 94,69 | 89,93 | 78,45 | 69,19 | 103,93 | 0,600 |
| 114 | Nee | 73,64 | 80,43 | 92,30 | 97,05 | 107,27 | 104,69 | 104,93 | 93,45 | 84,19 | 110,91 | 0,600 |
| 114 | Nee | 73,64 | 80,43 | 92,30 | 93,05 | 102,27 | 94,69 | 89,93 | 78,45 | 69,19 | 103,93 | 0,600 |
| 114 | Nee | 73,64 | 80,43 | 92,30 | 93,05 | 99,27 | 90,69 | 84,93 | 73,45 | 64,19 | 101,40 | 0,600 |
| 115 | Nee | 73,64 | 80,43 | 92,30 | 93,05 | 102,27 | 94,69 | 89,93 | 78,45 | 69,19 | 103,93 | 0,600 |
| 115 | Nee | 73,64 | 80,43 | 92,30 | 97,05 | 107,27 | 104,69 | 104,93 | 93,45 | 84,19 | 110,91 | 0,600 |
| 115 | Nee | 73,64 | 80,43 | 92,30 | 93,05 | 102,27 | 94,69 | 89,93 | 78,45 | 69,19 | 103,93 | 0,600 |
| 115 | Nee | 73,64 | 80,43 | 92,30 | 93,05 | 99,27 | 90,69 | 84,93 | 73,45 | 64,19 | 101,40 | 0,600 |
| 116 | Nee | 70,24 | 77,03 | 88,90 | 93,65 | 103,87 | 101,29 | 101,53 | 90,05 | 80,79 | 107,51 | 0,600 |

Model: Leq omroepinstallatie met richtingsafhankelijke uitstraling
 Groep: (hoofdgroep)
 Lijst van Puntbronnen, voor rekenmethode Industrielawaai - IL

| Naam | Omschr. | Hoogte | Maaiveld | HDef. | Type | Richt. | Hoek | Cb (D) | Cb (A) | Cb (N) |
|------|---------------------------------|--------|----------|----------|---------|--------|--------|--------|--------|--------|
| 117 | Omroepinstallatie basketbalveld | 3,00 | 0,00 | Relatief | Normaal | 0,00 | 360,00 | 13,01 | -- | -- |
| 118 | Omroepinstallatie basketbalveld | 3,00 | 0,00 | Relatief | Normaal | 0,00 | 360,00 | 13,01 | -- | -- |
| 119 | Omroepinstallatie basketbalveld | 3,00 | 0,00 | Relatief | Normaal | 0,00 | 360,00 | 13,01 | -- | -- |
| 120 | Omroepinstallatie hockeyveld | 3,00 | 0,00 | Relatief | Normaal | 0,00 | 360,00 | 13,01 | -- | -- |
| 121 | Omroepinstallatie hockeyveld | 3,00 | 0,00 | Relatief | Normaal | 0,00 | 360,00 | 13,01 | -- | -- |
| 122 | Omroepinstallatie hockeyveld | 3,00 | 0,00 | Relatief | Normaal | 0,00 | 360,00 | 13,01 | -- | -- |
| 123 | Omroepinstallatie hockeyveld | 3,00 | 0,00 | Relatief | Normaal | 0,00 | 360,00 | 13,01 | -- | -- |

Model: Leq omroepinstallatie met richtingsafhankelijke uitstraling
 Groep: (hoofdgroep)
 Lijst van Puntbronnen, voor rekenmethode Industrielawaai - IL

| Naam | GeenRefl. | Lwr 31 | Lwr 63 | Lwr 125 | Lwr 250 | Lwr 500 | Lwr 1k | Lwr 2k | Lwr 4k | Lwr 8k | Lwr Totaal | Pb(u) (D) |
|------|-----------|--------|--------|---------|---------|---------|--------|--------|--------|--------|------------|-----------|
| 117 | Nee | 70,24 | 77,03 | 88,90 | 93,65 | 103,87 | 101,29 | 101,53 | 90,05 | 80,79 | 107,51 | 0,600 |
| 118 | Nee | 70,24 | 77,03 | 88,90 | 93,65 | 103,87 | 101,29 | 101,53 | 90,05 | 80,79 | 107,51 | 0,600 |
| 119 | Nee | 70,24 | 77,03 | 88,90 | 93,65 | 103,87 | 101,29 | 101,53 | 90,05 | 80,79 | 107,51 | 0,600 |
| 120 | Nee | 70,24 | 77,03 | 88,90 | 93,65 | 103,87 | 101,29 | 101,53 | 90,05 | 80,79 | 107,51 | 0,600 |
| 121 | Nee | 70,24 | 77,03 | 88,90 | 93,65 | 103,87 | 101,29 | 101,53 | 90,05 | 80,79 | 107,51 | 0,600 |
| 122 | Nee | 70,24 | 77,03 | 88,90 | 93,65 | 103,87 | 101,29 | 101,53 | 90,05 | 80,79 | 107,51 | 0,600 |
| 123 | Nee | 70,24 | 77,03 | 88,90 | 93,65 | 103,87 | 101,29 | 101,53 | 90,05 | 80,79 | 107,51 | 0,600 |

Model: Lmax omroepinstallatie met richtingsafhankelijke uitstraling
 Groep: (hoofdgroep)
 Lijst van Puntbronnen, voor rekenmethode Industrielawaai - IL

| Naam | GeenRef. | Lwr 3l | Lwr 63 | Lwr 125 | Lwr 250 | Lwr 500 | Lwr 1k | Lwr 2k | Lwr 4k | Lwr 8k | Lwr Totaal | Pb(u) (D) |
|------|----------|--------|--------|---------|---------|---------|--------|--------|--------|--------|------------|-----------|
| 100 | Nee | 73,30 | 87,13 | 99,00 | 103,75 | 113,97 | 111,39 | 111,63 | 100,15 | 90,89 | 117,61 | 12,000 |
| 100 | Nee | 80,34 | 87,13 | 99,00 | 99,75 | 108,97 | 101,39 | 96,63 | 85,15 | 75,89 | 110,63 | 12,000 |
| 100 | Nee | 80,34 | 87,13 | 99,00 | 99,75 | 108,97 | 101,39 | 96,63 | 85,15 | 75,89 | 110,63 | 12,000 |
| 100 | Nee | 80,34 | 87,13 | 99,00 | 99,75 | 105,97 | 97,90 | 91,63 | 80,15 | 70,89 | 108,15 | 12,000 |
| 101 | Nee | 73,30 | 87,13 | 99,00 | 103,75 | 113,97 | 111,39 | 111,63 | 100,15 | 90,89 | 117,61 | 12,000 |
| 101 | Nee | 80,34 | 87,13 | 99,00 | 99,75 | 108,97 | 101,39 | 96,63 | 85,15 | 75,89 | 110,63 | 12,000 |
| 101 | Nee | 80,34 | 87,13 | 99,00 | 99,75 | 108,97 | 101,39 | 96,63 | 85,15 | 75,89 | 110,63 | 12,000 |
| 101 | Nee | 80,34 | 87,13 | 99,00 | 99,75 | 105,97 | 97,90 | 91,63 | 80,15 | 70,89 | 108,15 | 12,000 |
| 102 | Nee | 80,34 | 87,13 | 99,00 | 99,75 | 108,97 | 101,39 | 96,63 | 85,15 | 75,89 | 110,63 | 12,000 |
| 102 | Nee | 73,30 | 87,13 | 99,00 | 103,75 | 113,97 | 111,39 | 111,63 | 100,15 | 90,89 | 117,61 | 12,000 |
| 102 | Nee | 80,34 | 87,13 | 99,00 | 99,75 | 105,97 | 97,90 | 91,63 | 80,15 | 70,89 | 108,15 | 12,000 |
| 102 | Nee | 80,34 | 87,13 | 99,00 | 99,75 | 108,97 | 101,39 | 96,63 | 85,15 | 75,89 | 110,63 | 12,000 |
| 103 | Nee | 80,34 | 87,13 | 99,00 | 99,75 | 108,97 | 101,39 | 96,63 | 85,15 | 75,89 | 110,63 | 12,000 |
| 103 | Nee | 73,30 | 87,13 | 99,00 | 103,75 | 113,97 | 111,39 | 111,63 | 100,15 | 90,89 | 117,61 | 12,000 |
| 103 | Nee | 80,34 | 87,13 | 99,00 | 99,75 | 105,97 | 97,90 | 91,63 | 80,15 | 70,89 | 108,15 | 12,000 |
| 103 | Nee | 80,34 | 87,13 | 99,00 | 99,75 | 108,97 | 101,39 | 96,63 | 85,15 | 75,89 | 110,63 | 12,000 |
| 104 | Nee | 80,34 | 87,13 | 99,00 | 99,75 | 105,97 | 97,90 | 91,63 | 80,15 | 70,89 | 108,15 | 12,000 |
| 104 | Nee | 80,34 | 87,13 | 99,00 | 99,75 | 108,97 | 101,39 | 96,63 | 85,15 | 75,89 | 110,63 | 12,000 |
| 104 | Nee | 80,34 | 87,13 | 99,00 | 99,75 | 108,97 | 101,39 | 96,63 | 85,15 | 75,89 | 110,63 | 12,000 |
| 104 | Nee | 73,30 | 87,13 | 99,00 | 103,75 | 113,97 | 111,39 | 111,63 | 100,15 | 90,89 | 117,61 | 12,000 |
| 105 | Nee | 80,34 | 87,13 | 99,00 | 99,75 | 105,97 | 97,90 | 91,63 | 80,15 | 70,89 | 108,15 | 12,000 |
| 105 | Nee | 80,34 | 87,13 | 99,00 | 99,75 | 108,97 | 101,39 | 96,63 | 85,15 | 75,89 | 110,63 | 12,000 |
| 105 | Nee | 80,34 | 87,13 | 99,00 | 99,75 | 108,97 | 101,39 | 96,63 | 85,15 | 75,89 | 110,63 | 12,000 |
| 105 | Nee | 73,30 | 87,13 | 99,00 | 103,75 | 113,97 | 111,39 | 111,63 | 100,15 | 90,89 | 117,61 | 12,000 |
| 106 | Nee | 80,34 | 87,13 | 99,00 | 99,75 | 108,97 | 101,39 | 96,63 | 85,15 | 75,89 | 110,63 | 12,000 |
| 106 | Nee | 80,34 | 87,13 | 99,00 | 99,75 | 105,97 | 97,90 | 91,63 | 80,15 | 70,89 | 108,15 | 12,000 |
| 106 | Nee | 73,30 | 87,13 | 99,00 | 103,75 | 113,97 | 111,39 | 111,63 | 100,15 | 90,89 | 117,61 | 12,000 |
| 106 | Nee | 80,34 | 87,13 | 99,00 | 99,75 | 108,97 | 101,39 | 96,63 | 85,15 | 75,89 | 110,63 | 12,000 |
| 107 | Nee | 80,34 | 87,13 | 99,00 | 99,75 | 108,97 | 101,39 | 96,63 | 85,15 | 75,89 | 110,63 | 12,000 |
| 107 | Nee | 80,34 | 87,13 | 99,00 | 99,75 | 105,97 | 97,90 | 91,63 | 80,15 | 70,89 | 108,15 | 12,000 |
| 107 | Nee | 73,30 | 87,13 | 99,00 | 103,75 | 113,97 | 111,39 | 111,63 | 100,15 | 90,89 | 117,61 | 12,000 |
| 107 | Nee | 80,34 | 87,13 | 99,00 | 99,75 | 108,97 | 101,39 | 96,63 | 85,15 | 75,89 | 110,63 | 12,000 |
| 108 | Nee | 80,64 | 87,43 | 99,30 | 100,05 | 109,27 | 101,69 | 96,93 | 85,45 | 76,19 | 110,93 | 12,000 |
| 108 | Nee | 80,64 | 87,43 | 99,30 | 104,05 | 114,27 | 111,69 | 111,93 | 100,45 | 91,19 | 117,91 | 12,000 |
| 108 | Nee | 80,64 | 87,43 | 99,30 | 100,05 | 109,27 | 101,69 | 96,93 | 85,45 | 76,19 | 110,93 | 12,000 |
| 108 | Nee | 80,64 | 87,43 | 99,30 | 100,05 | 106,27 | 97,69 | 91,93 | 80,45 | 71,19 | 108,40 | 12,000 |
| 109 | Nee | 80,64 | 87,43 | 99,30 | 100,05 | 106,27 | 97,69 | 91,93 | 80,45 | 71,19 | 108,40 | 12,000 |
| 109 | Nee | 80,64 | 87,43 | 99,30 | 100,05 | 109,27 | 101,69 | 96,93 | 85,45 | 76,19 | 110,93 | 12,000 |
| 109 | Nee | 80,64 | 87,43 | 99,30 | 104,05 | 114,27 | 111,69 | 111,93 | 100,45 | 91,19 | 117,91 | 12,000 |
| 109 | Nee | 80,64 | 87,43 | 99,30 | 100,05 | 109,27 | 101,69 | 96,93 | 85,45 | 76,19 | 110,93 | 12,000 |
| 110 | Nee | 80,64 | 87,43 | 99,30 | 100,05 | 109,27 | 101,69 | 96,93 | 85,45 | 76,19 | 110,93 | 12,000 |
| 110 | Nee | 80,64 | 87,43 | 99,30 | 100,05 | 106,27 | 97,69 | 91,93 | 80,45 | 71,19 | 108,40 | 12,000 |
| 110 | Nee | 80,64 | 87,43 | 99,30 | 100,05 | 109,27 | 101,69 | 96,93 | 85,45 | 76,19 | 110,93 | 12,000 |
| 110 | Nee | 80,64 | 87,43 | 99,30 | 104,05 | 114,27 | 111,69 | 111,93 | 100,45 | 91,19 | 117,91 | 12,000 |
| 111 | Nee | 80,64 | 87,43 | 99,30 | 104,05 | 114,27 | 111,69 | 111,93 | 100,45 | 91,19 | 117,91 | 12,000 |
| 111 | Nee | 80,64 | 87,43 | 99,30 | 100,05 | 109,27 | 101,69 | 96,93 | 85,45 | 76,19 | 110,93 | 12,000 |
| 111 | Nee | 80,64 | 87,43 | 99,30 | 100,05 | 106,27 | 97,69 | 91,93 | 80,45 | 71,19 | 108,40 | 12,000 |
| 111 | Nee | 80,64 | 87,43 | 99,30 | 100,05 | 109,27 | 101,69 | 96,93 | 85,45 | 76,19 | 110,93 | 12,000 |
| 112 | Nee | 80,64 | 87,43 | 99,30 | 104,05 | 114,27 | 111,69 | 111,93 | 100,45 | 91,19 | 117,91 | 12,000 |
| 112 | Nee | 80,64 | 87,43 | 99,30 | 100,05 | 109,27 | 101,69 | 96,93 | 85,45 | 76,19 | 110,93 | 12,000 |
| 112 | Nee | 80,64 | 87,43 | 99,30 | 100,05 | 106,27 | 97,69 | 91,93 | 80,45 | 71,19 | 108,40 | 12,000 |
| 112 | Nee | 80,64 | 87,43 | 99,30 | 100,05 | 109,27 | 101,69 | 96,93 | 85,45 | 76,19 | 110,93 | 12,000 |
| 113 | Nee | 80,64 | 87,43 | 99,30 | 100,05 | 109,27 | 101,69 | 96,93 | 85,45 | 76,19 | 110,93 | 12,000 |
| 113 | Nee | 80,64 | 87,43 | 99,30 | 104,05 | 114,27 | 111,69 | 111,93 | 100,45 | 91,19 | 117,91 | 12,000 |
| 113 | Nee | 80,64 | 87,43 | 99,30 | 100,05 | 109,27 | 101,69 | 96,93 | 85,45 | 76,19 | 110,93 | 12,000 |
| 113 | Nee | 80,64 | 87,43 | 99,30 | 100,05 | 106,27 | 97,69 | 91,93 | 80,45 | 71,19 | 108,40 | 12,000 |
| 114 | Nee | 80,64 | 87,43 | 99,30 | 100,05 | 109,27 | 101,69 | 96,93 | 85,45 | 76,19 | 110,93 | 12,000 |
| 114 | Nee | 80,64 | 87,43 | 99,30 | 104,05 | 114,27 | 111,69 | 111,93 | 100,45 | 91,19 | 117,91 | 12,000 |
| 114 | Nee | 80,64 | 87,43 | 99,30 | 100,05 | 109,27 | 101,69 | 96,93 | 85,45 | 76,19 | 110,93 | 12,000 |
| 114 | Nee | 80,64 | 87,43 | 99,30 | 100,05 | 106,27 | 97,69 | 91,93 | 80,45 | 71,19 | 108,40 | 12,000 |
| 115 | Nee | 80,64 | 87,43 | 99,30 | 100,05 | 109,27 | 101,69 | 96,93 | 85,45 | 76,19 | 110,93 | 12,000 |
| 115 | Nee | 80,64 | 87,43 | 99,30 | 104,05 | 114,27 | 111,69 | 111,93 | 100,45 | 91,19 | 117,91 | 12,000 |
| 115 | Nee | 80,64 | 87,43 | 99,30 | 100,05 | 109,27 | 101,69 | 96,93 | 85,45 | 76,19 | 110,93 | 12,000 |
| 115 | Nee | 80,64 | 87,43 | 99,30 | 100,05 | 106,27 | 97,69 | 91,93 | 80,45 | 71,19 | 108,40 | 12,000 |
| 116 | Nee | 77,24 | 84,03 | 95,90 | 100,65 | 110,87 | 108,29 | 108,53 | 97,05 | 87,79 | 114,51 | 12,000 |

Model: Lmax omroepinstallatie met richtingsafhankelijke uitstraling
 Groep: (hoofdgroep)
 Lijst van Puntbronnen, voor rekenmethode Industrielawaai - IL

| Naam | Omschr. | Hoogte | Maaiveld | HDef. | Type | Richt. | Hoek | Cb (D) | Cb (A) | Cb (N) |
|------|---------------------------------|--------|----------|----------|---------|--------|--------|--------|--------|--------|
| 117 | Omroepinstallatie basketbalveld | 3,00 | 0,00 | Relatief | Normaal | 0,00 | 360,00 | 0,00 | -- | -- |
| 118 | Omroepinstallatie basketbalveld | 3,00 | 0,00 | Relatief | Normaal | 0,00 | 360,00 | 0,00 | -- | -- |
| 119 | Omroepinstallatie basketbalveld | 3,00 | 0,00 | Relatief | Normaal | 0,00 | 360,00 | 0,00 | -- | -- |
| 120 | Omroepinstallatie hockeyveld | 3,00 | 0,00 | Relatief | Normaal | 0,00 | 360,00 | 0,00 | -- | -- |
| 121 | Omroepinstallatie hockeyveld | 3,00 | 0,00 | Relatief | Normaal | 0,00 | 360,00 | 0,00 | -- | -- |
| 122 | Omroepinstallatie hockeyveld | 3,00 | 0,00 | Relatief | Normaal | 0,00 | 360,00 | 0,00 | -- | -- |
| 123 | Omroepinstallatie hockeyveld | 3,00 | 0,00 | Relatief | Normaal | 0,00 | 360,00 | 0,00 | -- | -- |

Model: Lmax omroepinstallatie met richtingsafhankelijke uitstraling
Groep: (hoofdgroep)
Lijst van Puntbronnen, voor rekenmethode Industrielawaai - IL

| Naam | GeenRefl. | Lwr 31 | Lwr 63 | Lwr 125 | Lwr 250 | Lwr 500 | Lwr 1k | Lwr 2k | Lwr 4k | Lwr 8k | Lwr Totaal | Pb(u) (D) |
|------|-----------|--------|--------|---------|---------|---------|--------|--------|--------|--------|------------|-----------|
| 117 | Nee | 77,24 | 84,03 | 95,90 | 100,65 | 110,87 | 108,29 | 108,53 | 97,05 | 87,79 | 114,51 | 12,000 |
| 118 | Nee | 77,24 | 84,03 | 95,90 | 100,65 | 110,87 | 108,29 | 108,53 | 97,05 | 87,79 | 114,51 | 12,000 |
| 119 | Nee | 77,24 | 84,03 | 95,90 | 100,65 | 110,87 | 108,29 | 108,53 | 97,05 | 87,79 | 114,51 | 12,000 |
| 120 | Nee | 77,24 | 84,03 | 95,90 | 100,65 | 110,87 | 108,29 | 108,53 | 97,05 | 87,79 | 114,51 | 12,000 |
| 121 | Nee | 77,24 | 84,03 | 95,90 | 100,65 | 110,87 | 108,29 | 108,53 | 97,05 | 87,79 | 114,51 | 12,000 |
| 122 | Nee | 77,24 | 84,03 | 95,90 | 100,65 | 110,87 | 108,29 | 108,53 | 97,05 | 87,79 | 114,51 | 12,000 |
| 123 | Nee | 77,24 | 84,03 | 95,90 | 100,65 | 110,87 | 108,29 | 108,53 | 97,05 | 87,79 | 114,51 | 12,000 |

Maximale geluidsniveaus tgv richtingsafh. omroepinstallatie

Rapport: Resultatentabel
 Model: Lmax omroepinstallatie met richtingsafhankelijke uitstraling
 LAmx totaalresultaten voor toetspunten
 Groep: Omroepinstallatie

| Naam Toetspunt | Omschrijving | Hoogte | Dag | Avond | Nacht |
|-------------------|-----------------------------------|--------|-----|-------|-------|
| 01_A | Flats zuidzijde | 1,50 | 56 | -- | -- |
| 01_B | Flats zuidzijde | 4,50 | 60 | -- | -- |
| 01_C | Flats zuidzijde | 7,50 | 60 | -- | -- |
| 01_D | Flats zuidzijde | 10,50 | 60 | -- | -- |
| 01_E | Flats zuidzijde | 13,50 | 60 | -- | -- |
| 01_F | Flats zuidzijde | 16,50 | 60 | -- | -- |
| 02_A | Flats zuidzijde | 1,50 | 49 | -- | -- |
| 02_B | Flats zuidzijde | 4,50 | 51 | -- | -- |
| 02_C | Flats zuidzijde | 7,50 | 51 | -- | -- |
| 03_A | Woningen Galileilaan | 1,50 | 46 | -- | -- |
| 03_B | Woningen Galileilaan | 4,50 | 48 | -- | -- |
| 04_A | Woningen Galileilaan | 1,50 | 46 | -- | -- |
| 04_B | Woningen Galileilaan | 4,50 | 48 | -- | -- |
| 05_A | Woningen Galileilaan | 1,50 | 46 | -- | -- |
| 05_B | Woningen Galileilaan | 4,50 | 48 | -- | -- |
| 06_A | Woningen Galileilaan | 1,50 | 45 | -- | -- |
| 06_B | Woningen Galileilaan | 4,50 | 47 | -- | -- |
| 07_A | Woningen De Vos van Steenwijklaan | 1,50 | 46 | -- | -- |
| 07_B | Woningen De Vos van Steenwijklaan | 4,50 | 48 | -- | -- |
| 08_A | Woningen De Vos van Steenwijklaan | 1,50 | 47 | -- | -- |
| 08_B | Woningen De Vos van Steenwijklaan | 4,50 | 50 | -- | -- |
| 09_A | Woningen De Vos van Steenwijklaan | 1,50 | 48 | -- | -- |
| 09_B | Woningen De Vos van Steenwijklaan | 4,50 | 50 | -- | -- |
| 10_A | Woningen De Vos van Steenwijklaan | 1,50 | 53 | -- | -- |
| 10_B | Woningen De Vos van Steenwijklaan | 4,50 | 55 | -- | -- |
| 11_A | Woningen De Vos van Steenwijklaan | 1,50 | 63 | -- | -- |
| 11_B | Woningen De Vos van Steenwijklaan | 4,50 | 66 | -- | -- |
| 12_A | Woningen De Vos van Steenwijklaan | 1,50 | 55 | -- | -- |
| 12_B | Woningen De Vos van Steenwijklaan | 4,50 | 58 | -- | -- |
| 13_A | Woningen Sportlaan | 1,50 | 57 | -- | -- |
| 13_B | Woningen Sportlaan | 4,50 | 60 | -- | -- |
| 14_A | Woningen Sportlaan | 1,50 | 58 | -- | -- |
| 14_B | Woningen Sportlaan | 4,50 | 61 | -- | -- |
| 15_A | Woningen Sportlaan | 1,50 | 56 | -- | -- |
| 15_B | Woningen Sportlaan | 4,50 | 59 | -- | -- |
| 16_A | Woningen Sportlaan | 1,50 | 53 | -- | -- |
| 16_B | Woningen Sportlaan | 4,50 | 56 | -- | -- |
| 17_A | Woningen Zwembadweg | 1,50 | 53 | -- | -- |
| 17_B | Woningen Zwembadweg | 4,50 | 57 | -- | -- |
| 18_A | Woningen Zwembadweg | 1,50 | 63 | -- | -- |
| 18_B | Woningen Zwembadweg | 4,50 | 66 | -- | -- |
| 19_A | Nieuwe woningen | 1,50 | 52 | -- | -- |
| 19_B | Nieuwe woningen | 4,50 | 55 | -- | -- |
| 19_C | Nieuwe woningen | 7,50 | 56 | -- | -- |
| 20_A | Nieuwe woningen | 1,50 | 51 | -- | -- |
| 20_B | Nieuwe woningen | 4,50 | 55 | -- | -- |
| 20_C | Nieuwe woningen | 7,50 | 57 | -- | -- |
| 21_A | Nieuwe woningen | 1,50 | 63 | -- | -- |
| 21_B | Nieuwe woningen | 4,50 | 65 | -- | -- |
| 21_C | Nieuwe woningen | 7,50 | 65 | -- | -- |
| 22_A | Nieuwe school | 1,50 | 62 | -- | -- |
| 22_B | Nieuwe school | 4,50 | 64 | -- | -- |
| 22_C | Nieuwe school | 7,50 | 64 | -- | -- |

Alle getoonde dB-waarden zijn A-gewogen