

**Bestemmingsplan Zonneakker ,  
Wachtum**

***Ontwerp***

Opdrachtgever:	Ecotecworld BV
Rapportnummer:	RB 10.207
Datum vrijgave:	November 2019
Opsteller:	Dhr. M. Beek
Goedkeuring:	Dhr. H. de Roo

## Inhoudsopgave

.....	1
<b>1 HOOFDSTUK 1 INLEIDEND HOOFDSTUK .....</b>	<b>4</b>
1.1 Inleiding .....	4
1.2 Aanleiding .....	4
1.3 Planologisch kader .....	5
1.4 Doel .....	6
1.5 Verantwoording .....	6
1.6 Leeswijzer .....	6
<b>2 HOOFDSTUK 2 LOCATIE- EN PLANBESCHRIJVING .....</b>	<b>7</b>
2.1 De ligging van het plangebied .....	7
2.2 Het gewenste plan .....	9
<b>3 HOOFDSTUK 3 BELEIDSKADER .....</b>	<b>13</b>
3.1 Rijksbeleid .....	13
3.1.1 Ruimtelijk – Structuurvisie Infrastructuur en Ruimte .....	13
3.1.2 Crisis- en herstelwet (Chw) .....	13
3.1.3 Ladder voor duurzame verstedelijking .....	14
3.2 Provinciaal beleid .....	14
Omgevingsvisie Drenthe 2018 .....	14
3.2.1 .....	14
<b>3.2.2 Provinciale omgevingsverordening .....</b>	<b>20</b>
3.2.3 Kernkwaliteiten-analyse .....	21
3.3 Gemeentelijk beleid .....	24
3.3.1 Structuurvisie Coevorden .....	24
3.3.2 Notitie Ruimtelijke Kwaliteit .....	25
3.3.3 Landschappelijke inpassing .....	26
Rijkswaterstaat Zonneroute A37 .....	26
3.4 .....	26
<b>4 HOOFDSTUK 4 OMGEVINGSFACTOREN .....</b>	<b>27</b>
4.1 Archeologie .....	27
4.2 Bodem .....	31
4.3 Ecologie .....	32
4.4 Fysieke veiligheid .....	34
4.5 Geluid .....	39
4.6 Luchtkwaliteit .....	39
4.7 M.E.R.-beoordeling .....	39
4.8 Milieuhinder .....	41
4.9 Watertoets .....	41
<b>5 HOOFDSTUK 5 UITVOERBAARHEID .....</b>	<b>45</b>
<b>6 HOOFDSTUK 6 OVERLEG EN INSpraak .....</b>	<b>46</b>
<b>7 HOOFDSTUK 7 JURIDISCHE TOELICHTING .....</b>	<b>47</b>
7.1 Algemeen .....	47
7.2 Koppeling Toelichting en Verbeelding .....	47
7.3 Toelichting op de planregels .....	48

<b>8</b>	<b>HOOFDSTUK 8 BIJLAGEN BIJ DE TOELICHTING .....</b>	<b>50</b>
8.1	Bijlage 1 Archeologisch onderzoek .....	50
8.2	Bijlage 2 Proefsloevenonderzoek .....	51
8.3	Bijlage 3 Effectenonderzoek archeologie .....	52
8.4	Bijlage 4 Quicksan ecologie.....	53
8.5	Bijlage 5 Watertoets .....	54
8.6	Bijlage 6 Vooroverlegreactie provincie Drenthe .....	55
8.7	Bijlage 7 Brief advies brandweer .....	56
8.8	Bijlage 8 Participatieplan .....	57

## 1 Hoofdstuk 1 Inleidend hoofdstuk

### 1.1 Inleiding

Voorliggend bestemmingsplan is bedoeld om het juridisch kader te bieden voor het kunnen uitvoeren van een ruimtelijk initiatief. Tevens biedt voorliggend bestemmingsplan de onderbouwing van waarom het gewenste ruimtelijk initiatief inpasbaar is op de door initiatiefnemers gewenste locatie, in dit geval het realiseren van een zogeheten zonneakker nabij het dorp Wachtum, direct gelegen langs de A37. De initiatiefnemer daarbij is het bedrijf Ecotecworld BV.

### 1.2 Aanleiding

De initiatiefnemer Ecotecworld BV heeft het voornemen om op een perceel ten zuiden gelegen van het dorp Wachtum een zonneakker te realiseren. De grootte van het ontwikkelingsgebied is in totaal circa 10 hectare. Ecotecworld BV wil op deze locatie graag een zonneakker realiseren vanwege het feit dat hiermee duurzame energie wordt opgewekt. In tegenstelling tot fossiele brandstoffen is de zon een onuitputtelijke bron van energie. Bovendien draagt energie van zonnepanelen bij aan het terugdringen van de CO<sub>2</sub> uitstoot. Voor dit project werkt Ecotechworld BV samen met de ter plaatse gevestigde hovenier.

Hieronder een weergave van het plangebied vanuit de lucht, gevolgd door een weergave naar het plangebied vanaf de A37.





### 1.3 Planologisch kader

Het perceel is opgenomen in het bestemmingsplan 'Buitengebied', zoals vastgesteld op 9 december 2014.

Hieronder een weergave van de bestemmingsplanverbeelding.

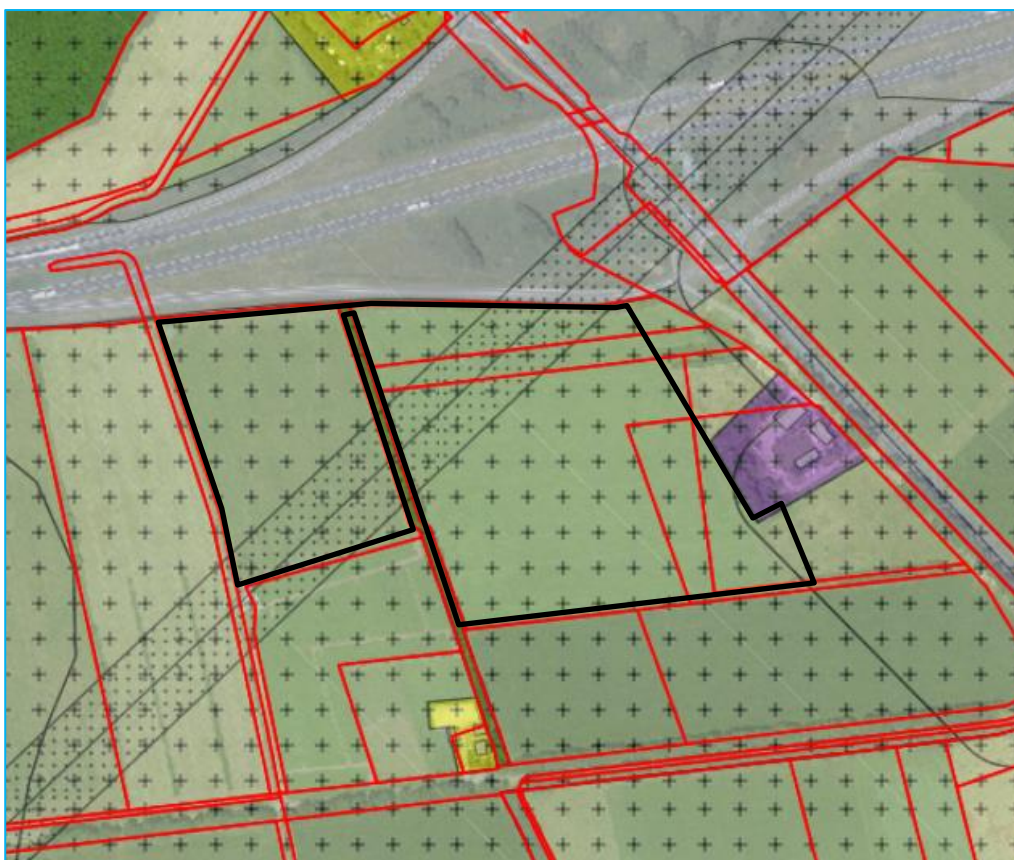

De twee verschillende deelgebieden worden globaal weergegeven door middel van het zwarte kader. Het gehele plangebied kent in het vigerende bestemmingsplan de enkelbestemming: 'Agrarisch met waarden – beekdallandschap'.

Het gehele plangebied kent daarnaast de archeologische dubbelbestemming: 'Waarde – Archeologische verwachtingswaarde'.

Ook kent het perceel verschillende gebiedsaanduidingen, te weten: 'Vrijwaringszone – laagvliegroute' en 'overige zone – grootschalig landbouwgebied'. Verder ligt er een strook over het perceel heen met een dubbelbestemming 'Leiding – Hoogspanningsverbinding'.

Het realiseren van een zonneakker op de gestelde locatie is in strijd met het bestemmingsplan. Om het plan toch te realiseren dient er een planologische procedure te worden doorlopen door middel van een aanpassing van het geldende bestemmingsplan ex artikel 3.1 Wet ruimtelijke ordening. Voorliggend bestemmingsplan voorziet hierin.

#### **1.4 Doel**

In deze partiële herziening van het bestemmingsplan Buitengebied wordt ingegaan op de (ruimtelijke) gevolgen van de voorgenomen ontwikkeling van het betreffende gebied. De realisatie van de plannen dient niet in strijd te zijn met een goede ruimtelijke ordening.

#### **1.5 Verantwoording**

Bij het opstellen van voorliggend bestemmingsplan is gebruik gemaakt van diverse (beleids)documenten en websites. Sommige (beleids)documenten en beeldbeschrijvende documenten zijn in voorkomende gevallen integraal overgenomen om de inhoud zoveel mogelijk te waarborgen. Daar waar bronnen zijn gebruikt is dat in de tekst weergegeven.

#### **1.6 Leeswijzer**

Na dit inleidende hoofdstuk wordt in hoofdstuk 2 een uitgebreidere weergave gegeven van het plan mede in relatie tot het vigerende ruimtelijk beleid. In hoofdstuk 3 komen de verschillende relevante beleidsstukken voorbij die van toepassing zijn op het plan en uitgewerkt op Rijksniveau, provinciaal niveau en gemeentelijk niveau. Hoofdstuk 4 geeft de invloed weer van het plan tot de verschillende omgevingsaspecten. In hoofdstuk 5 staat de economische uitvoerbaarheid centraal. Hoofdstuk 6 doet verslag van de inspraak- en overlegreacties, waarna hoofdstuk 7 ingaat op de juridische vertaling van het plan en vervolgens volgen nog de regels en de verbeelding.

## 2 Hoofdstuk 2 Locatie- en planbeschrijving

### 2.1 De ligging van het plangebied

Het plangebied bevindt zich in de nabijheid van het dorp Wachtum. Wachtum is gelegen binnen de Drentse gemeente Coevorden. Hieronder een weergave van de ligging van Wachtum vanuit een hoger gebiedsperspectief.

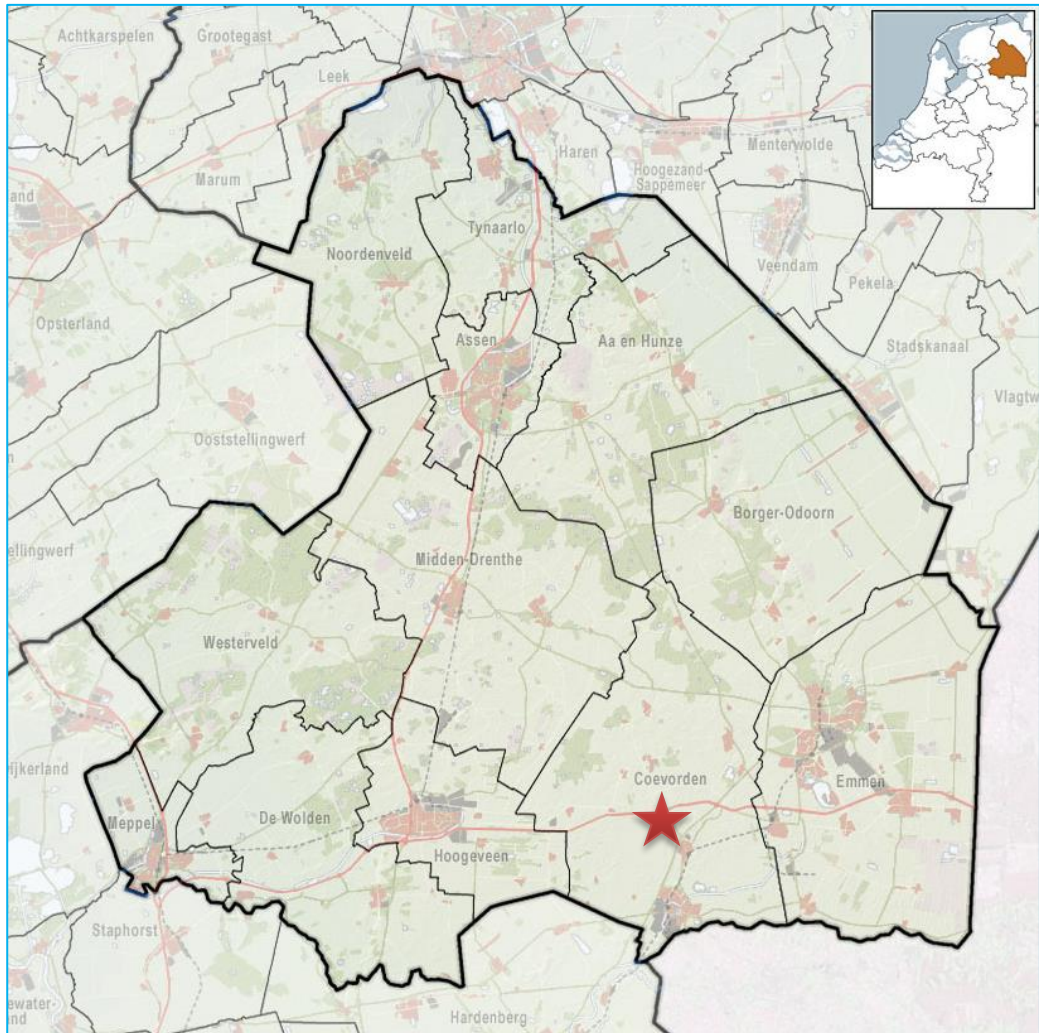

Fig. 2.1: Nederland, de provincie Drenthe, de gemeente Coevorden en het plangebied in één oogopslag.

Onderstaand een weergave van het plangebied ten opzichte van het dorp Wachtum. Wachtum bevindt zich ten oosten van het plangebied.

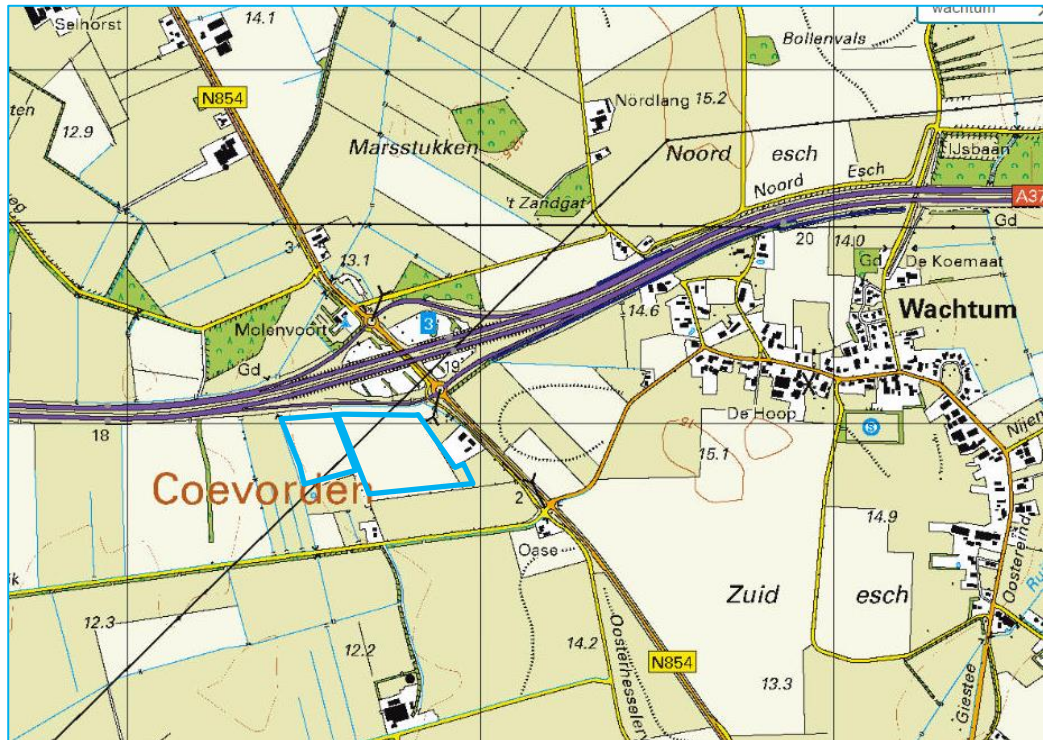
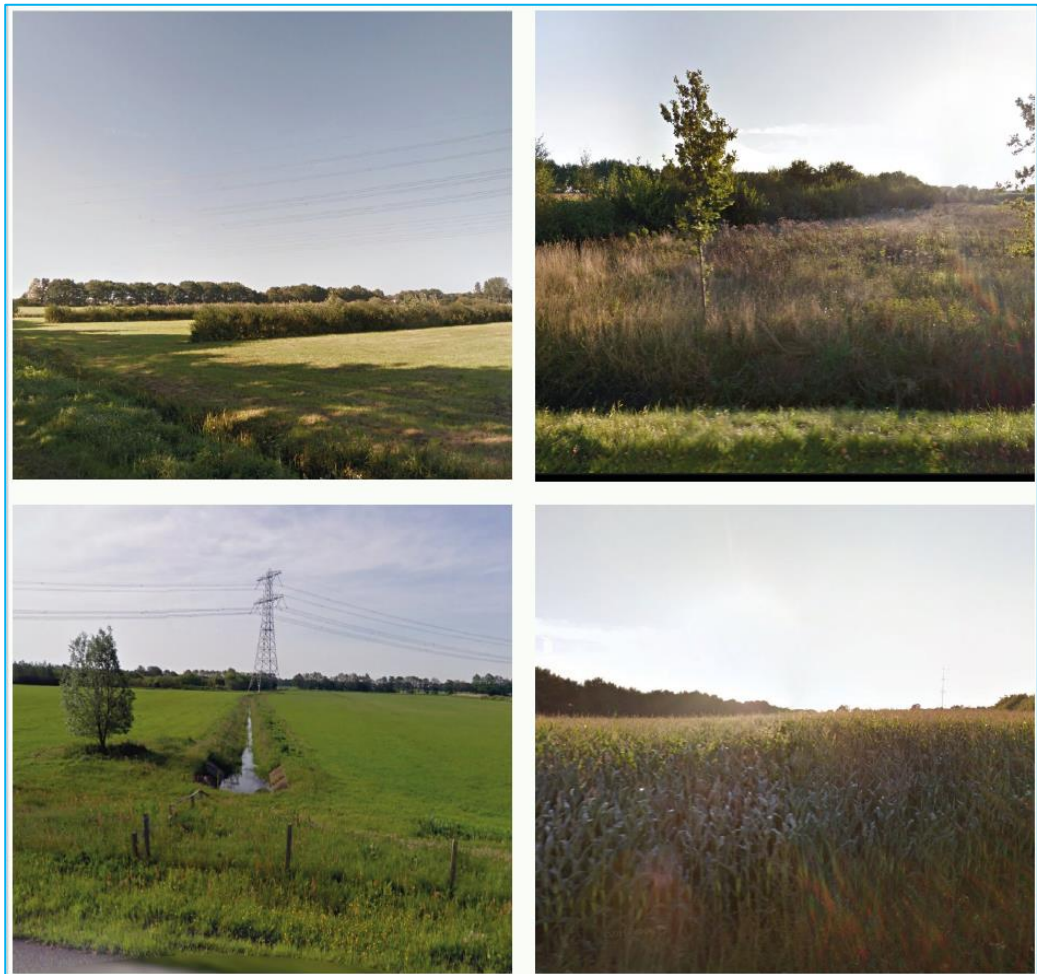

Fig. 2.2.: Het plangebied in relatie tot het dorp Wachtum en de A37.

Het plangebied bevindt zich direct ten zuiden van de Rijksweg A37 ter plaatse van de afrit Dalen – Oosterhesselen. Onderstaand de verbeelding van het plangebied en verschillende impressies van de projectlocatie.







Anders dan de meeste zonneakkers, in stedelijk gebied of industrieterreinen, is de keus gevallen op een agrarische kavel van circa 10 hectare. Deze kavel bevindt zich tussen de dorpen Dalen, Oosterhesselen en Wachtum. Daarnaast grenst het zowel aan de afrit A37 als aan de provinciale weg N854.

De kavel staat in diverse beleidsplannen vanwege zijn landschappelijke waarde. Het terrein bevindt zich in het beekdallandschap op de overgang naar het essenlandschap. De karakteristieke waarden uit dit gebied moet men volgens het beleid behouden, herstellen en ontwikkelen.

Daarnaast ligt over de kavel de 380 kV hoogspanningsverbinding Zwolle-Meeden. Dit soort verbindingen leveren vaak restgebieden op in het landschap door de eisen die worden gesteld aan de directe omgeving. Een zonneakker biedt dus een nieuwe kijk op het gebruik van deze gebieden.

## 2.2 Het gewenste plan

De initiatiefnemer EcotecWorld heeft het voornemen om een zonneakker te realiseren. De grootte van de kavel is in totaal circa 10 hectare groot. Met dit plan wordt er een totale capaciteit van plusminus 5 megawattpiek gerealiseerd. Wat een opbrengst oplevert van 4.600.000 kWh/jaar, en wat goed is voor de stroomvoorziening van 1500

huishoudens. De CO<sub>2</sub> uitstoot wordt hiermee gereduceerd met 2.758.364 kilogram per jaar.

Omdat de zonnepanelen op een constructie boven het maaiveld worden geplaatst zal hieronder gewoon gras (blijven) groeien. Hierdoor kan onder de zonnepanelen beweiding door bijvoorbeeld schapen plaatsvinden. Op deze wijze wordt de ondergrond meervoudig gebruikt en hoeft er niet machinaal gemaaid te worden of met chemische bestrijdingsmiddelen ongewenste plantengroei onderdrukt te worden.

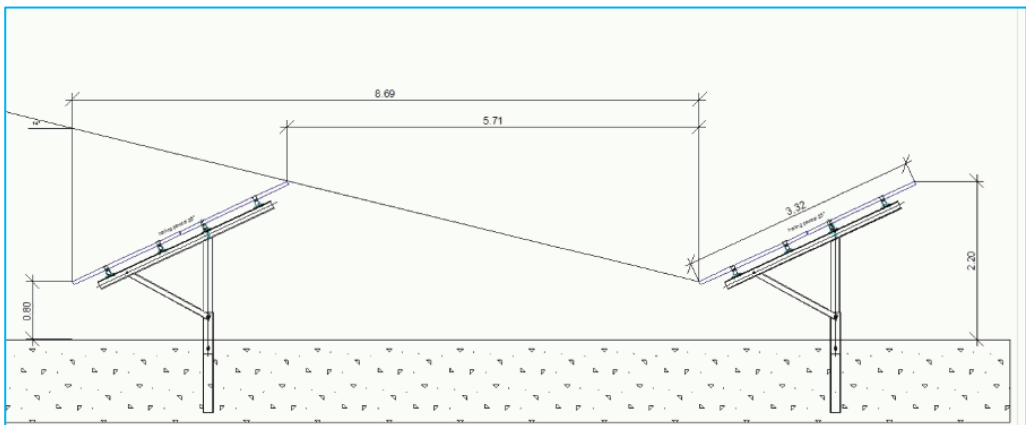

De geproduceerde energie wordt opgevangen in zogeheten inverstations. Onderstaand een weergave van een dergelijke inverterstation.

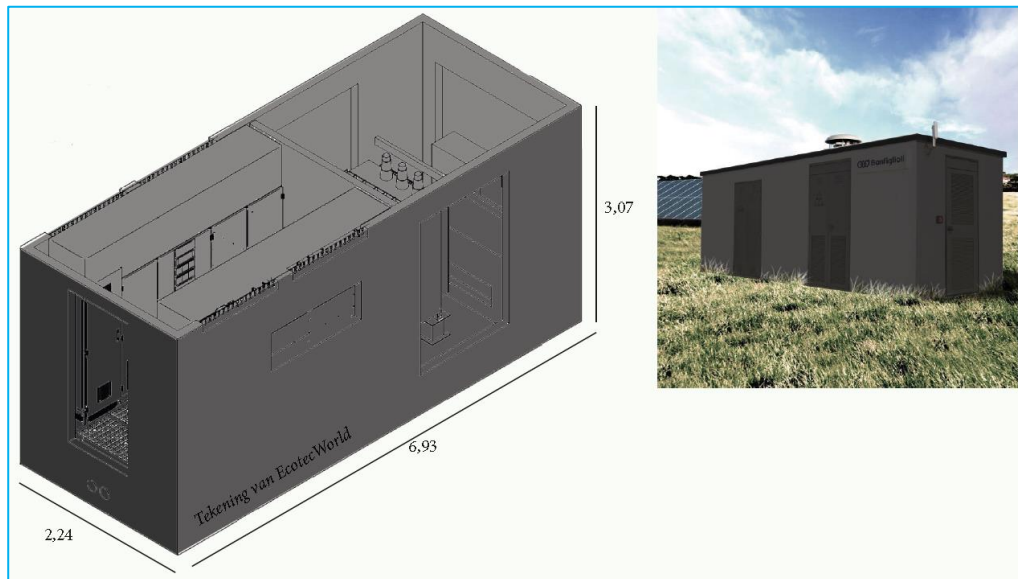

Om de wensen van EcotecWorld en de eisen vanuit de ruimtelijke inpasbaarheid is een ruimtelijk inpassingsplan opgesteld. Met dat plan hoopt initiatiefnemer te laten zien dat een zonneakker landschappelijk inpasbaar is op deze locatie. Onderstaand een verbeelding uit het ruimtelijk inpassingsplan. Voor het volledige plan met een betere leesbaarheid wordt verwezen naar de bijlage.



Figuur 2.4: Impressie ruimtelijke inpassingsplan

Onderstaand een impressie van de technische tekening.

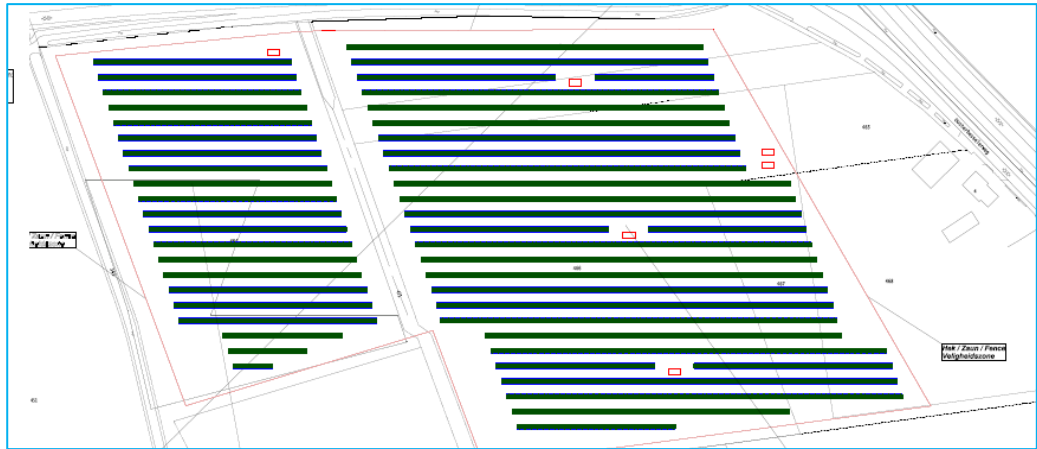

Figuur 2.5: Impressie technische tekening

### 3 Hoofdstuk 3 Beleidskader

Binnen het ruimtelijk werkveld is door de verschillende overheidslagen veel beleid opgesteld. Middels dit beleid is getracht richting te geven aan de inrichting en het beheer van de openbare ruimte.

Getoetst wordt of het plan past binnen het vigerende planologisch kader en binnen het ruimtelijk beleid van de verschillende overheidslagen. In dit hoofdstuk staat een overzicht van het van toepassing zijnde beleid in relatie tot de gewenste ontwikkelingen van de initiatiefnemer.

#### 3.1 Rijksbeleid

##### 3.1.1 *Ruimtelijk – Structuurvisie Infrastructuur en Ruimte*

De Structuurvisie Infrastructuur en Ruimte (SVIR) is op 13 maart 2012 vastgesteld. De Structuurvisie geeft een nieuw, integraal kader voor het ruimtelijk- en mobiliteitsbeleid op rijksniveau en is de 'kapstok' voor bestaand en nieuw rijksbeleid met ruimtelijke consequenties. In deze Structuurvisie schetst het Rijk de ambities tot 2040 en doelen, belangen en opgaven tot 2028.

Met de structuurvisie kiest het rijk voor een selectievere inzet van rijksbeleid op slechts 13 nationale belangen. Voor deze belangen is het Rijk verantwoordelijk en wil het resultaten boeken. Buiten deze 13 belangen hebben decentrale overheden beleidsvrijheid.

Naast de in de SVIR opgenomen rijksdoelen om Nederland concurrerend, bereikbaar, leefbaar en veilig te houden voor de middellange termijn (2028), wordt in de structuurvisie aangegeven dat het schaarser worden van fossiele brandstoffen, CO<sub>2</sub>-uitstoot, geopolitieke verhoudingen en een gelijktijdige verdere groei van de energievraag het noodzakelijk maakt om de aanwezige capaciteit aan energie op Europese schaal beter te benutten. Ruimte moet worden gegeven aan de transitie naar andere energiebronnen (wind, zon, biomassa, bodemenergie, geothermie) in combinatie met het werken aan energiebesparing en energierecycling.

De beoogde zonneakker is in overeenstemming met de Structuurvisie Infrastructuur en Ruimte, aangezien er sprake is van een duurzame wijze van het opwekken van energie. Deze wijze van energieopwekking heeft bovendien een gunstig effect op het terugdringen van de CO<sub>2</sub>-uitstoot.

##### 3.1.2 *Crisis- en herstelwet (Chw)*

De Crisis- en herstelwet is een Nederlandse wet, gericht op de versnelling van infrastructurele projecten. Hieronder vallen grote bouwprojecten en projecten op het gebied van duurzaamheid, energie en innovatie. Tevens beoogt de wet een economische impuls te geven aan de bouwsector ten tijde van de kredietcrisis. De wet is op 31 maart 2010 in werking getreden.

De Crisis- en herstelwet versnelt enerzijds de procedures voor deze grote projecten, maar handhaaft anderzijds de noodzakelijke waarborgen voor zorgvuldige besluitvorming. De wet bevat een groot aantal wetswijzigingen, waarmee procedures

worden ingekort, het aantal benodigde vergunningen wordt teruggedrongen en meer duidelijkheid wordt geschapen in bestuurlijke verantwoordelijkheden waarbij Europese en internationale regelgeving wel volledig van kracht blijft. Bij de introductie zijn in totaal 58 projecten aangewezen waarvoor de wet geldt, maar op voordracht van de minister-president kunnen bij algemene maatregel van bestuur nieuwe projecten of categorieën worden toegevoegd. Voor de projecten gelden tijdelijke maatregelen, onder andere voor beroepsprocedures en milieueffectrapportages.

In december 2011 heeft de ministerraad ingestemd met een voorstel van minister Schultz van Haegen van Infrastructuur en Milieu de wet voor onbepaalde tijd te verlengen. In mei 2012 stuurde het (demissionaire) kabinet-Rutte I een voortgangsrapport en evaluatie over de Crisis- en herstelwet naar het parlement. Hierin werd gesteld dat de wet leidt tot vernieuwing en versnelling van ruimtelijke ontwikkelingsprocessen. Naast de 44 als experiment aangewezen projecten wordt bij 12 projecten gebruikgemaakt van het projectuitvoeringsbesluit dat volgens de regering zorgt voor een aanzienlijke versnelling van projecten en een impuls geeft aan ruimtelijke vernieuwing. Hoewel de wet aanvankelijk als tijdelijke maatregel was beoogd, is zij permanent geworden op 28 maart 2013.

Voorliggend bestemmingsplan ziet toe op een project dat valt onder de noemer van duurzaamheid en het opwekken van duurzame energie. Projecten onder deze noemer kunnen ook met de crisis- en herstelwet worden uitgevoerd. Voorliggend bestemmingsplan zal met toepassing van de crisis- en herstelwet worden uitgevoerd.

### **3.1.3 Ladder voor duurzame verstedelijking**

In de SVIR is de 'ladder voor duurzame verstedelijking' (hierna: Ladder) geïntroduceerd. Bij besluit van 28 augustus 2012 is de Ladder toegevoegd aan artikel 3.1.6 van het Besluit ruimtelijke ordening (Bro) en vervolgens op 1 oktober 2012 in werking getreden. Op 1 juli 2017 is het Bro gewijzigd, waarbij een nieuwe Laddersystematiek geldt.

Het doel van de Ladder is zorgvuldig en duurzaam ruimtegebruik, met oog voor de toekomstige ruimtebehoefte en ontwikkelingen in de omgeving. De Ladder geeft daarmee invulling aan het nationaal ruimtelijk belang gericht op een zorgvuldige afweging en transparante besluitvorming bij ruimtelijke besluiten. Volgend uit jurisprudentie wordt een zonnepark niet als nieuwe stedelijke ontwikkeling beschouwd. Derhalve is toepassing van de Ladder niet aan de orde.

## **3.2 Provinciaal beleid**

### **3.2.1 Omgevingsvisie Drenthe 2018**

In oktober 2018 is de Omgevingsvisie Drenthe 2018 vastgesteld. De Omgevingsvisie Drenthe is een strategisch plan: het geeft de belangen, ambities, rollen, verantwoordelijkheden en sturing weer voor de provincie Drenthe. Het geeft het wenselijke beeld van hoe de provincie er in 2030 uit moet zien.

In de Omgevingsvisie zijn vier wettelijk voorgeschreven provinciale planvormen samengenomen, te weten:

- De provinciale structuurvisie op grond van de Wro;
- Het provinciaal milieubeleidsplan op grond van de Wet milieubeheer (Wm);

- Het regionaal waterplan op grond van de waterwetgeving;
- Het Provinciaal Verkeers- en Vervoersplan op grond van de Planwet verkeer en vervoer.

De Omgevingsvisie beschrijft de ruimtelijk-economische ontwikkeling van Drenthe voor de periode tot 2030, met in sommige gevallen een doorkijk naar de periode erna.

#### Missie

De missie van de omgevingsvisie is de volgende:

*“Het waarderen van de Drentse kernkwaliteiten en het ontwikkelen van een bruisend Drenthe, passend bij deze kernkwaliteiten”.*

De kernkwaliteiten zijn:

- rust, ruimte, natuur en landschap;
- oorspronkelijkheid;
- naoberschap;
- menselijke maat;
- veiligheid;
- kleinschaligheid (Drentse schaal).

#### Ruimtelijke ontwikkelingen

De provincie wil ontwikkelingen stimuleren die een bijdrage leveren aan de ruimtelijke kwaliteit. Deze kwaliteit zit voor de provincie in het zorgvuldig gebruikmaken van de ruimte, het behouden en waar mogelijk versterken van de kernkwaliteiten en het waarborgen van de kwaliteit van het milieu en de leefomgeving.

Hieronder volgen de relevante delen uit de Omgevingsvisie die relevant zijn voor het voorliggende ruimtelijk initiatief op het gebied van zonne-energie.

#### Omgevingsbeeld

Om de versterking van het klimaatstelsel te beperken, moet de uitstoot van broeikasgassen sterk naar beneden. Hiervoor is de transitie naar een schone energievoorziening onontkoombaar. De energietransitie is een maatschappelijke opgave, die economische, technologische, ruimtelijke, organisatorische en sociale uitdagingen met zich meebrengt.

#### Ambitie

De provincie wil dat Drenthe in 2050 volledig energieneutraal is. Daarmee conformeren zij zich aan het klimaatakkoord van Parijs. Dat betekent dat Drenthe in 2050 100% van het energiegebruik hernieuwbaar produceert. Daarmee streeft de provincie in 2050 naar een reductie van de CO<sub>2</sub>-uitstoot van 80 tot 95% ten opzichten van 1990. De provincie werkt in stappen naar dit doel toe, waarbij het aandeel hernieuwbare energie in 2030 op 40% moet liggen. Deze ambities zijn tevens verwoord in de provinciale Energieagenda 2016-2020 “Op weg naar een duurzame Drentse energiehuishouding”.

Om deze doelen te bereiken, zet de provincie volop in op energiebesparing, waardoor de vraag naar energie wordt beperkt. In de resterende energievraag in Drenthe wil zij voorzien door de productie van hernieuwbare energie, mét behoud van leveringszekerheid en betaalbaarheid.

De energie-opgave pakt de provincie integraal aan, zodat technologische, financiële en maatschappelijke innovaties en ontwikkelingen, ruimtelijke inpassing en de sociaal maatschappelijke impact daarvan, in samenhang worden beschouwd. Het provinciaal bestuur wil de energieopgave realiseren, passend bij de kernkwaliteiten die de provincie rijk is.

De provincie beseft zich terdege dat de leefomgeving gaat veranderen met de introductie van hernieuwbare energiebronnen. Daarom vindt zij de mening van de Drentse inwoners daarover belangrijk. Bij besluitvorming over duurzame energie-initiatieven vindt de provincie de volgende aspecten van belang:

- lokale democratie (besluiten van de gemeente);
- betrokkenheid van maatschappelijke partijen;
- participatie van omwonenden;
- verdeling van lusten en lasten.

Omdat de provincie samen met de Drentse gemeenten een belangrijke rol heeft in het ruimtelijk faciliteren van de productie van hernieuwbare energie, vindt zij dat de regie op de energietransitie thuishoort in de regio.

De provincie wil de energieopgave samen met de gemeenten invullen. Omdat de ontwikkelingen op energiegebied snel gaan, wil de provincie ruimte bieden aan innovatieve initiatieven. Ook bij de beoordeling van deze initiatieven wordt de sturingsfilosofie zoals beschreven in Strategie: het combinatiemodel gehanteerd.

Mocht de samenwerking tot onvoldoende resultaat leiden, dan kan de provincie meer dwingende instrumenten overwegen. Ook kunnen zij bij onvoldoende voortgang besluiten om de omgevingsvisie aan te passen en meer ruimte aan de energieopgave te geven.

#### Uitvoering

Om de Drentse energieopgave verder vorm te geven en de realisatie ervan te versnellen gaat de provincie samen met de gemeenten, waterschappen en andere partners een Regionale Energiestrategie (RES) uitwerken. De Drentse RES heeft een koppeling met het Integraal Nationaal Energie en Klimaatplan (INEK).

Daar waar het gaat om zonne-energie gaat het om de productie van hernieuwbare energie.

#### Omgevingsbeeld

In Drenthe wordt hernieuwbare energie geproduceerd met zon, wind, biomassa en bodemenergie.

#### Ambitie

Om in 2050 energieneutraal te kunnen zijn, moet in Drenthe in 2030 40% hernieuwbare energie geproduceerd worden. Dat komt naar inschatting overeen met de productie van 20 Petajoule hernieuwbare energie. De provincie streeft naar een mix van energie uit wind, zon, biomassa, en bodemenergie. Een wezenlijk onderdeel van deze productie wordt gerealiseerd met 285,5 MW aan windturbines, zoals afgesproken in het Nationaal Energie Akkoord.



De energie-opgave wordt integraal opgepakt, zodat technologische, financiële en maatschappelijke innovaties en ontwikkelingen, ruimtelijke inpassing en de sociaal maatschappelijke impact daarvan in samenhang worden beschouwd. De provincie wil de energieopgave realiseren, passend bij de kernkwaliteiten die de provincie rijk is. De provincie kiest ervoor om de energieopgave in eerste instantie te realiseren op logische locaties, waar verschillende functies gecombineerd kunnen worden of waar een meerwaarde gerealiseerd kan worden. Denk daarbij aan industrieterreinen, langs infrastructuur en op vuilstortplaatsen.

Tevens streeft de provincie naar een evenwichtige spreiding van bestaande en nieuwe energieproductie in Drenthe, waarbij naast de kernkwaliteiten, de landschappelijke inpasbaarheid en maatschappelijk acceptatie van belang zijn.

Indien er sprake is van initiatieven die onder de Rijkscoördinatieregeling (RCR) op grond van de Elektriciteitswet vallen, dan vindt de provincie dat de regie op de ruimtelijke inpassing in de regio moet liggen.

De provincie ziet installaties voor de productie van hernieuwbare energie als tijdelijke installaties. De gebruikte locaties dienen na uitgebruikname van de installaties in de oorspronkelijke staat te worden teruggebracht. Gemeenten dienen aan te geven hoe dit wordt geborgd.

#### Grondgebonden zonne-energie

Voor grondgebonden opstellingen hanteert de provincie de voorwaarden dat er sprake moet zijn van een combinatie met andere functies en/of dat het op gebiedsniveau tot integrale meerwaarde leidt. Het behoud van biodiversiteit en bodemkwaliteit zijn aspecten die ook meewegen. De provincie is ervan overtuigd dat er met deze voorwaarden voldoende ruimte in Drenthe gevonden kan worden om met zonne-energie wezenlijk bij te dragen aan de energiedoelstelling.

Voorbeelden van de combinatie met andere functies of het behalen van meerwaarde voor andere provinciale doelen en belangen:

- Binnen bestaand stedelijk gebied kunnen zonnepanelen, al dan niet tijdelijk, een geschikte invulling zijn voor gebieden met een transformatieopgave of voor beoogde bedrijventerreinen en woningbouwlocaties die op korte tot middellange termijn geen invulling krijgen, zogenaamde pauzelandschappen;
- Met zonne-energie kan meerwaarde worden gecreëerd in gebieden waar bestaande functies de ruimte onbenut laten, bijvoorbeeld bermen en groenstroken of restruimte (overhoeken) langs infrastructuur en luchthavens, (voormalige) vuilstorten, (voormalige) vloeivelden, zandwinplassen en andere (geïsoleerde) waterlichamen en parkeerterreinen (zonnepanelen op carports);
- Voor verblijfsrecreatieparken die geen perspectief meer hebben in de recreatieve markt, staan wij open voor de transformatie naar de productie van zonne-energie;
- Daar waar natuurgebieden en landbouwgebieden direct aan elkaar grenzen, kan sprake zijn van conflicterende belangen. Bijvoorbeeld als het gaat om peilbeheer. Wij zien kansen om met zonne-akkers een buffer tussen landbouw en natuur te creëren;
- Vanuit het streven naar een robuust en klimaatbestendig watersysteem zien wij kansen om in de landbouwbeekdalen de ontwikkeling van zonne-akkers gepaard te laten gaan met een aangepaste waterhuishouding.

Bij de realisatie van zonneakkers wil de provincie een balans tussen zonneakkers en landschap, omdat zij de afwisseling van het landschap en de herkenbaarheid van de landschapstypen willen behouden, inclusief de natuurlijke en cultuurhistorische aspecten. Daarom wil zij voldoende afstand tussen de individuele zonneakkers (of clusters van zonneakkers). De benodigde afstand is afhankelijk van schaal van het landschap. Daarnaast moet de maat van het individuele zonneveld passen bij het landschap.

De provincie vraagt initiatiefnemers een plan op te stellen waarin aandacht is voor de ruimtelijke, fysieke context. Aandacht voor een samenhangend ontwerp, meerwaarde voor het gebied en inrichting van de randen zijn hierbij belangrijke aspecten. Juist aan de randen vindt de provincie het belangrijk dat wordt ingespeeld op de omgeving en de kernkwaliteiten in het gebied.

#### Meerwaarde landschap en biodiversiteit

Voor dit plan is een inpassingsplan opgesteld waarbij ook zorgvuldig is gekeken naar de te bereiken meerwaarden voor het landschap en de vergroting van de biodiversiteit. Onderstaand is daar op ingegaan.

#### *Landschap*

Kijkend naar het type landschap, dan past beslotenheid op deze plek. Het gebied wordt aan de zuid oost zijde afgeschermd door bestaande groenstructuren. Enkel vanaf de noordzijde (afslag) is de weide zichtbaar al staat directe bebouwing niet in de nabijheid. Van oorsprong was het landschap kleinschaliger door de verschillende beplantingen langs de perceelsgrenzen. (hakhout) Ten oosten (daar waar nu het erf gelegen is) was droger en nog lange tijd 'veld'.

De zonneakker wordt ontsloten middels één bestaande inrit op de Oosterhesselseweg. Daarbij is rekening gehouden met een veilige ontsluiting. Bestaande beplantingen kunnen behouden blijven. Middels aanvullende beplantingen wordt de oorspronkelijke structuur en diversiteit versterkt. Daarbij wordt onderscheid gemaakt in houtsingels (met boomvormers) in oost west richting, en singels met enkel struikvormers in noord-zuidrichting. (hakhout) Middels de beplanting wordt het gebied opgedeeld in twee compartimenten.

#### *Biodiversiteit*

Middels ruig gras wordt een stevige impuls gegeven aan de biodiversiteit in het gebied. De omzetting van de landbouw naar een natuurvriendelijke inrichting, met zonnepanelen, landschapselementen en extensief gebruik zal bijdragen aan het vergroten van de biodiversiteit. Veel diersoorten zullen extra profiteren indien een combinatie van maatregelen plaatsvindt.

#### *Extensief gras*

In het nieuwe gebruik worden geen gewasbeschermingsmiddelen meer gebruikt, en geen meststoffen aangevoerd. Het terrein wordt geschikt gemaakt voor beweiding door schapen. De grond is gecertificeerd voor biologische veeteelt en kan dan zo gehandhaafd blijven.

#### Kruidenrijke bosrandvegetatie

Er is voor een zuidopstelling van de zonnepanelen gekozen omdat hieronder dan een kruidenrijk grasland kan ontstaan. Door de beschaduwing door zonnepanelen ontstaat geen zonnig grasland, maar een licht beschaduwde situatie te vergelijken met een bosrand. Dit kan groeiplaats bieden voor zoom- en bosrand planten zoals dagkoekoeksbloem, look-zonder-look, hengel, grasklokje, echte gulden-roede en grote muur. De bloemrijkdom kan door volgende maatregelen verder vergroot worden:

- inzaai van zadenmengsel van inheemse bloemsoorten passend bij de grondsoort en de halfschaduw;
- extensieve begrazing, met een veedichtheid die graskruidenproductie niet volledig weggraast. Overweging kan ook zijn (in delen van de zonnevelden) in het voorjaar geen begrazing toe te laten;
- schaars begroeide plekken als microhabitat;
- tussen de panelen ontstaan schaars begroeide plekken, en kale plekken onder de panelen. Verschillende soorten amfibieën, reptielen, bijen en dagvlindersoorten hebben hier baat bij als zonneplaats of nestplaats.

#### Aanleg van houtsingels en struweel

Aanleg van houtsingels en struweel zal moeten bestaan uit de soorten die beschreven staan in de nota beeldkwaliteit buitengebied Coevorden:

*Boomvormers:* Zomereik, Wintereik, Berk, Zoete kers , Es

*Struikvormers:* Geldersche roos, Vuilboom, Sleedoorn, Veldesdoorn, Hulst, Hazelaar, Krentenboompje, Vlier.

Door struiken in groepjes aan te planten kan een mooie afscherming naar het oosten ontstaan. Dit levert goed leefgebied op voor struweelvogels zoals grauwe klauwier, geelgors en grasmus, das, vlinders van bosranden, amfibieën en reptielen.

#### INVESTERING RUIMTELIJKE KWALITEIT:

- zuidopstelling panelen maakt kruidenrijke bosrandvegetatie mogelijk;
- beperkt zicht op het hekwerk, deze wordt in een donkere kleurstelling uitgevoerd;
- transformatoren of ander kleine bouwkundige voorzieningen worden in een gedekte kleurstelling (niet glimmend) uitgevoerd;
- struweel/houtsingels om het veld deels af te schermen vanaf de zijkant (minder fraaie zijde) en om de natuurwaarde voor met name de vogels te vergroten.

#### Participatieplan

Bij het ontwikkelen van een project hernieuwbare energie stelt de provincie als voorwaarde dat de initiatief nemende partij in overleg én in samenwerking met om- en aanwonenden (niet zijnde grondeigenaren alleen) een participatieplan opstelt waarin de verschillende maatregelen die bijdragen aan participatie worden opgenomen. Om- en aanwonenden worden daadwerkelijk uitgenodigd en mogelijkheden geboden om deel te nemen aan het project, te denken valt aan financiële participatie. Om- en aanwonenden hebben daarbij ook zelf de mogelijkheid om invloed uit te oefenen op het uiteindelijke participatieplan.

Ten behoeve van het project is een participatieplan opgesteld. Deze is als bijlage bij het bestemmingsplan gevoegd. Hierin is mede verwoord hoe de omgeving kan participeren in het plan. Kortgezegd zijn de uitgangspunten voor participatie de volgende:

- Financiële participatie door omwonenden en andere geïnteresseerden moet toegankelijk, begrijpelijk en eenvoudig zijn.
- Direct omwonenden moeten meer kans op participatie hebben en ontvangen hogere rendementen dan de overige particulieren.
- Risico van participatie door particulieren moet gelijk zijn of minder dan het risico van een investering van panelen op daken.

Initiatiefnemers bieden de mogelijkheden voor burgers om te kunnen participeren in het project. Daarmee is in beginsel geen sprake van een commercieel belang. Door de financiële participatie is er sprake van initiatieven met maatschappelijk draagvlak. Ook zijn inmiddels voorlichtingsbijeenkomsten geweest en is vanuit dat overleg gebleken dat de omgeving de plannen omarmt en er sprake is van maatschappelijk draagvlak.

### 3.2.2 *Provinciale omgevingsverordening*

In samenhang met hetgeen hiervoor is verwoord vanuit de omgevingsvisie staat in de omgevingsverordening het volgende verwoord in artikel 2.24 over de realisatie van nieuwe zonneparken.

#### Artikel 2.24 Zonne-energie

Een ruimtelijk plan kan voorzien in de realisatie van zonne-akkers indien uit het desbetreffende ruimtelijk plan blijkt dat:

- a. dit gebeurt op een wijze die passend is binnen het landschap, en;
- b. er sprake is van een combinatie met andere functies, en/of er sprake is van een meerwaarde voor andere provinciale doelen en belangen.
- c. geborgd is dat op de gebruikte locatie de installatie(s) na uit gebruik name worden verwijderd.

#### Inpassing in het landschap

Voor het zonnepark Wachtum is een landschappelijk inpassingsplan opgesteld. Deze is door middel van een zogeheten 'voorwaardelijke verplichting' gekoppeld aan de bestemmingsplanregels zodat de uitvoering van het inpassingsplan is geborgd. In paragraaf 3.3.3 is uitvoerig ingegaan op de landschappelijke inpassing van het zonnepark in zijn omgeving.

#### Combinatie met andere functies en/of sprake van meerwaarde voor andere doelen

De aanleg van het zonnepark zal vanwege de gedegen landschappelijke inpassing en de te nemen inpassingsmaatregelen zorgen voor een verhoging van de biodiversiteit van het gebied. Middels ruig gras wordt een stevige impuls gegeven aan de biodiversiteit in het gebied. De omzetting van de landbouw naar een natuurvriendelijke inrichting, met zonnepanelen, landschapselementen en extensief gebruik zal bijdragen aan het vergroten van de biodiversiteit. Veel diersoorten zullen extra profiteren indien een combinatie van maatregelen plaatsvindt. In het inpassingsplan is in paragraaf 3.4 uitgebreid ingegaan op de verhoging van de biodiversiteit. De verhoging van de biodiversiteit kan worden gezien als een geboden meerwaarde aan het project.

#### Borging verwijdering park na uitgebruikname

In de regels is een strijdig gebruiksbepaling opgenomen in artikel 3.5.1 onder i die als volgt luidt en die strekt tot het opruimen van de installatie en alle bijbehorende voorzieningen als de installatie niet meer gebruikt wordt voor het doel waarvoor deze is gerealiseerd, namelijk het opwekken van energie:

- a. het instandhouden van het zonnepark en de daarbij behorende voorzieningen zoals ontsluitingspaden, onderhouds- en nutsgebouwen, erfafscheidingen, bijbehorende installaties, kabels en leidingen indien het gebruiksdoel (het opwekken van energie door middel van zonnepanelen waarbij zonlicht in elektriciteit wordt omgezet) is beëindigd (mits exploitant anders aantoont), met dien verstande dat de waardevolle landschappelijke voorzieningen gehandhaafd blijven.

Voorliggend initiatief is in overeenstemming met de uitgangspunten van de visie- en verordening. Tevens is er nog beoordeeld of het plan inpasbaar is met eventuele provinciale kernkwaliteiten.

### 3.2.3

#### **Kernkwaliteiten-analyse**

Voor dit plan is beoordeeld of er sprake is van zogeheten kernkwaliteiten, waarmee rekening dient te worden gehouden bij de uitvoering van dit plan. Er zijn in totaal 6 verschillende kernkwaliteiten, te weten: 'aardkundige waarden, rust, natuur, landschap, cultuurhistorie en archeologie'.

#### Kernkwaliteit Landschap

Ter plaatse is sprake van een kernkwaliteit Landschap, te weten 'Beekdal' en 'Esdorpenlandschap'. Op de figuur op de volgende bladzijde is dat zichtbaar gemaakt.

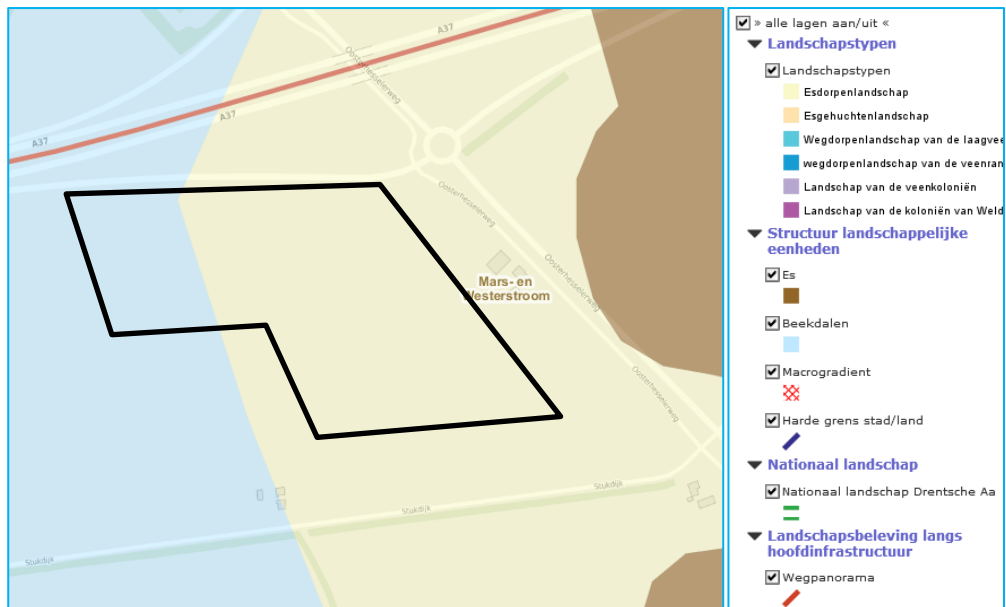

Op de volgende kaart is alleen het gebied 'Beekdal' weergegeven zoals deze uit kaart 11 van de provinciale omgevingsverordening afkomstig is. Een gedeelte van het zonnepark bevindt zich binnen dit beekdal.

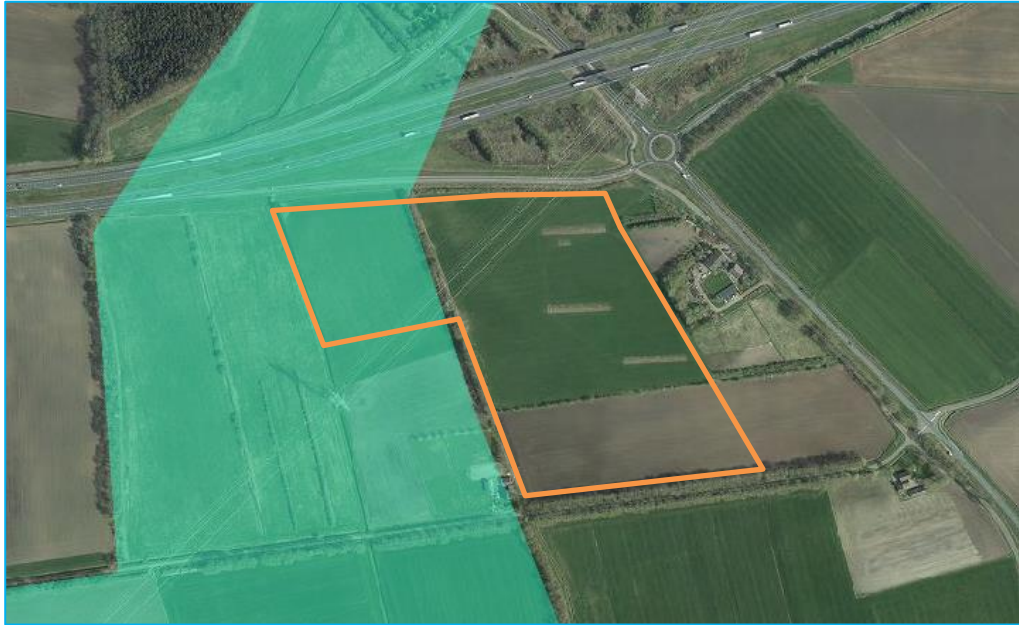

### *Beekdal*

Een beekdal is een landschappelijke eenheid en is een landschappelijke karakteristiek van het esdorpenlandschap. Beekdalen zijn laaggelegen gebieden die het zand van het Drents Plateau doorsnijden en richting de randen van Drenthe stroomafwaarts lopen. Beekdalen zijn doorgaans onbebouwd en kunnen heel open zijn, maar ook juist besloten door beplantingsstructuren in de vorm van beekdalrandbeplanting en door beplanting in de vorm van dwarswallen. Het beleid is erop gericht het onbebouwde karakter te behouden en karakteristieke beekdal(rand)beplanting te versterken.

Verder geldt nog het volgende vanuit artikel 2.34 uit de verordening voor gebieden die op kaart 11 als beekdal zijn aangeduid:

#### Artikel 2.34 Water

1. Een ruimtelijk plan dat betrekking heeft op gebieden die op de bij deze verordening behorende kaart D11 (Beekdal en bergingsgebied) zijn aangeduid als 'Beekdal', voorziet voor de desbetreffende gebieden niet in nieuwe kapitaalintensieve functies.
2. In afwijking van het eerste lid kan een ruimtelijk plan in nieuwe kapitaalintensieve functies voorzien wanneer is voldaan aan de volgende voorwaarden:
  - a. er is sprake van een zwaarwegend maatschappelijk belang;
  - b. er zijn geen reële alternatieven;
  - c. de functie vormt op die locatie geen feitelijke belemmering om in de toekomst de afvoer- en bergingscapaciteit van het regionale watersysteem te vergroten; en
  - d. het negatieve effect op het watersysteem wordt in het desbetreffende ruimtelijke plan gecompenseerd.
3. Een ruimtelijk plan dat gebied bestrijkt dat op de bij deze verordening behorende kaart D11 (Beekdal en bergingsgebied) is aangeduid als 'Bergingsgebied', strekt mede tot behoud van het waterbergend vermogen van dat gebied.
4. Een ruimtelijk plan dat betrekking heeft op gebied dat een grondwaterwinningfunctie heeft, strekt mede tot bescherming van die functie als grondwaterwingebied.

In het kader van voorliggend plan kan worden gesteld dat het zonnepark voorziet in een project van maatschappelijk belang om de uitstoot van CO<sub>2</sub> te verminderen. Dit is een wereldwijd gedragen belang. Ook Nederland, de provincie Drenthe en de gemeente Coevorden willen een bijdrage leveren in de verduurzaming en de vermindering van uitstoot van CO<sub>2</sub>. Dit project levert daar een bijdrage in.

Ten aanzien van alternatieven is het zo dat voorliggend plangebied reeds is aangemerkt in de 'Beleidsregel zonneparken gemeente Coevorden' als vergund zonnepark. Een heroverweging voor de locatie is dan ook niet nodig omdat de keuze voor dit park reeds jaren geleden al gemaakt is.

De komst van het zonnepark levert geen feitelijke belemmering op om in de toekomst de afvoer- en bergingscapaciteit van het regionale watersysteem te vergroten in dit gebied. De zonnepanelen worden op stellages gebouwd en de diverse overige gebouwtjes (zoals de transformatorhuisjes en inverters) worden op 'terpjes' gebouwd zodat deze niet in het water komen te staan mocht het water eens wat hoger staan in het gebied. Hierover is ook overleg gevoerd met het waterschap.

Er is geen sprake van een negatief effect op het watersysteem omdat het peil van het water niet zomaar tot problemen leidt voor de exploitatie van het zonnepark. Daarbij is het gebied net aangeduid als 'extra bergingsgebied'.

Verder kan nog worden aangegeven dat ter versterking van de landschapskarakteristiek beek(dal)randbeplanting gaat worden versterkt. Het oude beekdalpatroon is in dit gebied niet meer goed zichtbaar overigens.

#### *Esdorpenlandschap*

Voor het Esdorpenlandschap geldt dat van provinciaal belang is:

- de essen: deze voor het esdorpenlandschap kenmerkende open ruimtes zijn veelal omgeven met esrandbeplanting;

Het provinciaal beleid is gericht op:

- behoud van de open ruimte en het versterken van esrandbeplanting;

Ten aanzien van voorliggend bestemmingsplan geldt dat met name ingezet wordt op het versterken van bij het esdorpenlandschap kenmerkende houtwallen. De historische hakhoutwallen die nog aanwezig zijn (haaks op de beek) worden aangevuld. Dit is zichtbaar gemaakt in het inrichtingsplan. Op deze wijze wordt het karakter van zowel het beekdallandschap als esdorpenlandschap versterkt.

#### Kernkwaliteit Archeologie

Er is sprake van een kernkwaliteit Archeologie, te weten 'verwachting toetsen – beekdal'.

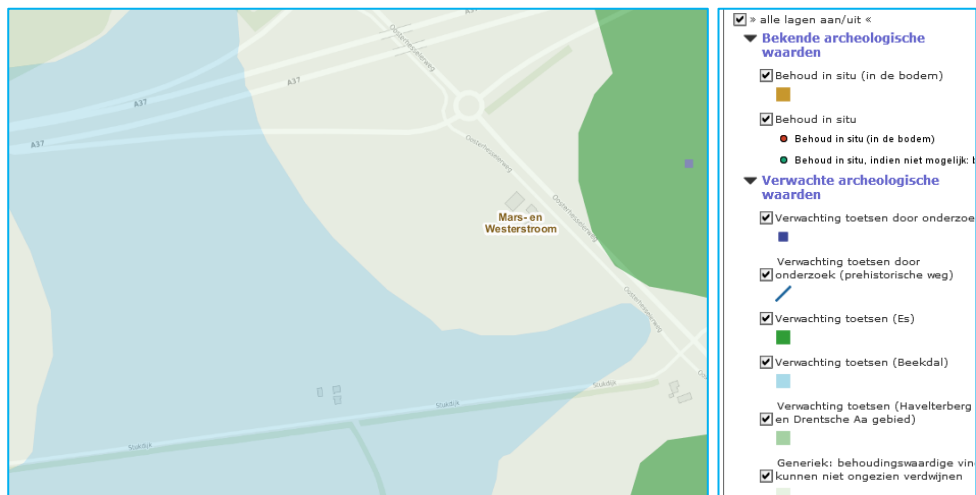

In gebieden of terreinen met een archeologische verwachting op de archeologiekaarten, stuurt het bevoegd gezag (in dit geval de gemeente) op een goede uitvoering van archeologisch onderzoek, conform de gangbare, in de beroepsgroep geldende kwaliteitseisen van de Kwaliteitsnorm Nederlandse Archeologie (KNA). Hieronder vallen alle essen en beekdalen, de Havelterberg en het Drentsche Aa-gebied, verwachte Celtic fields, offerveentjes en het vermoede traject van de Prehistorische weg over de Hondsrug. Als hier archeologische waarden worden aangetroffen, verwacht de provincie dat deze door hun ruimtelijke spreiding, samenhang, zeldzaamheid, tijdsdiepte en/of goede fysieke kwaliteit van provinciaal belang zullen zijn.

Een direct gevolg van deze sturingsrichting is dat de provincie vroegtijdig in het planvormingsproces met de initiatiefnemer(s) en/of de gemeente het archeologisch onderzoek willen afstemmen.

In Hoofdstuk 4, paragraaf 4.1 is nader ingegaan op de uitkomsten van de uitgevoerde archeologische onderzoeken.

### 3.3 Gemeentelijk beleid

#### 3.3.1 Structuurvisie Coevorden

De Structuurvisie Coevorden 2011-2021 geeft een strategische ruimtelijke visie op de ontwikkelingen van het grondgebied van de gemeente Coevorden voor de komende 10 jaar. In de structuurvisie staat welke ruimtelijke ontwikkelingen worden voorgestaan en hoe deze worden gerealiseerd. Hiermee wil de gemeente Coevorden helderheid verschaffen. Deze helderheid is gewenst voor de inwoners, ondernemers en andere partners in de gemeente.

De gemeente wil de volgende doelen bereiken met de structuurvisie:

1. Integrale visievorming voor de lange termijn;
2. Bijeenbrengen en afwegen van belangen (inhoudelijk en procesmatig);
3. Toetsing- en inspiratiekader voor ruimtelijke beslissingen;
4. Basis voor uitwerking in juridisch-planologische kaders (zoals bestemmingsplannen).



Voor deze casus wordt gesteld dat met name het gebied rond de stad Coevorden bij uitstek geschikt geacht wordt voor allerlei vormen van alternatieve energie. Daarbij worden initiatieven elders in de gemeente niet op voorhand uitgesloten.

De beoogde locatie past dus binnen het gemeentelijk beleid.

### **3.3.2** *Notitie Ruimtelijke Kwaliteit*

De gemeente Coevorden heeft ruimtelijke kwaliteit hoog in het vaandel staan. Ze wil werken aan een nog aantrekkelijker en herkenbaarder landschap. In de Structuurvisie en het bestemmingsplan Buitengebied wordt dit ook zodanig vastgelegd. In de welstandsnota ontbreken de wettelijke toetsingscriteria om te zorgen dat er rekening wordt gehouden met de landschappelijke beeldkwaliteit.

De nota gaat namelijk alleen in op gebouwen en niet op het landschap. Deze Notitie ruimtelijke kwaliteit (NRK) geeft uitvoering aan de ambitie om de ruimtelijke kwaliteit van het buitengebied van de gemeente Coevorden te waarborgen en waar mogelijk te versterken. Het is een gedeeltelijke vervanging van de welstandsnota en vormt het toetsingskader voor ruimtelijke kwaliteit en is een sturingsmiddel bij nieuwe ontwikkelingen in het buitengebied.

Het plangebied van dit bestemmingsplan bevindt zich in het ontginningslandschap. Over het ontginningslandschap geeft de notitie het volgende aan.

In het ontginningslandschap is sprake van een sterk rechthoekige verkaveling, tot in detail geperfectioneerd. De percelen liggen in grote kamers die begrensd worden door bospercelen of ontginningswegen met forse bomenrijen. De boerenerven liggen volledig vrij of zijn geclusterd (circa 2 tot 4 erven per cluster) langs de weg met ertussen vaak grote afstanden. Op de erven zelf is de groenaanplant ondergeschikt aan de bebouwing. De overwegend forse bebouwing is van veraf goed zichtbaar waardoor een goede ordening en een goed opgeruimd erf belangrijk is.

Verder is nog onderstaande van belang. Hoewel er bij voorliggend bestemmingsplan geen sprake is van de bouw van bijvoorbeeld boerderijen of woningen maar wel van hekwerken en een bomenrij is datgene overgenomen uit de notitie over die onderdelen die relevant zijn:

- Afrasteringen, omheiningen en linten uitgevoerd in gedekte kleuren;
- Erf- & tuinbeplanting • Gebruik maken van streekeigen beplanting.

Voor wat betreft afrasteringen zal gebruik worden gemaakt van gedekte kleuren, zie onderstaande foto van het te realiseren hekwerk.



Voor wat betreft de aan te planten bomenrij langs de gasleiding zal worden gekozen voor streekeigen beplanting. Op deze wijze vindt zoveel mogelijk aansluiting plaats bij de uitgangspunten van de notitie.

### **3.3.3** *Landschappelijke inpassing*

Zoals in de vorige paragraaf is genoemd heeft de gemeente de ruimtelijke kwaliteit van ontwikkelingen in het buitengebied hoog in het vaandel staan. Teneinde te komen tot een gedegen ruimtelijke kwaliteit is ten behoeve van de te ontwikkelen zonneakker een inrichtingsplan ontwikkeld. Deze is als bijlage bij dit bestemmingsplan gevoegd en via een zogeheten 'voorwaardelijke verplichting' gekoppeld aan de bestemmingsregels. Door het opnemen van een dergelijke voorwaardelijke verplichting is de aanleg en instandhouding van de in het inrichtingsplan opgenomen landschapsmaatregelen ook juridisch geborgd en handhaafbaar.

### **3.4** **Rijkswaterstaat Zonneroute A37**

Rijkswaterstaat doet onderzoek naar de toepassing van zonnepanelen bij de A37 tussen Klazienaveen en Hoozeveeën op geluidsschermen en vangrails. Dit onderzoek is nog niet afgerond. Wel kan worden gesteld dat de realisatie van de zonneakker nabij Wachtum direct ten zuiden van dezelfde A37 gezien kan worden als een duurzaam project wat prima aansluit bij de gedachte om de corridor A37 zo duurzaam mogelijk in te richten.

## 4 Hoofdstuk 4 Omgevingsfactoren

Ruimtelijke plannen kunnen van invloed zijn op de omgeving. Anderzijds kan ook de zichtbare en soms niet zichtbare omgeving van invloed zijn op de uitvoerbaarheid van de voorgenomen plannen. In dit hoofdstuk worden de omgevingsfactoren beschreven. Daarnaast wordt per omgevingsfactor beoordeeld wat de invloed op het plan kan zijn.

### 4.1 Archeologie

In deze paragraaf moet worden aangegeven hoe het cultureel erfgoed wordt beschermd in relatie tot de wettelijke bepalingen (Wet op de archeologische monumentenzorg) en hoe met het oog op het noodzakelijk onderzoek met het aspect archeologie is omgegaan.

Op basis van het geldende bestemmingsplan buitengebied is er sprake van 2 verschillende dubbelbestemmingen ten aanzien van archeologie. Onderstaand zijn deze weergegeven. OP de linker figuur zijn de gronden 'rood' opgelicht die zijn voorzien van de dubbelbestemming 'Waarde – Archeologische verwachtingswaarde' en op de rechter figuur zijn de opgelichte gronden voorzien van de dubbelbestemming 'Waarde – Archeologie 3'. Deze dubbelbestemmingen zijn ook overgenomen op de verbeelding van dit bestemmingsplan.

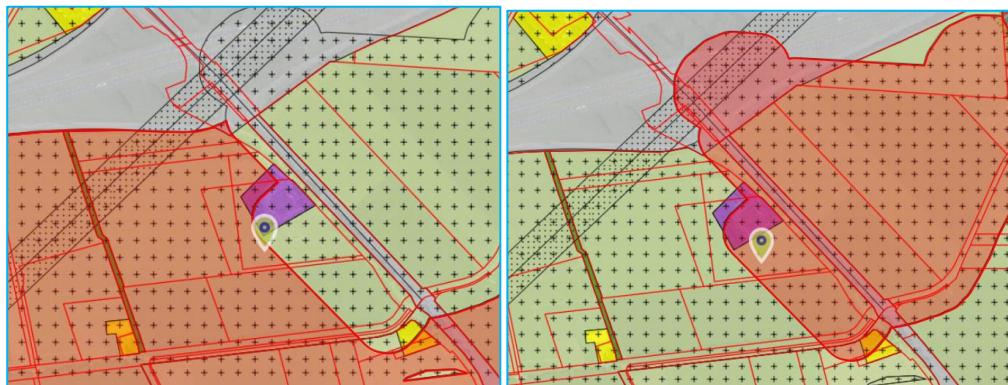

Fig. 4.1.: weergave van de dubbelbestemmingen archeologie

Voor gebieden met de dubbelbestemming Waarde – Archeologische verwachtingswaarde geldt dat onderzoek nodig is bij ruimtelijke (en daarmee gepaard gaande verticale bodemverstorende activiteiten) groter dan 500 m<sup>2</sup> én dieper dan 0,30 meter.

Voor het gebied met Waarde – Archeologie 3 geldt een onderzoeksnorm dat bij iedere bodemingreep dieper dan 0,30 meter en ongeacht de omvang er onderzoek nodig is.

Afhankelijk van de wijze van fundering van de zonnepanelen en de diepte van kabels en leidingen kan bepaald worden of wel of geen onderzoek nodig is. De onderzoeksnormen zijn in ieder geval bekend nu.

Er moet in die gevallen altijd eerst een bureauonderzoek worden uitgevoerd. Afhankelijk van de resultaten kan dan worden besloten tot behoud in-situ, inventariserend veldonderzoek, opgraven of begeleiden.

Op basis van de nu bekende gegevens zijn de bodemingrepen ter plaatse slechts de aan te brengen verharding als te bouwen inverterstations. Bij de overige werkzaamheden zijn het graven van de smalle sleuven voor het aanleggen van de stroomkabels, het aanbrengen van funderingspalen in de grond voor het hekwerk en de zonnepaneeltafels. Naar verwachting zal de totale ingreep wel groter zijn dan de gestelde 500 m<sup>2</sup> én dieper dan 0,30 meter. Er is nader onderzoek naar archeologie uitgevoerd.

Door archeologisch onderzoeksbureau ArGeoBoor is vervolgens onderzoek uitgevoerd. De onderzoeksrapportage, bekend onder de gegevens 'Wachtum, aanleg zonneakker tussen de A37, Stukdijk en, Oosterhesselerweg. (Gemeente Coevorden) Een archeologisch bureauonderzoek' is als bijlage bij dit bestemmingsplan gevoegd. Onderstaand volgt de weergave van de resultaten van het uitgevoerde onderzoek.

#### Gespecificeerde archeologische verwachting

Het plangebied bevindt zich in een archeologisch rijk gebied. In de directe omgeving zijn sporen van bewoning gevonden uit de periode mesolithicum tot en met de Romeinse tijd. Over de periode daarna is relatief weinig bekend, vanaf de late middeleeuwen heeft de bewoning vermoedelijk plaatsgevonden op de locatie van het huidige Wachtum. De archeologische verwachting voor het hele plangebied is derhalve hoog. In de oostzijde is, vanwege de landschappelijk hoge ligging, de kans aanwezig op het voorkomen van resten van nederzettingen uit de periode mesolithicum – vroege middeleeuwen. In de lager gelegen oostzijde is de verwachting hoog voor kampementen van jagers en verzamelaars die zich op de overgang naar het beekdal ophielden. Grondsporen worden verwacht direct onder de huidige bouwvoor. Ondiepe sporen en vuursteenstrooiingen zijn vermoedelijk aangeploegd.

Er zijn op basis van luchtfoto's en ook op basis van het AHN-2 geen directe aanwijzingen gevonden voor de aanwezigheid van het celtic field, zoals aangetroffen in AMK-terrein 14352, binnen het plangebied. Maar de kans hierop lijkt op basis van landschap behoorlijk groot tot aan de steilrand, die noordwest-zuidoost door het plangebied ligt.

#### Conclusies

- *Wat zijn de aardkundige kenmerken van het (historische) landschap waarin het plangebied ligt?*

Het plangebied ligt op de overgang van een hooggelegen plateau, waar dekzand op keileem voorkomt, en een beekdal in het westen. Op de bodemkaart zijn veldpodzolgronden gekarteerd.

- *Zijn er archeologische waarden te verwachten in het plangebied?*

In het plangebied kunnen sporen van nederzettingen uit de periode mesolithicum – vroege middeleeuwen aanwezig zijn, waarbij de trefkans in de hooggelegen oostzijde groter is. Vuursteenvindplaatsen worden juist meer in de oostzijde van het plangebied verwacht langs de rand van het beekdal.

- *Zo ja. Wat is de aard en diepteligging van eventueel aanwezige archeologische resten?*

Archeologische grondsporen worden direct onder de bouwvoor verwacht, die naar verwachting circa 30 cm dik zal zijn. Ondiepe grondsporen en strooiingen van bewerkt vuursteen zullen zijn aangeploegd.

- *In hoeverre worden eventueel aanwezige archeologische waarden bedreigd door de voorgenomen graafwerkzaamheden?*

Op basis van de nu bekende gegevens worden alleen ter plaatse van de te bouwen inverterstations archeologische vindplaatsen, indien aanwezig, bedreigd. De intacte top van het pleistocene dekzand wordt op zes locaties plaatsten over een oppervlakte van 16 m<sup>2</sup> geroerd. Bij de overige werkzaamheden, zoals het graven van de smalle sleuven voor het aanleggen van de stroomkabels, het aanbrengen van funderingspalen in de grond voor het hekwerk en de zonnepaneeltafels is het percentage bodemverstoring dermate klein dat geen sprake is van een bedreiging van eventueel aanwezige archeologische vindplaatsen.

#### Aanbeveling

Is een archeologisch vervolgonderzoek noodzakelijk? Zo ja welk type?

Op basis van de beperkte omvang van de werkzaamheden wordt aanbevolen om geen archeologisch vervolgonderzoek in het plangebied uit te voeren. Mochten de plannen wijzigingen en is er bijvoorbeeld toch sprake van het aanleggen van wegen of verhardingen, waarbij de bouwvoor zal worden verwijderd, dan dienen deze werkzaamheden opnieuw getoetst te worden. Aanbevolen wordt om dergelijke werkzaamheden niet uit te voeren.

Onderhavig advies dient te worden voorgelegd aan de bevoegde overheid, de Gemeente Coevorden. Deze zullen op basis van de aangeleverde gegevens een selectie besluit nemen omtrent deze aanbeveling.

ArGeoBoor wijst erop dat men bij bodem verstorende activiteiten verplicht is om eventuele vondsten en grondsporen te melden bij de Minister van OCW conform artikel 5.10 van de Erfgoedwet uit 2016. In dit geval wordt aangeraden om contact op te nemen met de gemeente Coevorden.

Het bevoegd gezag (de gemeente Coevorden heeft het rapport beoordeeld, deelt niet alle conclusies en aanbevelingen en beveelt aan om vervolgonderzoek uit te laten voeren.

Het vervolgonderzoek in de vorm van een proefsleuvenonderzoek is uitgevoerd door onderzoeksbureau Laagland Archeologie. Het bijbehorende onderzoeksrapport is als bijlage bij dit bestemmingsplan gevoegd. Hierna volgt een uiteenzetting van het uitgevoerde onderzoek.

Het proefsleuvenonderzoek heeft tot doel gegevens te verkrijgen om de archeologische verwachting te toetsen en eventueel aanwezige vindplaatsen op te sporen en te waarderen. Op basis van de waardering kan de behoudenswaardigheid van de vindplaats binnen het plangebied worden vastgesteld.

Het plangebied ligt in een omgeving die rijk is aan archeologische vindplaatsen uit de periode van het mesolithicum tot en met de Romeinse tijd en grenst aan de oostzijde direct aan een omvangrijk terrein met nederzettingssporen en een Celtic field uit de ijzertijd. Het onderzochte deel van het circa 10 ha grote plangebied betreft het oostelijke deel van 4,9 ha waarvoor een hoge archeologische verwachtingswaarde geldt. In dit gebied zijn op basis van aanwijzingen van de gemeente Coevorden drie lange proefsleuven gegraven en is er nog een extra vierde sleuf gegraven.

Bij het onderzoek is naar voren gekomen dat er in de proefsleuven een flink aantal grondsporen aanwezig zijn die duiden op de aanwezigheid van meerdere huisplaatsen uit de ijzertijd. Er zijn nog geen plattegronden van huizen aangetroffen maar wel meerdere plattegronden van spiekers die doorgaans op erven van de huisplaatsen uit de ijzertijd aanwezig zijn. Het is zondermeer evident dat de in het onderzochte gebied aangetroffen nederzettingssporen aansluiten op het aan de oostzijde gelegen grote nederzettingsterrein uit de ijzertijd.

Op grond van de waarderingssystematiek volgens de KNA is de vindplaats behoudenswaardig en dient bij voorkeur in situ behouden te worden. De bodemingrepen bij de aanleg van de zonneakker zijn echter beperkt en Laagland Archeologie adviseert om deze door eenvoudige technische aanpassingen nog verder terug te brengen. Indien voldoende aanpassingen doorgevoerd kunnen worden is verder onderzoek niet nodig.

Gezien bovenstaande adviseert Laagland Archeologie om:

- geen verder onderzoek uit te voeren;
- de vindplaats in situ te behouden;
- het zonnepark op een archeologievriendelijk wijze aan te leggen door kabels en leidingen, funderingen en andere technische installaties zo veel mogelijk boven maaiveld of binnen de bouwvoor aan te leggen.

De in het bestemmingsplan aangeduide archeologische waarde kan gehandhaafd worden met een aangepast artikel ter bescherming van de archeologische waarden in het plangebied.

Tevens is nog een zogeheten 'effectbeoordeling' opgesteld ten behoeve van het bestemmingsplan. Deze effectbeoordeling is tevens als bijlage bij dit bestemmingsplan gevoegd. Hierna volgt de uiteenzetting van de effectenbeoordeling.

➤ *Wat zijn de effecten van de aanleg van het zonnepark op de aanwezig archeologische vindplaats?*

Er zijn diverse werken die kunnen leiden tot aantasting van de aanwezige archeologische vindplaats. Het betreft het indrijven van palen voor de paneeltafels, het graven van leidingsleuven, het plaatsen van trafo- en inverterstations en het aanbrengen van een hekwerk rond het zonnepark.

De schadelijke effecten voor de vindplaats door het indrijven van palen voor de paneeltafels zijn zeer beperkt en de kans dat er archeologische sporen ook grotendeels worden verstoord is zeer gering. Dat geldt ook voor het aanbrengen van het hekwerk. Voor de overige werken (kabelsleuven, vier trafostations- en twee onderverdeel- en energie overgave stations) zal in principe altijd het archeologische niveau binnen de begrenzing van de vindplaats wel worden doorgraven. Verder zijn er bij het bouwen nog mogelijke effecten door het gebruik van rijdend materieel. Dit kan leiden tot insporing, in het slechtste geval door de teelaardelaag heen.

➤ *Hoe kunnen de effecten zo veel mogelijk worden beperkt?*

Het ontwerp van het zonnepark is zodanig aangepast dat de meeste kabelsleuven en de vier trafostations zijn gesitueerd buiten de begrenzing van de archeologische vindplaats. Slechts de kabelsleuf langs de noordzijde en de twee onderverdeel- en energieovergave stations op de noordoostelijke hoek van het zonnepark liggen

waarschijnlijk binnen de begrenzing van de archeologische vindplaats en de kans op aantasting van archeologische sporen is daar redelijk aanwezig. Bij de aanleg van het zonnepark dienen zoveel mogelijk insporingen in de teelaardelaag te worden vermeden. Dit kan door zoveel mogelijk gebruik te maken van rijdend materieel op rupsen dan wel met lage bandenspanning van rijdend materieel op banden en langs de kopse zijden van de paneeltafels dienen rijplaten gelegd te worden. Bij de verwijdering van het zonnepark kunnen aanvullende bodemverstoringen worden vermeden door het zorgvuldig verwijderen van palen en funderingen. Verder is te verwachten dat de bodem weer losgemaakt moet worden voor hernieuwd gebruik als landbouwgrond. De bodem dient dan niet dieper dan de huidige bouwvoor en tot een maximale diepte van 25 cm te worden bewerkt; dit in afwijking van het 'Bestemmingsplan Buitengebied' van de gemeente Coevorden waarin een diepte van 30 cm als ondergrens is opgenomen.

Bepalingen ter voorkomen van aantasting van het bodemarchief bij het verwijderen van de installaties van het zonnepark dienen te worden opgenomen in de toekomstig af te geven sloopvergunning en de huurovereenkomst met de grondeigenaar.

➤ *Leidt de aanleg van het zonnepark tot onaanvaardbare aantasting van de aanwezige archeologische vindplaats?*

In zijn geheel leiden de beschreven effecten tot een aantasting van de vindplaats, voor zover die binnen het plangebied ligt, qua oppervlakte tot hooguit een paar procent van de archeologische vindplaats. Gezien de praktijk van de in de archeologische monumentenzorg algemeen gangbare norm van circa 5% acceptabele verstoring, kan worden geconcludeerd dat er geen sprake is van een onaanvaardbare aantasting. Mits er ter voorkoming van aanvullende bodemverstoring bij de verwijdering van het zonnepark goede afspraken worden opgenomen in een huurovereenkomst en een toekomstige sloopvergunning, blijft de schade aan de archeologische vindplaats acceptabel.

Verder is in de regels nog een borging opgenomen dat het zonnepark met de bijbehorende voorzieningen niet eerder verwijderd mag worden dan nadat de exploitant van het zonnepark een werkprotocol voor de sloop ervan heeft opgesteld met een uiteenzetting van hoe met het onderdeel archeologie zal worden omgegaan. Dit werkprotocol dient vooraf door de gemeente te worden goedgekeurd alvorens overgegaan kan worden tot afbraak.

## 4.2

### **Bodem**

In het bestemmingsplan dient aangegeven te worden wat de kwaliteit van de bodem ter plaatse van het plangebied is. Tevens dient, op basis van de Mor (Ministeriële regeling omgevingsrecht), bij de aanvraag van een omgevingsvergunning voor de activiteit bouwen een rapportage van een recent uitgevoerd verkennend bodemonderzoek toegevoegd te worden. Voor verkennend bodemonderzoek op een locatie wordt de norm NEN 5740 gehanteerd (onderzoeksstrategie voor verkennend bodemonderzoek).

De bodemonderzoeksplicht geldt alleen voor bouwwerken waarvoor:

- een reguliere omgevingsvergunning voor de activiteit bouwen is vereist;
- waarin voortdurend of nagenoeg voortdurend (1,5 of meer uren per dag) mensen kunnen verblijven;
- die de grond raken;

- waarvan het bestaande gebruik wijzigt (interne verbouwing van niet-verblijfsruimte naar verblijfsruimte);
- die niet naar aard en omvang gelijk zijn aan een bouwwerk genoemd in het Besluit bouwwerken;
- waarvan geen reeds bruikbare recente onderzoeksresultaten aanwezig zijn;
- die geen tijdelijk bouwwerk betreffen waarbij uit het vooronderzoek blijkt dat de locatie onverdacht is.

### Conclusie

Er is geen sprake van een dergelijk bouwwerk (verblijfsruimte) waarin nagenoeg voortdurend mensen verblijven, er is geen verkennend bodemonderzoek nodig.

## 4.3

### Ecologie

De bescherming van plant- en diersoorten is in Nederland geregeld in Wet Natuurbescherming (verder te noemen WNB). Deze wet is op 1 januari 2017 in werking getreden en beschermt ruim 900 soorten in Nederland voorkomende planten- en diersoorten. Deze wet vervangt de huidige Flora- en faunawet, Natuurbeschermingswet en Boswet.

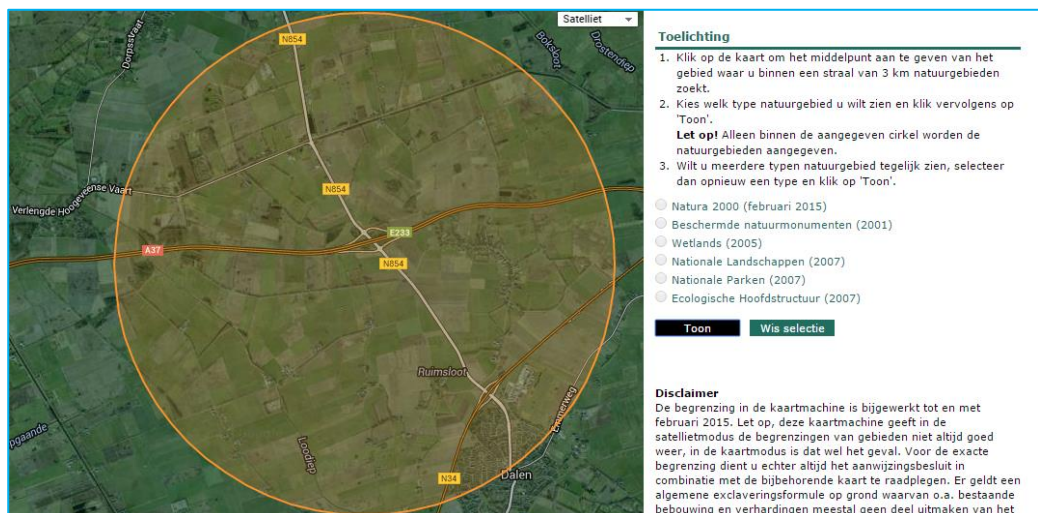

Fig. 4.2.: Uitsnede van de kaartenmachine synbiosys.alterra.nl

### Nationaal Natuurwerk (NNN) en Natura 2000 (N2000)

De onderzochte locatie ligt niet in het NNN. De dichtstbijzijnde grens van een NNN ligt op meer dan 3 kilometer afstand van de locatie en daarom zullen de voorgenomen plannen op geen enkele wijze dit gebied kunnen beïnvloeden.

### Soortbescherming

Artikelen 3.1 tot en met 3.11 van de Wet natuurbescherming regelen de bescherming van soorten. De bescherming is opgedeeld in vijf categorieën met soorten:

- Vogels met jaarrond beschermde nesten;
- Overige vogels;
- Soorten van de Habitatrictlijn (bijlage IV) en de Verdragen van Bern (bijlage II) en Bonn (bijlage I);
- Overige soorten die op nationaal niveau beschermd zijn en waarvoor provinciaal geen vrijstelling geldt;



- Overige soorten die op nationaal niveau beschermd zijn, maar waarvoor provinciaal wel een vrijstelling geldt.

Voor vogels geldt dat er twee categorieën zijn: de vogels met jaarrond beschermde nesten (o.a. Huismus, Gierzwaluw en Buizerd) en de overige broedvogels. Vogels met jaarrond beschermde nesten hebben een strikte beschermingsstatus binnen de Wet natuurbescherming. Van overige broedvogels zijn hun nesten alleen tijdens de broedseizoen beschermd (periode van nestbouw, eileg, broeden en voeren van de jongen op het nest). Voor soorten van de Habitatrichtlijn en de Verdragen van Bern en Bonn zijn in artikel 3.5 verboden vastgelegd (o.a. verboden om dieren te doden en voortplantings- of rustplaatsen te vernielen) en geldt een strikte beschermingsstatus. Soorten die op nationaal niveau beschermd zijn, kunnen ingedeeld worden in twee categorieën. Provincies mogen besluiten om bepaalde soorten vrij te stellen van bescherming in het kader van ruimtelijke ingrepen, beheer en onderhoud. In de meeste provincies geldt - onder andere voor ruimtelijke ontwikkelingen - een vrijstelling voor een selectie van zoogdieren en amfibieën. Voor de overige soorten gelden vergelijkbare verboden (zie artikel 3.10) als voor soorten van de Habitatrichtlijn en de Verdragen van Bern en Bonn en geldt eveneens een strikte beschermingsstatus.

Voor het overtreden van verbodsartikelen bij ruimtelijke ingrepen is het noodzakelijk om ontheffing aan te vragen bij bevoegd gezag (veelal de provincie waarbinnen de ingreep of activiteit plaatsvindt). Voor het verkrijgen van een ontheffing dient een uitgebreide rapportage opgesteld te worden waarin o.a. wordt aangegeven hoe gezorgd wordt dat schade tot een minimum beperkt blijft en of compenserende maatregelen aan de orde zijn.

Om er zeker van te zijn dat er geen sprake is van activiteiten die vallen onder de verbodsactiviteiten is een quickscan natuurtoets uitgevoerd. Dit onderzoek is uitgevoerd door ecologisch onderzoeksbureau Alcedo Natuurprojecten uit Zwolle.

De gehele onderzoeksrapportage, bekend onder de gegevens "*Ecologische QuickScan Locatie Zonnepark, Wachtum (DR)*" is als bijlage bij dit bestemmingsplan gevoegd. Onderstaand volgt een weergave van de uitkomsten van het onderzoek.

Op basis van deze QuickScan kan het volgende worden geconcludeerd:

- Op de onderzochte locatie is het voorkomen van middels de Wnb beschermde diersoorten niet aangetoond;
- Er zijn geen jaarrond beschermde nesten van vogels aangetroffen;
- Er zijn geen vaste rust- en verblijfplaatsen van beschermde diersoorten aangetroffen;
- De onderzochte locatie biedt mogelijk incidenteel een rustplaats voor (foeragerende) vleermuizen, maar functioneert niet als vaste rust- en verblijfplaats of als voortplantingslocatie voor deze soortgroep;
- Soortgericht onderzoek ter plaatse (vleermuizen) is niet noodzakelijk;
- Er hoeft geen ontheffing in het kader van de Wnb te worden aangevraagd;

Op basis van deze QuickScan wordt de eigenaar van de onderzochte locatie het volgende geadviseerd:

- Zaai het totale perceel in met een bloemenmengsel van inheemse planten en liefst behorend bij de streek. Laat u daarover adviseren door bijvoorbeeld Cruydt- Hoeck Wilde plantenzaden & Bloemenweidemengsels ([www.cruydt hoeck.nl](http://www.cruydt hoeck.nl));

- Vanwege het feit dat maaien van de weide onder de panelen waarschijnlijk niet mogelijk is, verdient het aanbeveling om er in het najaar tijdelijk schapen te laten grazen. Dat voorkomt verruiging van het perceel;
- Plaats in de houtwal nestkasten voor torenvalk en steenuil.

Met de gedane aanbevelingen zal rekening worden gehouden. De gronden zijn van het ter plaatse aanwezige hoveniersbedrijf. Deze zal de gronden gaan inzaaien met een bloemenmengsel van inheemse planten. In het najaar zullen schapen worden ingezet om verruiging te voorkomen. Ook zullen nestkasten voor torenvalk en steenuil worden aangebracht in de houtwal.

#### 4.4

#### Fysieke veiligheid

Het aspect externe veiligheid bestaat uit verschillende onderdelen. Externe veiligheid gaat onder andere over buisleidingen (geregeld in het Besluit externe veiligheid buisleidingen), het transport van gevaarlijke stoffen over bepaalde transportassen (geregeld in het Besluit externe veiligheid transportroutes), de opslag van explosieven (geregeld in het Besluit algemene regels ruimtelijke ordening) en het Bevi. Het Besluit externe veiligheid inrichtingen richt zich primair op inrichtingen zoals bedoeld in de Wet milieubeheer. In artikel 2, lid 1 van het Bevi staan de inrichtingen genoemd waarop het besluit van toepassing is.

Deze inrichtingen brengen risico's met zich mee voor de in de omgeving aanwezige risicogevoelige objecten. Een zonneakker wordt niet aangemerkt als een risico veroorzakende inrichting. Daarnaast valt een zonneakker ook niet aan te merken als een (beperkt) kwetsbaar object, zodat niet beoordeeld hoeft te worden of er in de nabijheid van het plangebied Bevi-inrichtingen (of andere onderdelen van externe veiligheid) zijn die van invloed zijn/kunnen zijn op de plannen.

Zorgvuldigheidshalve is er wel beoordeeld of er in de nabijheid van het plangebied nog (hogedruk)gasleiding of iets dergelijks zijn geprojecteerd. Onderstaand een weergave hiervan.

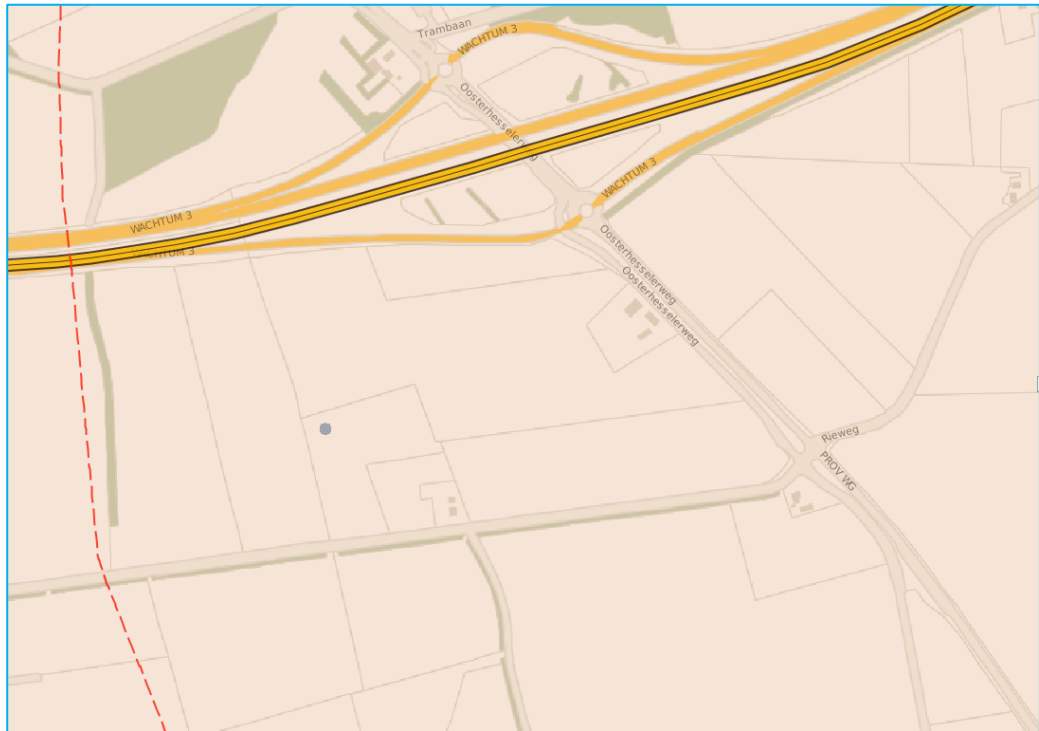

**4.4.1.1** *Bevi-inrichtingen binnen het plangebied*

Binnen het plangebied zelf bevinden zich geen Bevi-inrichtingen.

**4.4.1.2** *Bevi-inrichtingen buiten het plangebied*

Nabij het plangebied bevinden zich geen Bevi-bedrijven die invloed hebben op de planlocatie.

**4.4.1.3** *Buisleidingen*

Er bevinden zich geen hogedruk-gasleidingen in het plangebied waar rekening mee gehouden hoeft te worden.

**4.4.1.4** *route gevaarlijke stoffen*

Over de A37 vindt het transport van gevaarlijke stoffen plaats, maar aangezien een zonneakker geen (beperkt) kwetsbaar object betreft is deze A37 niet van invloed op voorliggend bestemmingsplan.

**4.4.1.5** *Hoogspanningsleidingen*

In het plangebied is sprake van de aanwezigheid van een hoogspanningsverbinding. Het betreft hier de 380 KV lijn Meeden – Zwolle. Deze is op de verbeelding aangeduid als Leiding – Hoogspanningsverbinding.



Vooraf is bij Tennet (als beheerder van de hoogspanningsverbinding) afgetast hoe zij tegenover de realisatie van een zonnepark staan. Tennet heeft, onder opname van een aantal voorwaarden, schriftelijk aangegeven geen problemen met de realisatie van een zonnepark ter plaatse van de gewenste locatie te hebben. De brief van Tennet is als bijlage bij dit bestemmingsplan gevoegd. Het komt er op neer dat in de belemmeringsstrook vanuit Tennet is aangegeven dat hier geen gebouwen/containers mogen worden gebouwd die mogelijk een uitstralen effect hebben. Hiermee heeft initiatiefnemer rekening gehouden. Op onderstaande tekening is te zien dat in dit gebied geen gebouwen/containers zijn voorzien. Tevens zal het zo zijn dat alvorens een omgevingsvergunning wordt verleend de gemeente contact zal zoeken met Tennet en zodoende ook afstemming te zoeken of de aanvraag omgevingsvergunning in voldoende mate rekening heeft gehouden met de uitgangspunten van de brief van Tennet die als bijlage is bijgevoegd.

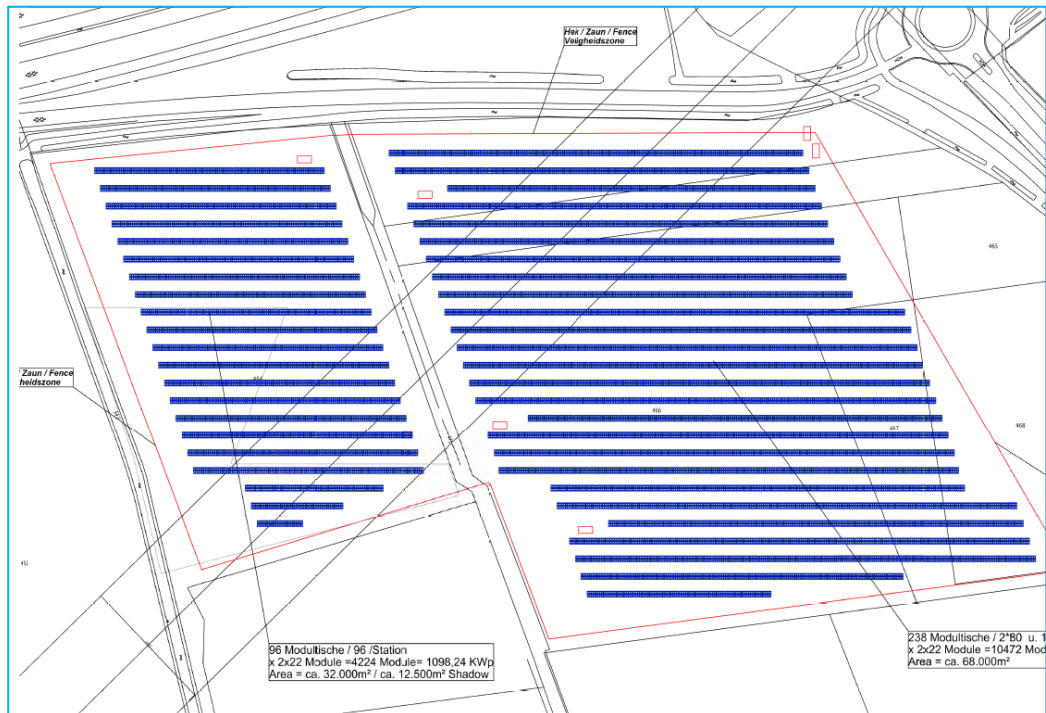

#### 4.4.1.6

#### Overige aspecten

Er is sprake van een zogeheten Mercalli-zone in het plangebied.

#### Mercalli-zones

De mogelijke effecten van een aardbeving worden op de risicokaart aangegeven volgens de schaal van Mercalli. Deze schaal loopt van I (niet gevoeld) tot XII (catastrofale schade). Bij de sterkte van aardbevingen denkt men meestal aan de schaal van Richter. Die meet echter alleen de ondergrondse kracht van de beving bij de bron, die diep en ver weg kan liggen ('het epicentrum lag bij ...'). De schaal van Mercalli meet de beving op een specifieke plaats. De locatie in Wachtum bevindt zich in een gebied met Mercalli schaal VI, hetgeen staat voor 'VI Lichte schade. Schrikreacties, Voorwerpen in huis vallen om'.

Deze Mercalli-zone staat de realisatie van een zonneakker niet in de weg. Het is in het kader van voorliggend bestemmingsplan voldoende om te weten dat het gebied zich daar bevindt. Vanuit het Bevi gezien zijn er geen belemmeringen.

Verder is vanuit de brandweer nog aangegeven in de toelichting van het bestemmingsplan onderstaande aandachtspunten toe te voegen aan het onderdeel fysieke en externe veiligheid.

#### Inrichting en ontwikkeling

##### 1. Bluswatervoorzieningen

Er zijn voldoende bluswatervoorzieningen

## 2. Waarschuwings- en alarmeringssysteem

Het plangebied valt buiten de dekking van het WAS-systeem, maar is daarmee conform de handleiding voor het WAS systeem (HAVOS).

## 3. Bereikbaarheid

Het plangebied dient van meerdere tegenover elkaar liggende zijden bereikbaar te zijn voor de hulpverlenende diensten. Daarnaast dient in beginsel binnen het zonne-akker elk paneel/object binnen 150 meter afstand van een TankAutospuit benaderbaar te zijn. Een nadere uitwerking hiervan zien we graag in overleg tegemoet.

## 4. Overige brandveiligheidsmaatregelen

Ten aanzien van een zonne-akker kan men wel met een aantal zaken rekening houden voor de bouw hiervan. Onderstaand een opsomming daarvan:

### 4.1 *Afdeling 2.10 Beperking uitbreiding brand*

Er dient rekening gehouden te worden met het spiegelsymmetrie-effect voor toekomstige gebouwen. Met andere woorden de afstand tot de erfgrans dient voldoende groot te zijn.

### 4.2 *afdeling 2.12 Vluchtroutes*

In elke zijde van het hekwerk (N-O-Z-W) dient een uitgang te komen ten behoeve van de ontvluchting. Dit middels een vluchtrouteaanduiding aangeven. Dit in dit specifieke geval in overleg met de VRD.

### 4.3 *afdeling 6.2 Voorziening voor het afnemen en gebruiken van energie*

Er dient rekening te worden gehouden met de NEN 1010 dan wel de NEN-EN-IEC 61936-1 en NEN-EN 50522.

### 4.4 *Afdeling 6.7 Bestrijden van brand*

Voor zover er gebouwen worden gerealiseerd, moeten deze zijn voorzien van een draagbaar blustoestel geschikt voor hetgeen in die ruimte aanwezig is.

### 4.5 *Afdeling 6.9 Bereikbaarheid hulpverleningsdiensten*

Het door hekwerk omgeven zonnepark dient bereikbaar te zijn middels de toegangen in het hekwerk.

### 4.6 *Afdeling 7.1 Voorkomen brandgevaar en ontwikkeling brand*

Ten behoeve van de veldopstelling dient nog met het volgende rekening te worden gehouden. Hierbij is tevens op hoofdlijnen de NFPA70; 690 editie 2015 gebruikt:

- De constructies dienen te worden geaard;
- Er dienen waarschuwborden op het hekwerk aangebracht te worden met "spanningsgevaar" rondom zichtbaar;
- Er dient(en) overbelasting beveiliging(en) aanwezig te zijn;
- Bij voorkeur worden de velden afzonderlijk van elkaar 'werkzaam'.

### 4.7 *Afdeling 7.2 Veilig vluchten bij brand*

Een deur op een vluchtroute moet zonder gebruik te maken van sleutels of andere losse middelen "van binnenuit" geopend kunnen worden.

Verder wordt nog aanbevolen om de zonnepanelen zodanig op te stellen dat het verkeer over de snelweg geen overlast krijgt van eventuele spiegeling hiervan.

#### 4.5 **Geluid**

##### *Van 'buiten' naar 'binnen'*

Het gewenste plan voorziet in de realisatie van een zonneakker ter grootte van circa 10 Ha. Een zonneakker is op basis van de Wet geluidhinder niet aan te merken als een geluidgevoelig object, zodat een nadere berekening ten aanzien van geluid van buiten de inrichting naar de inrichting toe niet noodzakelijk is.

##### *Van 'binnen' naar 'buiten'*

De opgewekte stroom van de zonnepanelen wordt getransporteerd naar inverterstations of omvormers. Dergelijke inverters maken bij piekvermogen geluid. Om het geluid van de Inverters verder te dempen worden deze inverters in betonnen prefab inverter stations geplaatst. Deze zullen zodanig ontworpen worden dat het geluid zodanig gedempt wordt dat de geluidsproductie buiten deze inverterstations binnen de wettelijke normen zal blijven. Daarnaast bevindt de zonneakker zich direct ten zuiden van de snelweg A37 en de afrit daarvan. Eventueel geluid van een inverterstation zal opgaan in het continue aanwezige geluid van de A37.

##### Conclusie

Het aspect geluid vormt geen belemmering voor voorliggend bestemmingsplan.

#### 4.6 **Luchtkwaliteit**

Op 15 november 2007 is het onderdeel luchtkwaliteit van de Wet milieubeheer in werking getreden. Kern van de wet is het Nationaal Samenwerkingsprogramma Luchtkwaliteit (NSL).

Projecten die 'niet in betekende mate' (nibm) van invloed zijn op de luchtkwaliteit hoeven niet meer getoetst te worden aan de grenswaarden voor luchtkwaliteit. In de AMvB-nibm zijn de criteria vastgelegd om te kunnen beoordelen of voor een project sprake is van nibm. Met de inwerkingtreding van de NSL op 1 augustus 2009 geldt de volgende bovengrens om als NIBM-project te worden aangemerkt: de bouw van 1500 woningen aan één ontsluitingsweg.

##### Conclusie

Het plan biedt de mogelijkheid tot het realiseren van een zonnepark en is qua aard en omvang ondergeschikt ten opzichte van de bouw van 1.500 woningen aan één ontsluitingsweg. Het project moet derhalve worden beschouwd als een nibm-project. Nader onderzoek naar de luchtkwaliteit is niet nodig.

#### 4.7 **M.E.R.-beoordeling**

De milieueffectrapportage is een hulpmiddel om bij diverse procedures het milieubelang een volwaardige plaats in de besluitvorming te geven. De m.e.r.-procedure is gekoppeld aan de 'moederprocedure'. Dit is de procedure op grond waarvan de besluitvorming plaatsvindt, bijvoorbeeld de bestemmingsplanprocedure, of een milieuvergunningprocedure.

In bijlage D 22.1 staat genoemd dat een m.e.r.-beoordeling moet plaatsvinden in gevallen waarin er sprake is van de oprichting, wijziging of uitbreiding van een industriële installatie bestemd voor de productie van elektriciteit, stoom en warm water in gevallen waarin de activiteit betrekking heeft op een elektriciteitscentrale met een vermogen van 200 megawatt (thermisch) of meer.

In voorliggend project is geen sprake van een dergelijke grootschalige ontwikkeling qua megawatt en is er geen sprake van een M.E.R.-plicht.

Op 1 april 2011 is het Besluit milieueffectrapportage gewijzigd door het 'Besluit reparatie en modernisering milieueffectrapportage' en is bepaald dat de grenswaarden voor een m.e.r.-beoordelingsplicht indicatief zijn. Het bevoegd gezag moet bij de betreffende activiteiten die niet aan de bijbehorende drempelwaarden voldoen, nagaan of sprake kan zijn van belangrijke nadelige gevolgen voor het milieu, gelet op de omstandigheden als bedoeld in bijlage III van de EEG-richtlijn milieueffectbeoordeling (85/337/EEG). In het kader hiervan is een vormvrije m.e.r.-beoordeling uitgevoerd.

In het kader van de wijziging van het Besluit m.e.r. is een handreiking opgesteld over de vraag hoe moet worden vastgesteld of een activiteit met een omvang onder de drempelwaarde toch belangrijke nadelige gevolgen voor het milieu kan hebben. In de handreiking is opgenomen dat voor elk besluit of plan dat betrekking heeft op activiteit(en) die voorkomen op de D-lijst en die een omvang hebben die beneden de drempelwaarden ligt, een toets moet worden uitgevoerd of belangrijke nadelige milieugevolgen kunnen worden uitgesloten.

Voor deze toets wordt de term vormvrije m.e.r.-beoordeling gebruikt. Uit deze toets kunnen twee conclusies volgen:

1. belangrijke nadelige milieueffecten zijn uitgesloten of;
2. belangrijke nadelige milieueffecten zijn niet uitgesloten.

In het eerste geval is de activiteit niet m.e.r.-(beoordelings)plichtig, in het andere geval dient een m.e.r.-beoordeling te worden uitgevoerd en de bijbehorende procedure te worden gevolgd. De toetsing in het kader van de vormvrije m.e.r.-beoordeling dient te geschieden aan de hand van de selectiecriteria in bijlage III van de EEG-richtlijn milieueffectbeoordeling.

Het plan maakt de realisatie van een zonneakker met als doel het opwekken van (duurzame) energie mogelijk. In onderdeel D 22.1 van het Besluit m.e.r. is daarvoor als grenswaarde een opgewekt vermogen van een elektriciteitscentrale van 200 megawatt opgenomen.

In dit project betreft het een zonneakker dat circa 5 megawatt opwekt en ook qua 'uiterlijke verschijningsvorm' niet gelijk is te stellen aan een elektriciteitscentrale.

### Conclusie

Het plan is dusdanig dat het ruimschoots onder de drempelwaarden voor ontwikkelingen blijft, zoals die zijn opgenomen op de D-lijst van het Besluit m.e.r. Uit de verrichte milieuonderzoeken, zoals verwoord in dit hoofdstuk, blijkt voorts dat het planvoornemen geen significant effecten op de omgeving heeft. Gezien de afwezigheid van die effecten is een m.e.r.-beoordeling dan ook niet nodig.



## 4.8 Milieuhinder

Een zonneakkers wordt niet genoemd in de VNG-Reeks 'Bedrijven en milieuzonering' en levert naar verwachting geen hinder op voor omwonenden.

Er zijn gemeenten die stellen dat zonneakkers/-parken vergeleken zou kunnen worden met een elektriciteitsdistributiebedrijf van in dit geval < 10 MVA, omdat bij zonneakkers/-parken ook omvormers en een 'collecting station' worden geplaatst. In dit geval zijn dat hier de inverterstations.

Op grond hiervan zou een dergelijke activiteit vallen in de milieucategorie 2 en geldt een richtafstand voor geluid van 30 meter. De afstand tot de dichtstbijzijnde woning is echter groter. Er is geen hinder te verwachten.

### *Reflectie*

Op voorhand kan nog verwacht worden dat het aspect 'weerkaatsing' of 'reflectie' vragen oproept. In de VNG-reeks 'Bedrijven en Milieuzonering' komt het aspect niet als zodanig aan de orde. Over het aspect 'weerkaatsing' en 'reflectie' kan het volgende worden gesteld op basis van andere parken.

Het is de bedoeling dat de zonnecollectoren in rijen opgesteld worden, met het paneel gericht op de zon en gericht van de A37 vandaan. Aan de zuidzijde van het perceel bevinden zich nagenoeg geen woningen van derden, zodat woningen als ook het verkeer op de A37 geen last ondervinden van een eventuele reflectie.

Ook wordt tegenwoordig gebruik gemaakt van hoogwaardige panelen die voorzien zijn van anti-reflectieglas. Dit heeft als voordeel dat de opgevangen energie zoveel mogelijk geabsorbeerd wordt en zodoende een hoog rendement oplevert, daarnaast wordt eventuele reflectie van licht verminderd. Ook vanuit het aspect reflectie/lichthinder is er geen hinder te verwachten.

### Conclusie

Er is geen milieuhinder dan wel hinder van reflecterend licht te verwachten.

## 4.9 Watertoets

Op 29 maart 2017 is via [www.dewatertoets.nl](http://www.dewatertoets.nl) de zogeheten watertoets uitgevoerd. Het plangebied bevindt zich in het beheersgebied van het waterschap Vechtstromen. De normale procedure is van toepassing. Als bijlage is het watertoetsdocument bijgevoegd zoals deze is ontvangen op 29 maart 2017.

Onderstaand is de ontvangen watertoets nader uitgewerkt op de relevante onderdelen voor dit bestemmingsplan.

Waterhuishoudkundige consequenties van een plan mogen niet op de omgeving afgewenteld worden. Het waterschap streeft er naar om de ingrepen binnen een deelstroomgebied waterneutraal te houden. Wateraspecten die niet ruimtelijk relevant zijn, kunnen in het proces van de watertoets wel gesignaleerd maar niet geregeld worden. Dit houdt in dat als iets met een specifiek instrument geregeld kan worden, het niet met een ruimtelijk plan geregeld mag worden. Belangrijke regelstellende

instrumenten zijn, de Keur van het waterschap, Activiteitenbesluit, peilbesluit, gemeentelijke verordening etc.

#### Uitgangspunten waterschap Vechtstromen.

Voor alle inbreidingen en uitbreidingen gelden in principe onderstaande beleidsregels.

#### Algemeen

Bij de keuze voor de locatie van het plangebied wordt rekening gehouden met de wateropgave en de eigenschappen van het watersysteem.

- Bij het stedenbouwkundig plan moet notie worden genomen van het feit dat water van hoog naar laag stroomt. Water is daarmee ordenend voor het plan.
- Per project moet in het overleg tussen gemeente en waterschap worden gezien of maatwerkoplossingen nodig en/of wenselijk zijn.

*Voor dit bestemmingsplan geldt dat er sprake is van de realisatie van een zonnepark. De panelen worden op stalen constructies gebouwd en deze hebben geen invloed op de afstroomrichting van het water.*

#### Afvalwater

- Het afvalwater (het zwarte afvalwater van toilet, het grijze afvalwater van keuken, wasmachine en douche en het eventuele bedrijfsafvalwater) wordt afgevoerd naar de RWZI door middel van riolering.

*Voor dit bestemmingsplan geldt dat er geen sprake is van grijs afvalwater. Water dat op de panelen valt, valt vervolgens op de omliggende ondergrond en kan vanaf daar infiltreren in de bodem.*

#### Hemelwater

- De afvoerpijk uit het plangebied door de toename van verhard oppervlak wordt afgevlakt door berging van hemelwater in wadi's of retentievijvers met een gedoseerde afvoer.
- De maximale hoeveelheid te lozen water bedraagt 1,2 l/s/ha bij een maatgevende neerslaghoeveelheid van 55 mm.
- Het hemelwater wordt zo min mogelijk verontreinigd en komt ten goede aan het lokale water- of grondwatersysteem.
- Zichtbare oppervlakkige afvoer van hemelwater heeft de voorkeur boven afvoer van hemelwater door buizen, vanwege het grotere risico op ongewenst lozingsgedrag en foutieve aansluitingen bij buizen.
- Infiltratie van hemelwater in de bodem via een graspassage is de beste optie, omdat hiermee zuivering, retentie en grondwateraanvulling worden gerealiseerd.
- Op kleine schaal kan dit goed door middel van individuele voorzieningen, op grotere schaal verdient de toepassing van wadi's de voorkeur.
- Afvoer van hemelwater vindt bij voorkeur plaats via de reeks regenpijp - perceelgoot - straatgoot - wadi.
- Bij het ontwerp van het bouwwerk wordt een zodanig samenspel van dakvlakken, dakgoten, regenpijpen en perceelgoten gekozen dat het water niet in riolen onder de grond hoeft.
- Goede alternatieven in geval van nauwelijks verontreinigd hemelwater zijn regenwaterhergebruik op individuele schaal of directe oppervlakkige afvoer naar sloten of vijvers met retentievoorzieningen op grotere schaal.

- In het geval van bedrijventerreinen met risico op vervuiling verdient hemelwaterafvoer via een verbeterd gescheiden rioolstelsel met retentievijvers de voorkeur.
- Het ontwerp van een verbeterd gescheiden stelsel wordt afgestemd op het risico op verontreiniging van het verhard oppervlak en het uitgangspunt dat de afvoer van relatief schoon hemelwater naar de RWZI wordt geminimaliseerd.

*Voor dit bestemmingsplan geldt dat het op de panelen vallende hemelwater normaal kan infiltreren in de bodem rondom de panelen. Er zijn geen speciale voorzieningen nodig voor de afvoer van water.*

#### Grondwater

- Het grondwater wordt zoveel mogelijk aangevuld met schoon infiltrerend water.
- Te hoge grondwaterstanden in natte winterperioden mogen worden beteugeld met drainage in de openbare weg en eventueel op de kavels zelf, mits dit niet leidt tot een permanente grondwaterstandsverlaging in of buiten het plangebied.
- De drainage voert af naar een wadi of naar oppervlaktewater; dus niet naar de RWZI.
- Vochtoverlast door hoge grondwaterstanden wordt geminimaliseerd door te bouwen zonder kruipruimten en door kelders waterdicht te maken.

*Voor dit bestemmingsplan geldt dat de zonnepanelen geen last hebben van een daling of stijging van het grondwater. Ook de omvormerstations hebben hier geen last van en zijn ook waterdicht gebouwd. Er is geen sprake van kruipruimten.*

#### Oppervlaktewater

- Bij de herinrichting van het oppervlaktewatersysteem zijn de benodigde afvoercapaciteit, de streefbeelden en de kwaliteitsdoelstellingen van het waterschap Vechtstromen leidend.
- Het oppervlaktewater wordt liefst op fraaie wijze geïntegreerd in het stedenbouwkundig plan, zodanig dat het water beleefbaar is en goed te beheren.

*Bij dit bestemmingsplan leidt de inrichting van het plangebied niet tot een aantasting van de afvoercapaciteit, de streefbeelden en de kwaliteitsdoelstellingen. Tevens wordt in het plan voldoende rekening gehouden met de beheersdoelstellingen van het waterschap. Er wordt rekening gehouden met de keurzone van 5 meter van de aan de westzijde gelegen watergang, zodat het waterschap hier haar reguliere onderhoud normaal kan blijven uitvoeren. Het hekwerk dat verplicht is rondom het zonnepark wordt daarbij op minstens 5 meter geplaatst vanaf het talud van de sloot.*

*Hevige neerslag of wateroverlast leveren niet direct problemen op daar de zonnepanelen ca. 80-90 cm boven het maaiveld worden geplaatst.*

Verder heeft het waterschap op 11 maart 2019 nog het volgende aangegeven over de watertoets.

*Belangrijke zaken die o.a. bij de aanleg spelen zijn dat de waterhuishouding geen nadelige effecten mag hebben op de omgeving. Aan de west zijde ligt een leggerwatergang, hier voor geldt een keurzone van 5 m. Indien er wijzigingen of aanpassingen binnen deze 5 meter plaats vinden dan dient hier voor een keurontheffing verleend te worden middels een vergunning aanvraag.*

*Verder begreep ik dat de huidige bestemming een landbouwperceel is, waar al het hemelwater infiltreert, t.z.t. worden daar ter plekke zonnepanelen geplaatst. Het hemelwater infiltreert dan weliswaar in de nieuwe situatie niet allemaal rechtstreeks in de grond, maar wel indirect op het perceel.*

*Er vindt geen (extra) afstroming plaats naar de leggerwatergang.*

*Hevige neerslag of wateroverlast leveren niet direct problemen op daar de zonnepanelen ca. 80-90 cm boven het maaiveld worden geplaatst.*

## 5 Hoofdstuk 5 Uitvoerbaarheid

Alle kosten die gepaard gaan met de uitvoering van de plannen (waaronder begrepen de plankosten van de gemeente) zullen door de initiatiefnemer worden gedragen. Het plan is derhalve economisch uitvoerbaar.

Tevens zal voor uitvoering van de plannen gebruik gemaakt gaan worden van de toekenning van SDE-subsidie. Bedrijven en (non-profit) instellingen die hernieuwbare energie (gaan) produceren, kunnen gebruik maken van de subsidieregeling SDE+. De subsidieregeling is bedoeld voor hernieuwbare energietechnieken en is onderverdeeld in de categorieën Biomassa, Geothermie, Water, Wind (land, meer en dijk) en Zon. Met de SDE+ stimuleert het ministerie van Economische Zaken de ontwikkeling van een duurzame energievoorziening in Nederland. Duurzame energie is beter voor het milieu, maakt Nederland minder afhankelijk van fossiele brandstoffen en is goed voor de economie. DE SDE-subsidie voor dit project is reeds aangevraagd en ontvangen.

## 6 Hoofdstuk 6 Overleg en Inspraak

In deze paragraaf worden, wanneer deze beschikbaar zijn en indien noodzakelijk, de resultaten van het overleg op grond van artikel 3.1.1. Besluit ruimtelijke ordening uiteengezet. Ook de resultaten van de inspraak dan wel ter visie legging worden hier uiteengezet wanneer deze beschikbaar zijn.

### Vooroverleg

In het kader van het vooroverleg is het plan voorgelegd aan de brandweer, waterschap Vechtstromen en de provincie Drenthe.

De brandweer heeft per brief aangegeven dat er een extra paragraaf met als titel 'inrichting en ontwikkeling' kan worden toegevoegd bij de paragraaf over externe en fysieke veiligheid. Voor het overige heeft de brandweer geen opmerkingen. Deze paragraaf is toegevoegd.

Over de waterparagraaf heeft overleg plaatsgevonden met het waterschap. In de paragraaf over water is hier aan het eind van de paragraaf verslag over gedaan.

De provincie heeft in een schriftelijke reactie een advies uitgebracht over landschap, archeologie, ligging in beekdal en waterbergingsgebied, participatie en meerwaarde. Naar aanleiding daarvan is het plan aangepast.

### Informereren omwonenden

Tevens is het plan besproken met de omgeving. Als bijlage bij dit bestemmingsplan is een bijlage gevoegd die inzicht biedt in de gevoerde overlegmomenten.

## 7 Hoofdstuk 7 Juridische Toelichting

### 7.1 Algemeen

Het bestemmingsplan regelt de gebruiks- en bebouwingsmogelijkheden van de gronden binnen het plangebied. De wijze waarop deze regeling juridisch kan worden vormgegeven, wordt in grote lijnen bepaald door de op 1 juli 2008 in werking getreden Wet ruimtelijke ordening, en door het daarbij behorende Besluit ruimtelijke ordening en de Regeling standaarden ruimtelijke ordening 2012, zoals deze per 1 oktober 2012 in werking is getreden. De verbeelding dient in samenhang met de planregels te worden gelezen.

In de Wet ruimtelijke ordening (hierna Wro) met bijbehorend Besluit ruimtelijke ordening (hierna Bro) heeft het bestemmingsplan een belangrijke rol als normstellend instrument voor het ruimtelijk beleid van gemeenten, provincies en het rijk. In de ministeriële Regeling standaarden ruimtelijke ordening (hierna Rsro) is vastgelegd dat de Standaard Vergelijkbare Bestemmingsplannen (hierna SVBP2012) de norm is voor de vergelijkbaarheid van bestemmingsplannen. Naast de SVBP2012 zijn ook het Informatiemodel Ruimtelijke Ordening (hierna IMRO2012) en de Standaard Toegankelijkheid Ruimtelijke Instrumenten (hierna STRI2012) normerend bij het vastleggen en beschikbaar stellen van bestemmingsplannen.

Conform Wro en Bro wordt een bestemmingsplan met de daarbij behorende toelichting in digitale geautoriseerde bronbestanden vastgelegd en in die vorm vastgesteld. Daarnaast kent de Wro een papieren versie van (hetzelfde) bestemmingsplan. Indien de inhoud van digitale stukken tot een andere uitleg leidt dan de stukken op papier, dan is de digitale inhoud beslissend. Het bestemmingsplan is daarmee een digitaal juridisch authentiek document. De informatie die is vastgelegd in het plan moet in elektronische vorm volledig toegankelijk en raadpleegbaar zijn. Dit wordt de digitale verbeelding genoemd.

De SVBP2012 geeft normen voor de opbouw van de planregels en voor de digitale verbeelding van het bestemmingsplan. De standaard heeft geen betrekking op de toelichting van het bestemmingsplan. Er worden geen normen gesteld omtrent de vormgeving en inrichting van de analoge weergave van het bestemmingsplan. De SVBP2012 heeft ook geen betrekking op de totstandkoming van de inhoud van een bestemmingsplan. Dit is de verantwoordelijkheid van het bevoegde gezag. In de SVBP2012 is wel aangegeven hoe de inhoud van een bestemmingsplan digitaal moet worden weergegeven.

De SVBP2012 geeft bindende standaarden voor de opbouw en de verbeelding van het bestemmingsplan. De verbeelding en planregels van dit bestemmingsplan zijn opgesteld conform deze standaarden.

### 7.2 Koppeling Toelichting en Verbeelding

De informatie die is vastgelegd in het plan moet in elektronische vorm volledig toegankelijk en raadpleegbaar zijn. Dit wordt de digitale verbeelding genoemd. De digitale verbeelding is de verbeelding van het bestemmingsplan in een interactieve raadpleegomgeving, waarin alle relevante bestemmingsplaninformatie wordt getoond: de combinatie van de verbeelding en regels met de toelichting.

Een raadpleger van het bestemmingsplan moet alle relevante bestemmingsplaninformatie op eenvoudige wijze voor ogen kunnen krijgen. De relevante bestemmingsplaninformatie heeft betrekking op de bestemmingen, dubbelbestemmingen en aanduidingen met bijbehorende regels in het bestemmingsplan. Voor zowel bestemmingen als aanduidingen geldt dat deze zichtbaar moeten zijn in de digitale verbeelding.

### 7.3 Toelichting op de planregels

De inrichting van de planregels is deels voorgeschreven door de SVBP2012. De groepering van de planregels, de naamgeving van een aantal planregels en zelf de inrichting van bestemmingen is deels bepaald door de ministeriële regeling. Een aantal planregels is zelfs geheel voorgeschreven: het overgangsrecht, de anti-dubbelregel en de slotregel. De regels zijn standaard ingedeeld in vier hoofdstukken. Bij elke planregel (elk artikel) wordt hieronder een nadere toelichting gegeven. In voorliggend bestemmingsplan is ten aanzien van de regels aansluiting gezocht bij de regels zoals die zijn opgenomen in het bestemmingsplan Buitengebied Coevorden, zodat overal een eenduidige regelgeving zal gelden overeenkomstig de systematiek van de gemeente Coevorden, waarbij ten opzichte van de standaard-regels een functieaanduiding 'specifieke vorm van agrarisch – zonneakker' extra aan zowel de verbeelding als de regels zijn toegevoegd.

#### *Toelichting Hoofdstuk 1 Inleidende regels*

##### Artikel 1 : Begrippen

In dit artikel staan de belangrijkste begrippen verklaard zoals die in de planregels en in deze plantoelichting worden gebruikt. De lijst bevat meer begrippen dan mogelijk in dit bestemmingsplan gebruikt worden. Specifiek voor dit bestemmingsplan zijn nog begrippen opgenomen voor een zonneakker en een zonnepaneel.

##### Artikel 2 : Wijze van meten

De bepalingen over de wijze van meten zijn in artikel 2 opgenomen. Dit artikel geeft aan hoe de hoogte- en andere maten die bij het bouwen in acht genomen dienen te worden, gemeten moeten worden.

#### *Hoofdstuk 2 Bestemmingsregels*

##### Artikel 3 : Agrarisch met waarden – Beekdallandschap

In dit artikel is het agrarisch medegebruik als ook de realisatie van een zonneakker op gronden die zijn voorzien van een specifieke aanduiding 'zonneakker' gereguleerd, als ook de bouwregels die van toepassing zijn. Ook is een voorwaardelijke verplichting opgenomen die toe ziet op de juridische borging en uitvoerbaarheid van een inrichtingsplan, teneinde te voorzien in een gedegen landschappelijke inpassing van het plan in het landschap.

##### Artikel 4 : Waarde – Archeologische verwachtingswaarde

Het plangebied is aangeduid als 'Waarde – Archeologische verwachtingswaarde'. Dit is in overeenstemming met het bestemmingsplan Buitengebied Coevorden. Voor bodemingrepen groter dan 500 m<sup>2</sup> en dieper dan 0,30 meter dient eerst een archeologisch bureau-onderzoek uitgevoerd te worden.



#### Artikel 5 : Waarde – Archeologie 3

Een deel van het plangebied is op de archeologische beleidskaart aangeduid als AMK-terrein en is als zodanig onder de bestemming 'Waarde - Archeologie 3' gebracht. Dit is in overeenstemming met het bestemmingsplan Buitengebied Coevorden. Voor diepere bodemingrepen binnen deze bestemming dient eerst een archeologisch bureau-onderzoek uitgevoerd te worden.

#### Artikel 6 : Leiding – Hoogspanningsverbinding

Dit artikel is overeenkomstig de regeling vanuit het bestemmingsplan buitengebied van de gemeente Coevorden.

### *Hoofdstuk 3 Algemene regels*

#### Artikel 7 : Anti-dubbeltelregel

Deze regel is geheel voorgeschreven door het Besluit ruimtelijke ordening (in artikel 3.2.4 Bro). Deze standaardbepaling strekt ertoe te voorkomen dat van ruimte die in een bestemmingsplan voor de realisering van een bepaald gebruik of functie mogelijk is gemaakt, na realisering daarvan, ten gevolge van feitelijke functie- of gebruiksverandering van het gerealiseerde, nogmaals zou kunnen worden gebruik gemaakt.

#### Artikel 8 : Algemene gebruiksregels

In dit artikel is weergegeven welk gebruik in strijd is met de geldende bestemmingen.

#### Artikel 9 : Algemene aanduidingsregels

Deze heeft betrekking op het zogeheten 'grootschalig landbouwgebied' en de 'laagvliegroute'.

#### Artikel 10 : Algemene afwijkingsregels

Bij uitzondering kan door middel van een omgevingsvergunning onder voorwaarden worden afgeweken van de in het plan gegeven regels.

#### Artikel 11 : Overige regels

In deze regel is de koppeling gelegd tussen de flora- en faunawet en de overige regels van het bestemmingsplan.

### *Hoofdstuk 4 Overgangs- en slotregels*

#### Artikel 12 : Overgangsrecht

Het overgangsrecht voorziet in een bepaling ten aanzien van bouwwerken die ooit met een omgevingsvergunning voor het bouwen (voorheen bouwvergunning) of een melding zijn gebouwd, of een gebruik dat ooit is toegestaan, maar die nu, vanwege een bestemmings- of beleidswijziging onder het overgangsrecht zijn gebracht.

#### Artikel 13 : Slotregel

Dit artikel bevat de citeertitel van het bestemmingsplan.

**8 Hoofdstuk 8 Bijlagen bij de toelichting**

**8.1 Bijlage 1 Archeologisch onderzoek**

## 8.2 Bijlage 2 Proefsloevenonderzoek

### 8.3 Bijlage 3 Effectenonderzoek archeologie

## 8.4 Bijlage 4 Quicksan ecologie

## 8.5 Bijlage 5 Watertoets

## 8.6 Bijlage 6 Vooroverlegreactie provincie Drenthe

## 8.7 Bijlage 7 Brief advies brandweer



## 8.8 Bijlage 8 Participatieplan

**Projectgegevens**

Project : Bestemmingsplan Zonneakker, Wachtum  
Projectnummer : RB 10.207  
IMRO : NL.IMRO.0109.100BP00034-0002  
Versie : 01  
Datum : November 2019

**RooBeek Advies**

Nautilusstraat 7b  
7821 AG Emmen  
[www.roobeek-advies.nl](http://www.roobeek-advies.nl)