



# BRANDWEER

Drenthe

Gemeente Coevorden  
t.a.v. het college van Burgemeester en wethouders  
Postbus 2  
7740 AA COEVORDEN

Veiligheidsregio Drenthe  
Postbus 402  
9400 AK ASSEN  
secretariaat@vrd.nl  
www.vrd.nl

ons kenmerk  
U200912

uw kenmerk  
[REDACTED]

datum  
15 mei 2020

inlichtingen bij  
[REDACTED]

telefoonnummer  
06-[REDACTED]

email  
[REDACTED]@vrd.nl

onderwerp

**Voorontwerp bestemmingsplan Brugstraat 25 Schoonoord**

Geacht college,

Op 7 mei jl. stuurde u het verzoek om een advies uit te brengen op bovengenoemd bestemmingsplan. In deze brief vindt u mijn advies.

### **Wij adviseren de volgende maatregelen**

Een doodlopende weg is volgens de Handreiking Bluswatervoorziening en Bereikbaarheid toegestaan mits de wegbreedte minimaal 4.5 meter bedraagt en er een keermogelijkheid aanwezig is. Wij adviseren dan ook om op het perceel rekening te houden met de mogelijkheid om als brandweer te kunnen keren.

### **Tot slot**

Heeft u nog vragen over deze brief, dan kunt u contact met mij opnemen. De contactgegevens vindt u bovenaan deze brief.

Met vriendelijke groet,  
namens het algemeen bestuur van de Veiligheidsregio Drenthe,

Team Risicobeheersing

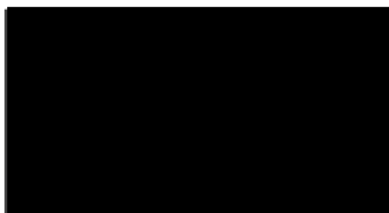

### **Bijlage:**

- Onderdelen waarop is getoetst
- Toelichting op onderdelen die van toepassing zijn



## Bijlage 1 – Onderdelen waarop is getoetst

### De toetsing

Het plangebied is getoetst op de volgende onderdelen.

Externe veiligheid		
1.	<i>Bevi-inrichtingen binnen het plangebied</i>	Niet van toepassing
2.	<i>Bevi-inrichtingen buiten het plangebied</i>	Niet van toepassing
3.	<i>Bevt en route gevaarlijke stoffen</i>	Niet van toepassing
4.	<i>Buisleidingen</i>	Niet van toepassing
5.	<i>Plaatsgebonden risico</i>	Niet van toepassing
6.	<i>Groepsrisico</i>	Niet van toepassing
Inrichting en ontwikkeling		
7.	<i>Hoogspanningslijnen</i>	Niet van toepassing
8.	<i>Bluswatervoorziening</i>	Voldoende
9.	<i>Bereikbaarheid</i>	Aandachtspunt
10.	<i>Opkomsttijd</i>	Voldoet

## Bijlage 2 – Toelichting op onderdelen die van toepassing zijn

### Inrichting en ontwikkeling

#### Bereikbaarheid

In de Handreiking Bluswatervoorziening en Bereikbaarheid staat beschreven waar een doodlopende weg qua bereikbaarheid aan moet voldoen. Hierin staan diverse mogelijkheden beschreven die op goedkeuring kunnen rekenen. Een daarvan is dat de doodlopende weg een wegbreedte heeft van minimaal 4.5 meter en er een keermogelijkheid aanwezig is.

Onderstand overzicht komt uit de Handreiking Bluswatervoorziening en Bereikbaarheid

**Doodlopende wegen** Een doodlopende weg is een weg die maar op één manier in en uit te rijden is. Dit betekent dat per definitie niet voldaan kan worden aan de eis van een tweede onafhankelijke route. In afbeelding 4.4 worden verschillende typen wegen beschreven. In situatie 1 is niet sprake van een doodlopende route. De totale wegbreedte dient hier (zie ook de eerste eis) minimaal 3.5 meter te zijn.

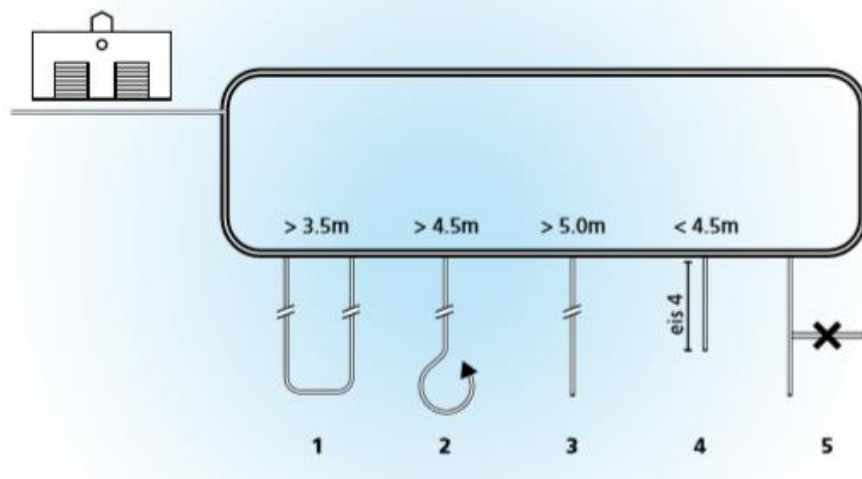

**Afbeelding 4.4**  
Doodlopende wegen

In situatie twee is er wel sprake van een doodlopende route. Dit is toegestaan mits de wegbreedte minimaal 4.5 meter bedraagt en er een keermogelijkheid aanwezig is. Bestaat er geen keermogelijkheid zoals in situatie 3 dan is er minimaal 5 meter wegbreedte nodig. Kan er niet aan deze eisen voldaan worden dan geldt er een maximale afstand van 40 meter volgens de vierde eis. Een doodlopende weg met aftakkingen, situatie 5, is qua bereikbaarheid simpelweg onvoldoende.

Aan:  
Gemeente Coevorden  
Postbus 2  
7740 AA COEVORDEN



Gemeente Coevorden	
Ing.	05 JUNI 2020
Aan	
Class nr.	

Assen, 4 juni 2020  
Ons kenmerk 202001451-00885936  
Behandeld door [REDACTED] (0592) [REDACTED]  
Onderwerp: bestemmingsplan Brugsstraat 25, Schoonoord

Geacht college,

U hebt ons gevraagd advies uit te brengen over het voorontwerpbestemmingsplan bestemmingsplan Brugsstraat 25, Schoonoord.  
Het plan beoogt de herontwikkeling van het voormalige rioolwaterzuiveringsterrein waarbij de bouw van een woning mogelijk wordt gemaakt.

Provinciaal belang

Op basis van de Omgevingsvisie Drenthe (vastgesteld door Provinciale Staten op 3 oktober 2018) zijn in het bovengenoemde voorontwerpbestemmingsplan de aspecten aardkundige waarden, landschap en cultuurhistorie van provinciaal belang.

Advies

Er is sprake van provinciaal belang landschap vanwege de ligging in de dorpsrand van Schoonoord. De locatie is zeer bepalend voor de entree van het dorp.  
Met dit herontwikkelingsproject wordt van deze locatie een unieke nieuwe woonlocatie gemaakt gebaseerd op de geschiedenis van de rioolwaterzuivering.  
Het plan om zowel het grote waterbassin intact te laten en de intentie om ook de contouren van de droogvelden te hergebruiken levert op dat deze recente geschiedenis niet weg gepoetst wordt maar wordt opgewaarderd waarbij naar verwachting een statig geheel kan worden bereikt.  
Gezien het feit dat het herstructurering betreft hebben wij vanuit aardkundige waarden en cultuurhistorie aanvullend hierop geen opmerkingen.

Indien het plan overeenkomstig dit voorontwerp in procedure wordt gebracht, mag u er vanuit gaan dat Gedeputeerde Staten geen reden zullen zien om vanuit provinciaal belang in te grijpen in de verdere procedure.

Hiermee is, wat ons betreft, voldaan aan het vooroverleg als bedoeld in het Besluit ruimtelijke ordening.



Voor vragen of overleg inzake dit advies kunt u contact opnemen met [REDACTED], telefoon 0592 [REDACTED] of [REDACTED]@drenthe.nl.

Hoogachtend,

Gedeputeerde Staten van Drenthe,  
namens dezen,

[REDACTED]

[REDACTED]

Teammanager Ruimte, Energie en Wonen