

**Bestemmingsplan Buitengebied 2009,  
Schaalbergerweg**

***Ontwerp***

Opdrachtgever:  
Rapportnummer:  
Datum vrijgave:  
Opsteller:  
Goedkeuring:

RB 30.015
Februari 2015
Dhr. M. Beek
Dhr. H. de Roo

## Inhoudsopgave

.....	1
1	HOOFDSTUK 1 INLEIDING EN AANLEIDING ..... 4
1.1	Inleiding ..... 4
1.2	Proces aangepast ontwerp-bestemmingsplan ..... 4
1.3	Aanleiding ..... 5
1.4	Planologisch kader ..... 7
1.5	Doel ..... 8
1.6	Verantwoording ..... 8
1.7	Leeswijzer ..... 8
2	HOOFDSTUK 2 PLANBESCHRIJVING ..... 10
2.1	Ligging en historie van het gebied ..... 10
2.2	Het perceel in zijn omgeving ..... 11
2.3	Het bouwplan ..... 12
3	HOOFDSTUK 3 BELEIDSTOETS ..... 16
3.1	Rijksbeleid ..... 16
3.1.1	<i>Ruimtelijk - Structuurvisie Infrastructuur en Ruimte</i> ..... 16
3.2	Provinciaal beleid ..... 17
3.2.1	<i>Provinciaal Omgevingsplan (POP)</i> ..... 17
3.3	Gemeentelijk beleid ..... 22
3.3.1	<i>Toekomstvisie gemeente Vlagtwedde 2020</i> ..... 22
3.3.2	<i>Welstandsnota Vlagtwedde</i> ..... 23
4	HOOFDSTUK 4 OMGEVINGSFACTOREN ..... 24
4.1	Archeologie ..... 24
4.1.1	<i>Aanleiding en doel</i> ..... 24
4.1.2	<i>Doorwerking naar het plan</i> ..... 24
4.2	Besluit externe veiligheid inrichtingen (Bevi) ..... 26
4.2.1	<i>Algemeen</i> ..... 26
4.2.2	<i>Doorwerking naar het plan</i> ..... 26
4.3	Bodem ..... 27
4.3.1	<i>Algemeen</i> ..... 27
4.3.2	<i>Doorwerking naar het plan</i> ..... 27
4.4	Flora en Fauna ..... 28
4.4.1	<i>Algemeen</i> ..... 28
4.4.2	<i>Doorwerking naar het plan</i> ..... 28
4.5	Geluid ..... 30
4.5.1	<i>Algemeen</i> ..... 30
4.5.2	<i>Doorwerking naar het plan</i> ..... 30
4.6	Luchtkwaliteit ..... 33
4.6.1	<i>Aanleiding en doel</i> ..... 33
4.6.2	<i>Doorwerking naar het plan</i> ..... 34
4.7	M.E.R.-beoordeling ..... 34
4.7.1	<i>Aanleiding en doel</i> ..... 34
4.7.2	<i>Doorwerking naar het plan</i> ..... 34
4.8	Milieuhinder ..... 35
4.8.1	<i>Aanleiding en doel</i> ..... 35
4.8.2	<i>Doorwerking naar het plan</i> ..... 36
4.9	Watertoets ..... 36

4.9.1	<i>Aanleiding en doel</i> .....	36
4.9.2	<i>Doorwerking naar het plan</i> .....	37
5	HOOFDSTUK 5 UITVOERBAARHEID .....	39
6	HOOFDSTUK 6 OVERLEG EN INSPRAAK .....	40
6.1	Vooroverleg .....	40
6.2	Ontwerp-bestemmingsplan.....	40
6.2.1	<i>Ontwerp-bestemmingsplan (versie 1)</i> .....	40
6.2.2	<i>Ontwerp-bestemmingsplan (versie 2)</i> .....	40
7	HOOFDSTUK 7 JURIDISCHE TOELICHTING .....	41
7.1	Algemeen.....	41
7.1	Toelichting op de verbeelding.....	41
7.2	Toelichting op de planregels.....	42

## **1 Hoofdstuk 1 Inleiding en aanleiding**

### **1.1 Inleiding**

Voorliggend bestemmingsplan is bedoeld om het juridisch kader te bieden voor het kunnen uitvoeren van een ruimtelijk initiatief. Tevens biedt voorliggend plan de onderbouwing van waarom het gewenste ruimtelijk initiatief inpasbaar is op de door initiatiefnemer gewenste locatie.

### **1.2 Proces aangepast ontwerp-bestemmingsplan**

Voorliggend ontwerp-bestemmingsplan betreft een aangepast ontwerp-bestemmingsplan ten opzichte van het eerdere ontwerp, zoals dat van 31 oktober 2013 tot en met 11 december 2013 ter inzage heeft gelegen.

In die periode zijn twee zienswijzen ingediend door omwonenden. Zij vreesden kortgezegd voor de impact van het nieuwe bouwblok op hun woonklimaat en woonomgeving.

In reactie daarop heeft de gemeenteraad het college opgedragen te onderzoeken in hoeverre het haalbaar zou zijn om het bouwblok in zuidwestelijke richting op te schuiven.

Aangezien er bij het toevoegen van een agrarisch bouwperceel ook provinciale belangen aan de orde zijn, heeft eerst nader overleg plaatsgevonden met de betrokken gedeputeerde. De heroverweging, omdat gestreefd zou worden naar een beter maatschappelijk draagvlak, werd door hem als positief beschouwd. Onder de voorwaarde dat uit aanvullend keukentafeloverleg moest blijken of voor de nieuwe situatie ook een goede landschappelijke inpassing kon worden bewerkstelligd.

Er is vervolgens overleg gevoerd met reclamanten, waarbij de vraag aan de orde kwam of door het verschuiven de bezwaren konden worden weggenomen.

Uitkomst daarvan was dat zij daarvoor een verschuiving van het bouwblok van 300 meter nodig achtten. Al zou overigens aan die voorwaarde voldaan kunnen worden, zij waren nog steeds niet blij met het initiatief.

Daarna is door keukentafel overleg, met vertegenwoordigers van de provincie, de gemeente en de aanvrager met zijn adviseurs, gebleken dat een verschuiving met 300 meter redelijkerwijs niet mogelijk is.

Juist omwille van draagvlak bij omwonenden is het eerste plan nogmaals tegen het licht gehouden. Met als inzet om te bezien of een kwalitatief vergelijkbaar plan tot stand kon komen, met een veel grotere ruimtelijke scheiding ten opzichte van de reclamanten. Maar dan dient rekening te worden gehouden met alle omwonenden aan de Schaalbergerweg. Opschuiven naar 300 meter zou echter betekenen dat de afstand ten opzichte van andere omwonenden in verhouding kleiner wordt. Die uitkomst wordt niet fair geacht. Daarom is uitgegaan van het midden van het perceel.



Het midden van het perceel wordt door de deskundigen van de provincie landschappelijk/ruimtelijk ook de juiste optie gevonden. Uit het opgestelde beeldkwaliteitsplan blijkt dat de locatie zich leent voor een verantwoorde inpassing. Verder opschuiven zou tot gevolg hebben dat er minder ruimte beschikbaar is voor een goede landschappelijke inpassing van het bouwblok. Terwijl dat juist een essentiële voorwaarde is.

De vereiste landschappelijke inpassing is vastgelegd in een beeldkwaliteitsplan; deze is als bijlage bij de planregels gevoegd en middels een zogeheten voorwaardelijke verplichting daaraan gekoppeld. Waardoor de inpassing ook juridisch-planologisch geborgd is.

Van grote invloed is ook dat de kavel richting het zuidwesten sterk smaller wordt. Nog verder opschuiven zou betekenen dat er meer bouwruimte langs de Schaalberger-weg nodig is. Waardoor er een te langgerekt bouwperceel cq. een te grote front-breedte langs de weg ontstaat.

Door het opschuiven is er voor de initiatiefnemer een bouwblok ontstaan met nauwelijks ruimte voor toekomstige ontwikkelingen. Deze heeft dus een flinke concessie moeten doen als gevolg van de heroverweging.

Over het tot stand gekomen resultaat is opnieuw contact geweest met de indieners van de zienswijzen. Deze waren teleurgesteld in het feit dat het bouwvlak niet 300 meter is opgeschoven. Wel wordt de nieuwe locatie beter geacht dan de eerste. Formeel gezien zal tijdens de ter inzage legging van het ontwerp moeten blijken of zij hun bezwaren handhaven.

### 1.3

#### **Aanleiding**

Initiatiefnemer drijft al jaren een akkerbouwbedrijf in en rondom Ter Apel. In de huidige omvang is het bedrijf circa 300 hectare groot. De bedrijfsvoering richt zich op het verbouwen van aardappels, mais en de teelt van lelies.

In het verleden werd dit akkerbouwbedrijf gedreven vanuit de locatie Markeweg 130 te Ter Apel. Omdat dit een locatie is die onvoldoende mogelijkheden biedt (vanuit ro en milieu hygiënisch oogpunt) om mee te gaan in de verdere doorgroei van het akkerbouwbedrijf is deze op zeker moment verkocht en is gezocht naar een nieuwe locatie. Deze locatie is, in nauwe samenspraak met gemeente en provincie, gevonden aan de Schaalbergerweg te Ter Apelkanaal.

Het is op deze locatie de bedoeling een nieuw agrarisch bouwblok toe te kennen van circa 2 hectare ten behoeve van een akkerbouwbedrijf.



Het akkerbouwbedrijf bestaat uit traditionele akkerbouw aangevuld met een neventak van lelies. Er zullen twee loodsen van (35x70 m.) worden gebouwd.

Daarnaast moet er voor de lelieteelt een bezinkvijver komen en opslagruimte in de vorm van een sleufsilos. Door Rombou is een nadere onderbouwing opgesteld over de noodzaak van een agrarisch bouwblok in deze vorm en in deze omvang op het bedoelde perceel in relatie ook tot de volwaardigheid van het agrarisch bedrijf.





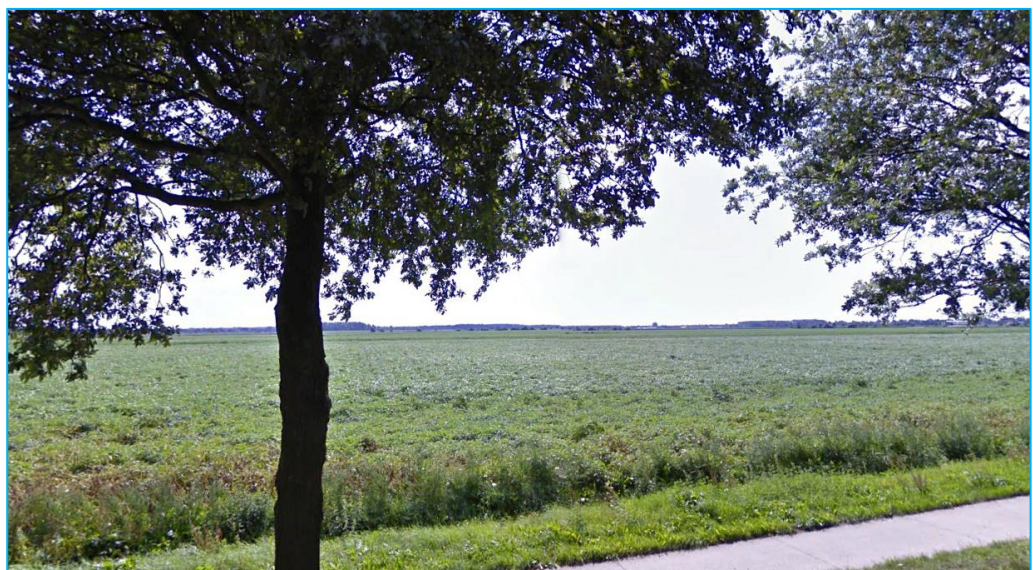

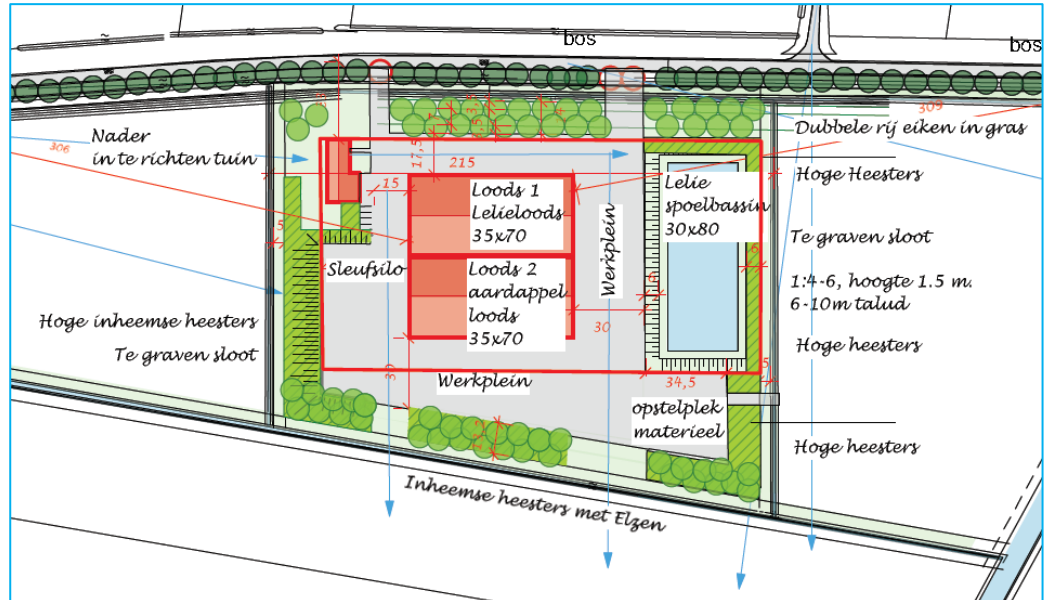

Noodzaak wil zeggen dat er op basis van de aard, omvang, de inrichting en de continuïteit van het akkerbouwbedrijf kan worden geconcludeerd dat er een reëel belang bestaat om het bedrijf in de gewenste opzet daar te vestigen. De onderbouwing zoals hiervoor beschreven is opgenomen in Bijlage 10 bij het bestemmingsplan.

Hierna volgt een weergave van het gebied vanuit de lucht en vanaf de straat.



In Hoofdstuk 2 zal nader worden ingegaan op de invulling van het nieuwe agrarische erf. Hierna alvast een weergave van een mogelijke opzet; vanuit het beeldkwaliteitsplan.



-  Bouwblok 1,85 ha
-  Aanwezige heesters/bomen
-  Te planten heesters/bomen
-  Te rooien bomen ten behoeve van inritten
-  Gras/lage beplanting
-  Nieuwe bebouwing
-  Verharding
-  Water

#### 1.4 Planologisch kader

Het gebied waar het nieuwe agrarisch bouwblok is geprojecteerd ligt binnen de plangrenzen van het bestemmingsplan Buitengebied Vlagtwedde 2009. Binnen dit bestemmingsplan is het gebied bestemd als 'Agrarisch 1'.

De voor 'Agrarisch - 1' aangewezen gronden zijn bestemd voor:

- a. het agrarisch gebruik;
- b. de uitoefening van het agrarisch bedrijf met een grondgebonden agrarische bedrijfsvoering, ter plaatse van de aanduiding 'bouwperceel'.

Aangezien ter plaatse geen bouwperceel aanwezig is, is het bouwen van gebouwen ten behoeve van een grondgebonden agrarisch bedrijf niet mogelijk.

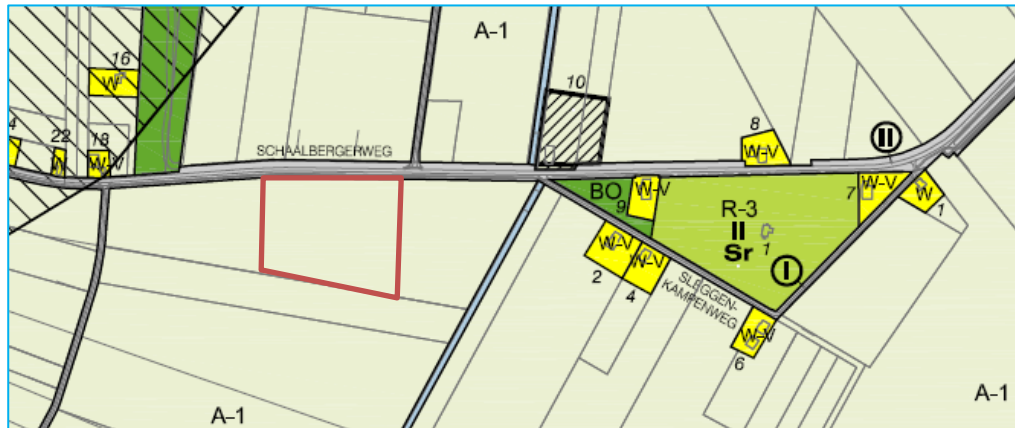

Uitsnede verbeelding, bron : [www.vlagtwedde.nl](http://www.vlagtwedde.nl)

Het bestemmingsplan kent geen wijzigingsbevoegdheid die aan het college van burgemeester en wethouders de bevoegdheid biedt om de bestemming 'Agrarisch 1' te wijzigen ten behoeve van een nieuw bouwperceel en daarmee dus een nieuw grondgebonden agrarisch bedrijf.

Om het gewenste ruimtelijk initiatief wel mogelijk te maken is een partiële herziening van het bestemmingsplan Buitengebied Vlagtwedde noodzakelijk. Voorliggend bestemmingsplan voorziet hierin.

## 1.5 Doel

In deze partiële herziening van het bestemmingsplan Buitengebied Vlagtwedde 2009 wordt ingegaan op de (ruimtelijke) gevolgen van de voorgenomen ontwikkeling van het betreffende gebied. Ook wordt een beschrijving gegeven van het relevante ruimtelijk beleid. De realisatie van de plannen om te komen tot een nieuw bouwperceel om zo de vestiging van een akkerbouwbedrijf met als neventak lilieteelt op de gestelde locatie moet passen binnen dit beleid.

## 1.6 Verantwoording

Bij het opstellen van voorliggend bestemmingsplan is gebruik gemaakt van diverse (beleid)documenten en websites. Sommige (beleid)documenten en beeld beschrijvende documenten zijn in voorkomende gevallen integraal overgenomen om de inhoud zoveel mogelijk te waarborgen. Daar waar bronnen zijn gebruikt is dat in de tekst weergegeven.

## 1.7 Leeswijzer

Na dit inleidende hoofdstuk wordt in hoofdstuk 2 een uitgebreidere weergave gegeven van het plan mede in relatie tot het vigerende ruimtelijk beleid. In hoofdstuk 3 komen de verschillende relevante beleidsstukken voorbij die van toepassing zijn op het plan en zijn hierbij uitgewerkt van provinciaal niveau tot gemeentelijk niveau. Hoofdstuk 4 geeft de invloed weer van het plan op de verschillende omgevingsaspecten.

In hoofdstuk 5 staat de economische uitvoerbaarheid centraal. Hoofdstuk 6 doet verslag van de inspraak- en overlegreacties, waarna hoofdstuk 7 ingaat op de juridische vertaling van het plan. Na deze hoofdstukken wordt het bestemmingsplan voorzien van



de regels en de verbeelding, die tezamen met de toelichting het juridische instrument van het bestemmingsplan vormen.

## 2 Hoofdstuk 2 Planbeschrijving

### 2.1 Ligging en historie van het gebied

De locatie aan de Schaalbergerweg bevindt zich binnen het grondgebied van de Groningse gemeente Vlagtwedde en behoort toe aan het buitengebied van het dorp Ter Apelkanaal.

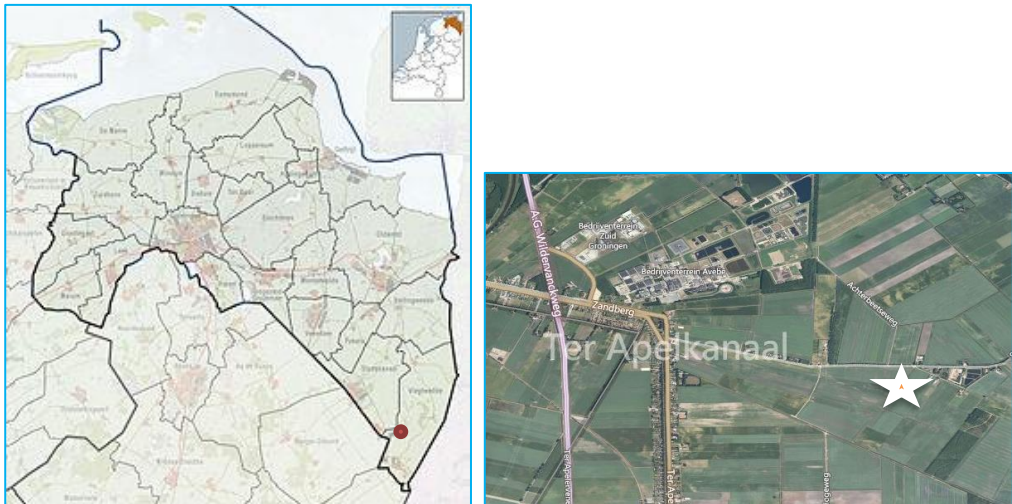

Nederland, provincie Groningen, gemeente Vlagtwedde, Ter Apelkanaal en ligging locatie in één oogopslag.

Hieronder is een aantal weergaven gedaan van de historie van het gebied op basis van beschikbaar historisch kaartmateriaal.

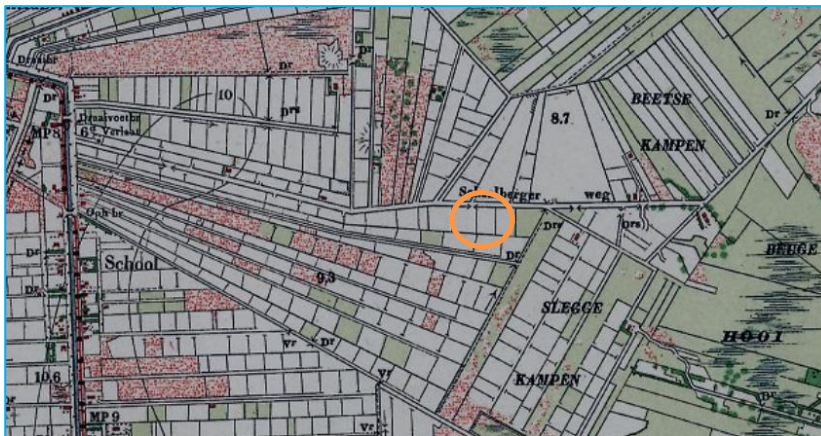

Anno 1906



Anno 1956

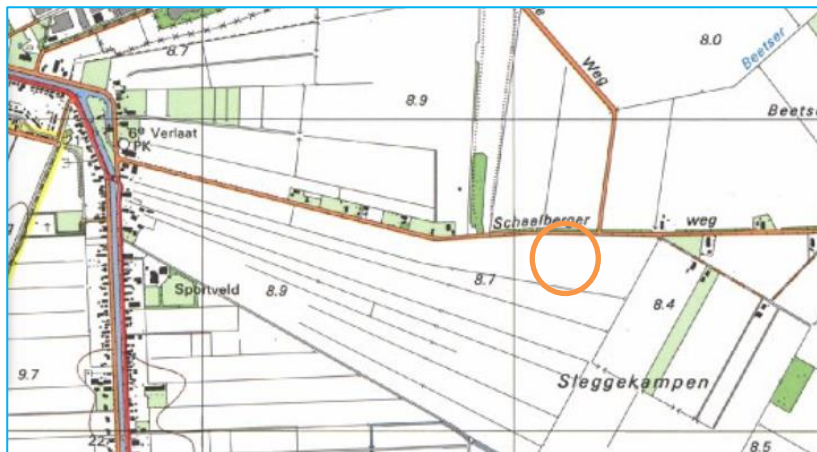

Anno 1987

Het gebied is ontstaan als gevolg van de verving. Ook zichtbaar is dat het gebied in de loop der tijd meer en meer is ingericht ten behoeve van de agrarische sector doordat de aanvankelijke kleinere blokken steeds meer grootschalig zijn geworden.

## 2.2 Het perceel in zijn omgeving

Het perceel ligt aan de Schaalbergerweg ongenummerd in het buitengebied van de gemeente Vlagtwedde. De Schaalbergerweg is de weg die het dorp Ter Apelkanaal verbindt met het buurtschap Ter Wisch. Vanuit Ter Wisch kan men naar Sellingen en Ter Apel. De afstand van het perceel tot aan Ter Apelkanaal bedraagt circa 1,4 kilometer, de afstand tot Ter Wisch circa 1,9 kilometer.

Het gebied is vooral in gebruik ten behoeve van de landbouw. Ten noordoosten van het perceel is een agrarisch bedrijf gelegen. De overige, al dan niet voormalige agrarische gebouwen worden gebruikt voor wonen. Verder is op een afstand van circa 600 meter ten oosten van het perceel een dagrecreatief bedrijf in de vorm van forellenvijsvijver De Slegge aanwezig. Hierna een overzicht van het plangebied in groter perspectief, gevolgd door een foto van de directe omgeving.





## 2.3 Het bouwplan

### Het agrarisch erf

Het is de bedoeling een nieuw agrarisch bouwblok te realiseren met een maatvoering van circa 2 hectare. Binnen het te realiseren agrarische erf komt een bedrijfswoning met garage. Er is verder voorzien in de bouw van een tweetal loodsen ter grootte van 35 m x 70 m.

Daarnaast moet er voor de lelieteelt een bezinkvijver komen en opslagruimte in de vorm van een sleufsilos. In de eerste fase gaat het om twee loodsen, de bedrijfswoning en de sleufsilos. De voorziening ten behoeve van de lelieteelt is in een later stadium gepland.

### Het nieuwe erf

Ten behoeve van de opzet van het nieuwe erf is een beeldkwaliteitsplan gemaakt. Deze is als bijlage bijgevoegd.

Voor de situering van het erf op de gekozen plek en de inrichting zijn de volgende uitgangspunten gehanteerd:

### Architectuur

Het ensemble van schuren en woning speelt in op de boerderijtypologie van de villa boerderij met losse bedrijfsbebouwing. Uitgangspunt is dat de erfinrichting en de bebouwing op het erf samenhang vertonen en elkaar versterken. Voor wat betreft de architectuur wordt dit bereikt door de hoofdvormen van de bedrijfsbebouwing en de bedrijfswoning (verder: villa) op elkaar af te stemmen. Daarnaast zijn de onderstaande spelregels van toepassing.

#### *Spelregel 1: plaatsing*

De bedrijfsbebouwing staat minimaal twee maal hun nokhoogte uit het hart van de bestaande sloot langs de Schaalbergerweg. Hierdoor ontstaat ruimte voor een groen en representatief voorerf (zie landschappelijke inpassing). De nokrichting van de bedrijfsbebouwing is voor beide schuren gelijk, parallel op de Schaalbergerweg. De villa staat aan de dorpszijde in de westelijke hoek (zie landschappelijke inpassing) van het erf in de zichtlijn van de Schaalbergerweg. De villa staat verder voor de voorgevellijn van de bedrijfsbebouwing en wordt omspoeld door een siertuin.

De villa staat op een verhoogd terras waarvan de hoogteligging is afgestemd op de Schaalbergerweg. Tot slot is de nokrichting voor de villa parallel aan of haaks op de Schaalbergerweg.

#### *Spelregel 2: hoofdvorm*

De schuren en de villa hebben een rechthoekig footprint. De bedrijfsbebouwing wordt bij voorkeur aaneengebouwd zodat een karakteristieke hoofdvorm van een 'tweekapper' ontstaat. Indien de bedrijfsbebouwing niet aaneen worden gebouwd, gaan de losse schuren een dialoog met elkaar aan. Verder worden de hoofvormen van de schuren en de villa op elkaar afgestemd door middel van een in het beeld dominant zadeldak met een fors overstek. Ook kunnen de schuren en de villa worden afgedekt met samengestelde dakvormen (een dakoverstek is in dit geval facultatief). De dakhelling van de bedrijfsbebouwing en de villa bedraagt tussen de 20-45 graden. De dakhelling van de villa is gelijk aan de dakhelling van de schuren of wijkt hier duidelijk vanaf. De goot- en nokhoogte van de schuren en de villa bedragen respectievelijk circa 5,0-14,0 meter en 6,0-11,0 meter.

De hoofdvorm van de villa wordt verlevendigd door middel van een zorgvuldige compositie van in- en uitspringende geveldelen. De (overstekende) kap vormt het bindende element.

#### *Spelregel 3: aanzichten*

In verband met de nieuwe vestiging is er een sterke voorkeur voor een eigentijdse bouwstijl van de schuren en de villa. De villa heeft een a-symetrische gevelopbouw passend bij de villatypologie. Door de plaatsing van de villa in de ruimte heeft de woning een overhoeks ontwerpthema. De detaillering van de bedrijfsbebouwing en de villa is passend bij de bouwstijl. Technische installaties en zonnepanelen worden geïntegreerd in de architectuur. Indien 'standaard' zonnepanelen worden toegepast, zijn zij ondergeschikt in het beeld op het dak van de schuur of op het zij- of achtererf.



#### *Spelregel 4: opmaak*

De gevels van de villa bestaan uit baksteen eventueel in combinatie met ondergeschikt gebruik van hout, plaatmateriaal of beton met een hoogwaardige uitstraling. Het dak van de villa wordt gedekt met keramische pannen, natuursteen (leien) of hoogwaardige metaalbeplating. De gevels van de schuren bestaan uit hout of plaatmateriaal met ondergeschikt gebruik van baksteen (betonplaten met een metselwerkmotief zijn onwenselijk) of beton. De daken van de schuren worden uitgevoerd in metaalbeplating. Het kleurgebruik van de gevels van de villa en schuren bestaat uit middentoon tot donkere aardtinten. Lichte accenten zijn mogelijk, mits ondergeschikt toegepast. De daken van de villa en de schuren zijn mat en antracietkleurig. Reclame-uitingen zijn qua maat en schaal duidelijk ondergeschikt aan de omvang van de bebouwing en worden geïntegreerd in de gevelcompositie. Lichtbakken met opschrift zijn ongewenst.

#### Landschappelijke inpassing

Uitgangspunt is enerzijds dat de landschappelijke inpassing passend is in het veenkoloniale landschap en bijdraagt aan het behoud en/of versterking van de karakteristieken van dit landschapstype. Anderzijds zijn de erfinrichting en de architectuur samenhangend en versterken zij elkaar. Trefwoorden zijn 'geometrie, 'regelmatig ritme' en 'robuust'

#### *Spelregel 1: beplanting*

Uitgangspunt is dat het erf vanuit haar omgeving een groen karakter heeft waarbij gras, hagen, bomen en struiken bepalen het groene beeld. Er wordt gebruik gemaakt van streekeigen beplantingssoorten. In de siertuin rondom de bedrijfswoning is ook niet-streekeigen beplanting toegestaan. De voor-, zij- en achterkant van het erf reageren op de omgeving zodat een afwisselend groenbeeld ontstaat. De voorkant van het erf is open en representatief en bestaat uit een in stijl ontworpen siertuin rondom de bedrijfswoning en een bomenweide met bomen van de 1e orde langs de schuren. De zijkanten van het erf worden gevormd door een nieuwe sloot en een windsingel haaks op de Schaalbergerweg. De windsingel bestaat voornamelijk uit struikbeplanting om de sleufsilos en het spoelbassin en gedeeltelijk de bedrijfsbebouwing aan het zicht te onttrekken vanaf de Schaalbergerweg. Tot slot wordt het werkplein op het achtererf aan het zicht onttrokken door boombeplanting van de 1e orde met daaronder een flauw grastalud van 1,5 meter hoogte of struikbeplanting. De vorm van de bomen langs het achtererf wijkt duidelijk af van de toegepaste bomen op het voorerf.

#### *Spelregel 2: verharding*

Omwillen van een groen beeld wordt verharding op het erf doelmatig toegepast. Er zijn maximaal 2 ertoegangen toegestaan. Parkeren (bewonersparkeren en bedrijfsvoertuigen) vindt plaats op een ondergeschikte plaats op het erf en voertuigen worden door middel van hagen en/of struiken aan het zicht vanaf de Schaalbergerweg onttrokken.

#### *Spelregel 3: verlichting*

Verlichting wordt gericht toegepast om lichthinder te voorkomen. De armaturen worden zoveel als mogelijk gemonteerd aan de bebouwing. Op plekken waar dit niet mogelijk is, zijn bescheiden verlichtingsmasten toegestaan.

Bovenstaande spelregels hebben geleid tot een zorgvuldige landschappelijke inpassing.

Onderstaande een 3-d visualisatie vanuit Ter Apelkanaal op het nieuwe agrarische erf, gevolgd door de landschappelijke inpassing.

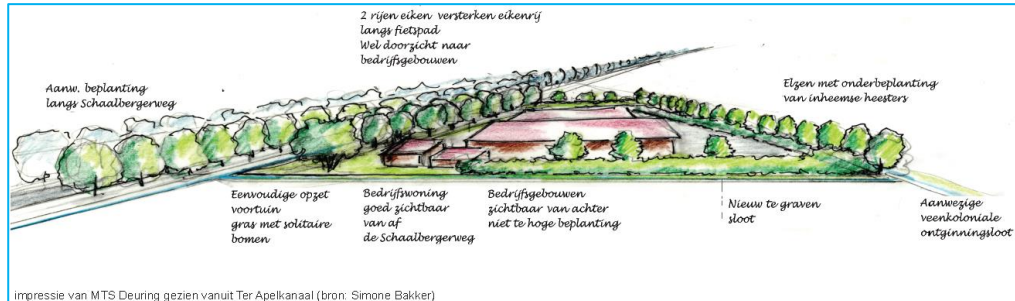

3D – visualisatie gezien vanuit richting Ter Apelkanaal

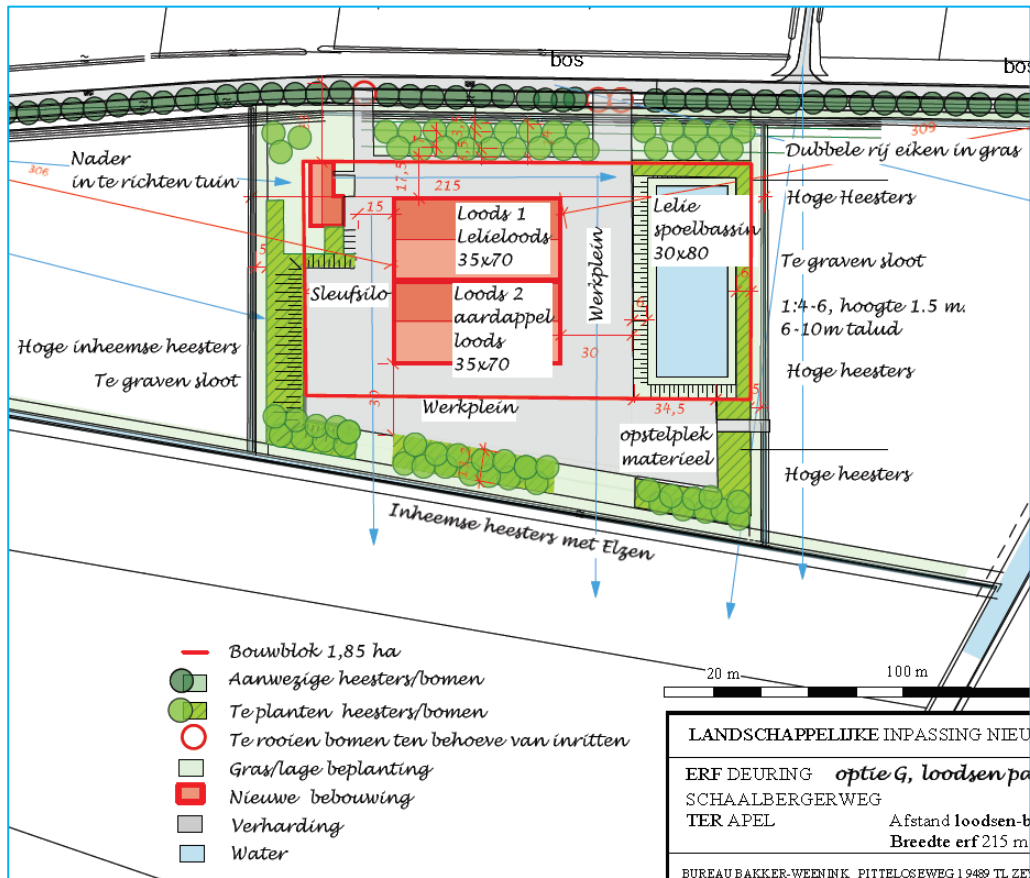

Weergave plattegrondstekening

### 3 **Hoofdstuk 3 Beleidstoets**

Wat is beleid? Beleid is het stellen van doelen, middelen en een tijdspad in onderlinge samenhang. Liefst zijn plaats en tijd omschreven. Onder beleid wordt dus verstaan het aangeven van de richting en de middelen waarmee men gestelde organisatiedoelen wil gaan realiseren.

Binnen het ruimtelijk werkveld is door de verschillende overheidslagen veel beleid opgesteld. Middels dit beleid is getracht richting te geven aan de inrichting en het beheer van de openbare ruimte.

De ruimtelijke ordening in Nederland bevat top-down maar ook steeds meer bottom-up elementen. Door de decennia heen is de visie op de ruimtelijke ordening aan verandering onderhevig geweest. Op rijksniveau is de omslag naar de ontwikkelingsplanologie goed zichtbaar wanneer de Nota Ruimte (VROM, 2006) en de Vierde Nota Ruimtelijke ordening worden vergeleken. Niet langer bepaalt de overheid wat wel of niet kan (toelatingsplanologie), steeds meer geven overheid en derden ruimtelijke ontwikkelingen samen vorm. Vanuit deze filosofie wordt in dit hoofdstuk het overheidsbeleid in beeld gebracht.

#### 3.1 **Rijksbeleid**

##### 3.1.1 ***Ruimtelijk - Structuurvisie Infrastructuur en Ruimte***

De Structuurvisie Infrastructuur en Ruimte (SVIR) is op 22 november 2011 onder aanvaarding van een aantal moties door de Tweede Kamer aangenomen en 13 maart 2012 vastgesteld. Onderdeel van deze structuurvisie is het Besluit algemene regels ruimtelijke ordening (Barro).

Met de structuurvisie kiest het rijk voor een selectievere inzet van rijksbeleid op slechts 13 nationale belangen. Voor deze belangen is het Rijk verantwoordelijk en wil het resultaten boeken. Buiten deze 13 belangen hebben decentrale overheden beleidsvrijheid.

De structuurvisie geeft een totaalbeeld van het ruimtelijk- en mobiliteitsbeleid op rijksniveau en is de 'kapstok' voor bestaand en nieuw rijksbeleid met ruimtelijke consequenties. De SVIR vervangt de Nota Ruimte, de Structuurvisie Randstad 2040, de Nota Mobiliteit, de MobiliteitsAanpak en de Structuurvisie voor de Snelwegomgeving. Tevens vervangt het de ruimtelijke doelen en uitspraken in de volgende documenten: PKB Tweede structuurschema Militaire terreinen, de agenda landschap, de agenda Vitaal Platteland en Pieken in de Delta.

Delen van de structuurvisie die de nationale ruimtelijke belangen borgen en die juridische doorwerking behoeven, zijn uitgewerkt in een algemene maatregel van bestuur, de Amvb Ruimte (Barro). Ook is een planmilieueffectrapport (plan-MER) opgesteld.

Het Rijk gaat er vanuit dat de nationale ruimtelijke belangen die via wet- en regelgeving opgedragen worden aan de andere overheden goed door hen worden behartigd. Het nieuwe Rijkstoezicht in de ruimtelijke ordening richt zich op het toezicht achteraf.

Wanneer rijksdoelen en nationale belangen raken aan regionale opgaven, vraagt dit om heldere taakverdeling en samenwerkingsafspraken tussen de betrokken overheden. Waar het Barro bepalingen bevat gericht op gemeentelijke bestemmingsplannen gaat het Rijk er vanuit dat deze doorwerking krijgen. Het Rijk zal tijdens het opstellen en vaststellen van bestemmingsplannen dan ook niet toetsen op een correcte doorwerking van nationale belangen. Daarnaast blijft het Rijk opkomen voor zijn directe belangen bij gemeentelijke en provinciale plannen vanuit de rol van weg- en waterbeheerder (Rijkswaterstaat), eigenaar van defensie terreinen (ministerie van Defensie) en voor projecten in het kader van de rijkscoördinatie regeling rond rijksinpassingsplannen op het terrein van de energie-infrastructuur (het ministerie van I&M).

Voor Ter Apelkanaal zijn in de SVIR geen onderwerpen opgenomen die aangemerkt worden als nationaal belang, zodat het rijksbeleid geen doorwerking kent naar voorliggend bestemmingsplan.

## **3.2 Provinciaal beleid**

### **3.2.1 Provinciaal Omgevingsplan (POP)**

Het Provinciaal Omgevingsplan Groningen bevat het provinciaal beleid voor de fysieke leefomgeving in de provincie Groningen. Het is strategisch van aard en gaat over de kwaliteit, de inrichting en het beheer van de leefomgeving.

Het POP is in de eerste plaats richtinggevend voor de provincie zelf. Daarnaast is het op onderdelen kaderstellend voor gemeenten en waterschappen.

Hoofddoelstelling POP:

*'Duurzame ontwikkeling - voldoende werkgelegenheid en een voor mens en natuur leefbaar Groningen met behoud en versterking van de kwaliteiten van de fysieke omgeving, waarbij toekomstige generaties voldoende mogelijkheden houden om zich te ontplooiën.'*

De drie centrale uitgangspunten zijn:

1. werken aan een duurzame leefomgeving;
2. eigen karakter handhaven en versterken;
3. sterke steden en vitaal platteland.

Hieronder volgen de relevante delen uit de Omgevingsvisie die relevant zijn voor het voorliggende ruimtelijk initiatief in relatie tot het provinciaal landbouwbeleid.

#### Agrarische ontwikkeling

Landbouw is een belangrijk onderdeel van de provinciale economie. Groningen zonder landbouw is ondenkbaar.

Ook in de toekomst blijft deze sector van groot belang. De afgelopen jaren is het landbouwareaal in de provincie Groningen, in tegenstelling tot in de rest van Nederland, stabiel gebleven. Het aantal bedrijven neemt weliswaar af, maar dit wordt gecompenseerd doordat de overblijvende bedrijven groter worden (schaalvergroting).

Het nieuwe Europese landbouwbeleid voorziet in een verdere afbouw van de inkomenssteun aan boeren. Het is grotendeels aan de boeren zelf om te bepalen hoe zij de achteruitgang in inkomenssteun willen compenseren. Veel agrariërs kiezen voor schaalvergroting. Een deel kiest voor verbreding of een combinatie van beide. De

productie van biologische- en streekproducten ontwikkelt zich verder, ook neemt het aantal initiatieven op het gebied van energieproductie toe. Er vindt een accentverschuiving plaats naar duurzame landbouw, met meer aandacht voor de kwaliteit van voedsel, voedselveiligheid, dierenwelzijn en omgeving.

#### Grootschalige landbouw

De provincie biedt in de Veenkoloniën, het Oldambt, op het Hogeland en langs de Waddenkust ruimte aan moderne en grootschalige landbouw met een voortrekkersrol in Nederland en Europa. De provincie zorgt ervoor dat de agrarische bedrijfsgebouwen op een goede manier worden ingepast in hun omgeving.

#### Ondersteuning agrarische ontwikkeling

De provincie ondersteunt de ontwikkeling van hoogwaardige, duurzaam producerende land- en tuinbouw, door facilitering op de volgende onderdelen:

- verbeteren van de internationale concurrentiepositie door het stimuleren van ketenontwikkeling;
- versterken van de bedrijfsbasis door het stimuleren van innovaties op gebied van teelt, techniek en processen;
- stimuleren van nieuwe vormen van natuur- en landschapsbeheer in samenhang met de agrarische bedrijfsvoering;
- aanpassen aan de verwachte verandering van het klimaat;
- verbeteren van de verkaveling, waterhuishouding en bodemkwaliteit;
- stimuleren van verduurzaming van de productiemethoden, met aandacht voor de kwaliteit van voedsel, voedselveiligheid, dierenwelzijn en omgeving.

#### Nieuwvestiging agrarische bedrijven

Het aantal agrarische bedrijven in de provincie Groningen neemt door de schaalvergroting gestaag af. Toch betekent dit niet, dat de vraag naar nieuwe agrarische bedrijfsvestigingen geheel is verdwenen. Die vraag is er nog steeds, maar de honorering ervan brengt onvermijdelijk met zich mee dat het landschap verder versnipperd en versteent. Dat is een negatieve ontwikkeling, terwijl de provincie juist streeft naar landschappelijke kwaliteitsverbetering.

#### Regels voor nieuwvestiging agrarische bedrijven

Om het landschap te beschermen staat de provincie geen nieuwe bouwpercelen voor nieuw- of hervestiging van agrarische bedrijven toe, tenzij sprake is van:

- uitplaatsing uit de EHS;
- knelpuntsituaties vanwege ruimtegebrek, milieuhinder of uitplaatsing;
- een specifieke taakstelling.

Hierbij moet het in alle gevallen gaan om volwaardige bedrijven binnen de provincie Groningen, waarvoor de verwachting bestaat dat de bedrijfsvoering op termijn duurzaam in stand kan worden gehouden. De provincie wil hiermee voorkomen dat bouwlocaties worden toegekend voor agrarische activiteiten die als hobby worden uitgeoefend.

De provincie heeft de regels voor de (nieuw)vestiging van agrarische bedrijven opgenomen in de provinciale omgevingsverordening.

#### Agrarische bedrijfsbebouwing

Om de kwaliteit van het landschap te beschermen streeft de provincie zoveel mogelijk naar bundeling en landschappelijke inpassing van agrarische bedrijfsbebouwing. Voor



een gezonde agrarische ontwikkeling kan schaalvergroting van een landbouwbedrijf noodzakelijk zijn met uitbreiding van het bouwblok en de bedrijfsbebouwing. Die schaalvergroting kan in bepaalde gebieden tot problemen leiden. Om dat te voorkomen is maatwerk nodig.

#### Concentratie agrarische bedrijfsbebouwing

Om aantasting van het landschap te voorkomen is het oprichten van agrarische bedrijfsgebouwen en bouwwerken alleen toegestaan binnen bouwpercelen die als zodanig in het bestemmingsplan zijn aangegeven.

De provinciale omgevingsverordening bevat regels voor de concentratie van agrarische bedrijfsbebouwing.

#### Uitbreiding agrarische bouwblokken

##### *Maatwerk agrarische schaalvergroting*

Agrarische bedrijven die zich verder willen ontwikkelen door schaalvergroting, hebben vaak behoefte aan uitbreiding van de bedrijfsgebouwen en vergroting van het bouwblok. De mogelijkheden voor een goede inpassing van agrarische bedrijfsbebouwing zijn sterk afhankelijk van het landschap. Daarom is maatwerk vereist. De provincie vraagt gemeenten om samen met haar, op basis van een gedegen analyse van de functionele en ruimtelijke kwaliteiten van gebieden, te bepalen of, en zo ja in hoeverre agrarische schaalvergroting mogelijk is.

#### Agrarische schaalvergroting in Noord- en Oost-Groningen

Voor de regio's Noord- en Oost-Groningen heeft deze analyse op landschapsniveau al plaatsgevonden. Daarbij is onderscheid gemaakt tussen:

- zeer kwetsbare gebieden met weinig of geen schaalvergrotingsmogelijkheden (stedelijke- en natuurgebieden en gebieden met zeer hoge landschappelijke en cultuurhistorische waarden);
- kwetsbare gebieden met beperkte schaalvergrotingsmogelijkheden (gebieden met waardevolle landschapselementen en zones rond stedelijke- en natuurgebieden);
- gebieden met verdergaande schaalvergrotingsmogelijkheden.

Verder is in de regio's Noord- en Oost-Groningen een maatwerkbenadering voor uitwerking van de schaalvergroting op perceel niveau ontwikkeld. In deze benadering worden zogenoemde keukentafelgesprekken gevoerd onder verantwoordelijkheid van de gemeente, samen met de ondernemer, de provincie en de Welstandscommissie.

Deze partijen ontwerpen een erfinrichtingsplan aan de hand van de volgende zes ruimtelijke randvoorwaarden:

1. respecteren van de historisch gegroeide landschapsstructuur;
2. afstand houden tot andere ruimtelijke elementen (op alle schaalniveaus);
3. goede infrastructurele ontsluiting;
4. zorgvuldige en evenwichtige ordening, maatvoering en vormgeving van de bedrijfsgebouwen;
5. een erfinrichting afgestemd op het zorgvuldig inpassen in het landschap;
6. saneren van opstallen die niet meer voor de bedrijfsvoering in gebruik zijn (met uitzondering van monumentale of karakteristieke gebouwen).

De provincie heeft in de verordening (artikel 4.22) vastgelegd dat gemeenten voor bouwpercelen van 1 ha en groter aan de hand van de voorgaande zes criteria in de toelichting op een bestemmingsplan aangeven hoe de landschappelijke inpassing van de schaalvergroting heeft plaatsgevonden.

Nadat geconstateerd is dat de schaalvergroting inpasbaar is en een plan is opgesteld, worden van de ondernemer prestaties gevraagd in de vorm van landschappelijke inpassing, aankleding en inrichting van bouwblokken en eventueel compenserende maatregelen. Deze afspraken worden vastgelegd in een privaatrechtelijke overeenkomst.

#### Betrokkenheid provincie bij agrarische schaalvergroting

De verantwoordelijkheid voor de landschappelijke inpassing van schaalvergroting ligt in beginsel bij de gemeente. Afhankelijk van de omvang van de schaalvergroting en de kwetsbaarheid van het landschap vullen de provincie haar betrokkenheid als volgt in:

- Voor elke vorm van schaalvergroting wil de provincie dat het keukentafelgesprek als onderdeel van de maatwerkbenadering wordt gevolgd. Voor schaalvergroting op bouwpercelen groter dan 1 ha borgt de provincie haar betrokkenheid bij de keukentafelgesprekken door hierover afspraken te maken met gemeenten.
- Indien sprake is van een vergroting van het bouwblok tot een totale omvang van meer dan 1 hectare in (zeer) kwetsbare gebieden of tot een omvang van meer dan 1,5 hectare in de overige gebieden neemt de provincie deel aan de keukentafelgesprekken.
- Een vergroting van het bouwblok tot een totale oppervlakte van meer dan 2 hectare heeft in het algemeen een dusdanige invloed op het landschap dat de provincie daarbij een afweging op provinciaal niveau noodzakelijk vindt. Deze uitbreidingen maakt de provincie daarom alleen mogelijk via een ontheffing. De grens voor de noodzaak van een ontheffing op 2 hectare is gelegd om te voorkomen dat bedrijven in gebieden, die in de analyse op landschapsniveau worden aangemerkt als geschikt voor verregaande schaalvergroting, onnodig worden belast met een ontheffingsprocedure.

Verder is het volgende artikel zoals opgenomen in de provinciale omgevingsverordening Groningen van belang, deze geeft weer hoe vanuit de provincie bestemmingsplannen worden getoetst daar waar het gaat om een (nieuw) agrarisch bouwperceel.

#### Artikel 4.19a Agrarisch bouwperceel

1. Een bestemmingsplan voorziet niet in nieuwe agrarische bouwpercelen, tenzij:
  - a. Gedeputeerde Staten voor de betreffende gemeente nadere regels hebben vastgesteld krachtens welke een bestemmingsplan kan voorzien in een nieuw agrarisch bouwperceel tot een oppervlakte van maximaal 4 hectare, en;
  - b. het nieuwe agrarische bouwperceel ten dienste staat aan een bedrijf dat verplaatst wordt uit de ecologische hoofdstructuur in de provincie Groningen dan wel uitplaatsing uit het bebouwingslint van Midwolda in verband met de aanleg van een vaarverbinding, of;
  - c. Gedeputeerde Staten hebben vastgesteld dat het nieuwe agrarische bouwperceel ten dienste staat aan een bedrijf dat verplaatst wordt omdat de

- bestaande bedrijfsvoering met de wettelijke milieuhygiënische normen conflicteert, of;
- d. een actuele stads- of dorpsuitbreiding, dan wel de aanleg van infrastructuur binnen de provincie Groningen continuering van de bedrijfsvoering in de weg staat, of;
  - e. nieuwvestiging voortvloeit uit een door Gedeputeerde Staten vastgestelde specifieke taakstelling tot inplaatsing van agrarische bedrijven.

De toelichting op een bestemmingsplan dat - onverminderd het in lid 1 gestelde - voorziet in een nieuw agrarisch bouwperceel bevat een beschrijving waaruit blijkt dat:

- a. het nieuwe bouwperceel wordt gecreëerd ten behoeve van een duurzaam volwaardig agrarisch bedrijf binnen de provincie Groningen, waarvan de verwachting bestaat dat de bedrijfsvoering op termijn duurzaam in stand kan worden gehouden;
- b. bij de nieuwe locatie rekening is gehouden met het gestelde in titel 4.4 en titel 4.5 en voor de inpassing van de nieuwe locatie rekening is gehouden met de criteria in het vierde lid;
- c. gebleken is dat ten behoeve van de bedrijfsvestiging redelijkerwijs geen gebruik kan worden gemaakt van een bestaand agrarisch bouwperceel dat gelegen is in de nabijheid van de aan het bedrijf ten dienste staande agrarische gronden.

Een bestemmingsplan voorziet niet in uitbreiding van een agrarisch bouwperceel groter dan 2 hectare, tenzij Gedeputeerde Staten voor de betreffende gemeente nadere regels hebben vastgesteld krachtens welke een bestemmingsplan kan voorzien in uitbreiding van een agrarisch bouwperceel met een oppervlakte van maximaal 3 hectare.

Indien een bestemmingsplan voorziet in de uitbreiding van een agrarisch bouwperceel tot een omvang groter dan één hectare, bevat de toelichting op het plan een beschrijving van de wijze waarop bij de situering, omvang en vormgeving van het agrarisch bouwperceel, alsmede in de bij het plan behorende regels rekening is gehouden met:

- a. de historisch gegroeide landschapsstructuur die voor de regio's Noord en Oost is uitgewerkt in de Nota 'Agrarische bouwblokken en landschap';
- b. het houden van afstand tot andere ruimtelijke elementen;
- c. de toereikendheid van de infrastructurele ontsluiting;
- d. de evenwichtigheid van de ordening, maatvoering en vormgeving van de bedrijfsgebouwen;
- e. de inpasbaarheid van de erfinrichting in het landschapstype;
- f. de wenselijkheid om voor de bedrijfsvoering niet meer in gebruik zijnde opstallen met uitzondering van monumentale of karakteristieke gebouwen op het bouwperceel c.q. het (te) verlaten bouwperceel te saneren;
- g. het woon- en leefklimaat van direct omwonenden;
- h. het voorkomen van nachtelijke lichtuitstraling.

Een bestemmingsplan dat betrekking heeft op een agrarisch bouwperceel waarbinnen - geheel of deels - een monumentaal erf is gelegen, voorziet in regels ter bescherming van het monumentale erf.

Een bestemmingsplan voorziet niet in de mogelijkheid tot oprichting van nieuwe agrarische bedrijfsbebouwing, bouwwerken en voorzieningen ten behoeve van

mestopslag en andere bouwwerken buiten de aangewezen agrarische bouwpercelen, met uitzondering van:

- erf- en terreinafscheidingen;
- schuilstallen voor het niet-bedrijfsmatig houden van vee tot een oppervlakte van maximaal 25 m<sup>2</sup> en een hoogte van maximaal 3 meter.

Gedeputeerde Staten kunnen voor een gemeente of een groep van gemeenten een regeling vaststellen op grond waarvan een bestemmingsplan in tegenstelling tot het in lid 6 bepaalde, kan voorzien in de oprichting van mestbassins, mestzakken, mestsilo's, kuilvoerplaten en sleufsilo's buiten het agrarisch bouwperceel, mits de noodzaak om deze bouwwerken buiten het agrarisch bouwperceel op te richten is aangetoond en de regels afdoende voorzien in bescherming van het landschap.

In artikel 6.5 van de Provinciale omgevingsverordening is nu in lid 5 het volgende aangegeven: Het in artikel 4.19a, eerste lid, gestelde is niet van toepassing op een bestemmingsplan dat voorziet in een nieuw agrarisch bouwperceel indien en voor zover Gedeputeerde Staten hiervoor aantoonbaar en op schriftelijke wijze met de voorgenomen ontwikkeling hebben ingestemd.

Over de gewenste bedrijfsverplaatsing heeft zeer intensief overleg plaatsgevonden tussen de gemeente, de initiatiefnemer en de provincie Groningen. Vanuit de provincie Groningen wordt ingestemd met de bedrijfsverplaatsing, de opzet van het nieuwe agrarische erf en de bijbehorende landschappelijke inpassing.

### **3.3 Gemeentelijk beleid**

#### **3.3.1 Toekomstvisie gemeente Vlagtwedde 2020**

In de toekomstvisie heeft de gemeente Vlagtwedde haar wensbeeld beschreven voor het grondgebied van de gemeente in 2020. Over landbouw is in de toekomstvisie het volgende beschreven.

##### Landbouw

Autonome ontwikkelingen zijn voor de landbouw heel belangrijk: de wereldmarkt, schaalvergroting. De zetmeelaardappelteelt is waarschijnlijk zonder subsidies en inkomenssteun op termijn niet houdbaar, maar het tempo van teruggang is onzeker. In 2020 is de landbouw veel diverser dan nu. Allerlei vormen van verbreding (toerisme, agrarisch natuurbeheer, diensten zoals zorgboerderij), met name in het beekdal, grootschalige akkerbouw, ingeplaatste veeteeltbedrijven en nieuwe teelten wisselen elkaar af. De gemeente oefent invloed uit op de kwaliteit van de veranderingen via bestemmingsplan buitengebied en welstandsplannen.

De ambitie van de gemeente is dat landbouw ook in 2020 in principe de belangrijkste drager van het landschap is. Daarnaast verdient ontwikkeling van natuur steun, met name binnen de EHS en aanpalend aan de EHS. Voor boeren kan dit een "gewas" en/of nevenactiviteit zijn. Nichemarkten, zoals biologische teelten, streekeigen producten en overige nevenactiviteiten zijn in principe overal mogelijk. Bependingen zijn vastgelegd in het bestemmingsplan buitengebied. Zo is er in de gemeente in beginsel geen plaats voor grootschalige glastuinbouw en ook niet voor intensieve veehouderij; twee takken van landbouw met grote ruimtelijke en milieueffecten. Herbestemming van

agrarische gebouwen is toegestaan, mits lelijke en overbodige schuren worden opgeruimd en er geen wezenlijke overlast is voor de omgeving. Recreatief medegebruik is ook in de EHS mogelijk. Via aangewezen routes, doorgangen en overgangen wordt de natuur in totaal niet sterk belast.

### **3.3.2 Welstandsnota Vlagtwedde**

Op 10 juni 2008 heeft de gemeenteraad de Welstandsnota Vlagtwedde vastgesteld. Het doel van de (herziene) welstandsnota is een bijdrage te leveren aan het behoud en daar waar nodig de versterking van de schoonheid en aantrekkelijkheid van de gemeente Vlagtwedde. De nota maakt deel uit van het integrale ruimtelijke kwaliteitsbeleid en wordt daarom afgestemd op de bestemmingsplannen.

In de Welstandsnota Vlagtwedde (2008) zijn algemene criteria gebiedsgerichte criteria en de objectgerichte criteria vastgelegd. Deze worden gehanteerd om te beoordelen hoe het bouwwerk zich in zijn omgeving voegt. Voor ieder deelgebied gelden specifieke welstandscriteria. Onderlegger van de gebiedsindeling vormen de diverse historische bebouwingslinten en dorpstypen in de gemeente. Voor het plangebied is het welstandsgebied te omschrijven als 'Ontginningslandschap'. Het hierbij behorende welstandsbeleid is gericht op het respecteren van de landschappelijke en stedenbouwkundige aspecten. Daarbij zijn de navolgende welstandscriteria van toepassing.

#### Welstandscriteria

##### *Plaatsing*

- bij vervanging positie en (nok)oriëntatie bij voorkeur baseren op bestaande;
- compacte clustering op erf, aansluitend bij bestaande thematische opzet ter plaatse;
- hoofdgebouw/ representatieve deel hoofdgebouw is dominant

##### *Hoofdvorm*

- bij vervanging: hoofdvorm baseren op bestaand;
- lineaire hoofdvorm;
- omvang hoofdgebouw dominant t.o.v. bijgebouw;
- vakbekwame compositie.

##### *Aanzichten*

- sobere vormgeving;
- baksteenarchitectuur met een verticale geleding;
- bijgebouwen in baksteen, hout en/of profielplaat;
- bescheiden detaillering.

##### *Opmaak*

- bij vervanging positie en (nok)oriëntatie bij voorkeur baseren op bestaande;
- incidenteel, met name ten zuiden van Ter Apel, rieten bedekking geen bezwaar;
- terughoudende vormgeving;
- rode baksteen in middentoon;
- verschillende kleuren pannen voor het dak;
- gevels bijgebouwen van baksteen of donker gekleurd hout of profielplaat;
- daken bijgebouwen rood of antracietkleurig;
- licht gekleurd schilderwerk.



## **4 Hoofdstuk 4 Omgevingsfactoren**

Ruimtelijke plannen kunnen van invloed zijn op de omgeving. Anderzijds kan ook de zichtbare en soms niet zichtbare omgeving van invloed zijn op de uitvoerbaarheid van de voorgenomen plannen. In dit hoofdstuk worden de omgevingsfactoren beschreven. Daarnaast wordt per omgevingsfactor beoordeeld wat de invloed op het plan kan zijn.

Achtereenvolgens worden de volgende milieu- en omgevingsaspecten behandeld:

- Archeologie;
- Besluit externe veiligheid inrichtingen (Bevi);
- Bodem;
- Flora- en fauna;
- Geluid
- Luchtkwaliteit;
- M.E.R.;
- Milieuhinder;
- Water(toets).

De opbouw van deze milieu- en omgevingsaspecten is dusdanig dat eerst het algemene doel en aanleiding per aspect behandeld wordt, waarna de doorvertaling daarvan naar het plan zelf wordt behandeld.

### **4.1 Archeologie**

#### **4.1.1 *Aanleiding en doel***

Doel van het archeologisch (voor)onderzoek is het waar nodig beschermen van archeologische waarden en het streven naar behoud van de waarden in de bodem (in situ). De essentie van het archeologisch (voor)onderzoek is het verkrijgen van gegevens over de archeologische resten in de bodem teneinde in een vroeg stadium een goede afweging te kunnen maken van alle bij een ruimtelijk besluit betrokken belangen.

#### **4.1.2 *Doorwerking naar het plan***

In de toelichting moet worden aangegeven hoe het cultureel erfgoed wordt beschermd in relatie tot de wettelijke bepalingen (Wet op de archeologische monumentenzorg) en hoe met het oog op het noodzakelijk onderzoek met het aspect archeologie is omgegaan. Eventuele onderzoeksrapporten moeten als bijlage bij de toelichting worden gevoegd.

In het kader van het totale bestemmingsplan Buitengebied Vlagtwedde is door het Libau steunpunt een archeologisch advies gegeven voor het bestemmingsplan. De waardevolle archeologische en cultuurhistorische terreinen en elementen zijn weergegeven op een advieskaart.

Er wordt een onderscheid gemaakt tussen terreinen met bekende archeologische waarden en terreinen met bekende cultuurhistorische waarden. De bekende archeologische waarden in het gebied zijn de AMK-terreinen, de terreinen die op de Archeologische Monumenten Kaart zijn aangewezen. In het buitengebied van Vlagtwedde zijn 56 van deze terreinen aangewezen. Het gaat hierbij om terreinen van

zeer hoge en hoge archeologische waarde, waarin sporen van bewoning en begraving, of oude akkercomplexen aanwezig zijn. Daarnaast is een groot aantal essen aangeduid als AMK-terrein.

De bekende cultuurhistorische en cultuurlandschappelijke waarden zijn de essen (die niet vallen onder de AMK-terreinen), leidijken en het grootste deel van het EHS gebied. Voor het EHS-gebied geldt ook een hoge archeologische verwachtingswaarde omdat blijkt bij aanleg van de EHS dat er onbekende archeologische vindplaatsen in de bodem aanwezig zijn.

Uitgangspunt voor het bestemmingsplan is twee dubbelbestemmingen op te nemen voor archeologisch waardevolle gebieden. De bestemming Waarde – Archeologie geldt voor de AMK-terreinen. Waarde – Cultuurlandschappelijk en of archeologisch verwachtingsgebied geldt voor de bekende cultuurhistorische en cultuurlandschappelijke waarden.

Hieronder is de uitsnede opgenomen voor het gebied Schaalbergerweg. Het plangebied bevindt zich binnen de blauwe cirkel. Er is geen sprake van een zogeheten AMK-terrein.



Ook op basis van de verbeelding van het bestemmingsplan Buitengebied Vlagtwedde ligt het perceel niet in een voor de archeologie nader aangeduid en waardevol gebied, zodat op basis van het bestemmingsplan Buitengebied nader onderzoek naar archeologie niet aan de orde is. Verder is het gebied altijd landbouwkundig in gebruik (geweest) en als zodanig regelmatig geroerd. Nader onderzoek naar archeologie is niet noodzakelijk. Indien tijdens de graafwerkzaamheden toch vondsten worden gedaan is artikel 53 van de Monumentenwet van kracht. Dit houdt in dat mochten er tijdens de werkzaamheden toch archeologische resten worden gevonden, de initiatiefnemer dit onmiddellijk dient te melden bij de provinciaal archeoloog.

## 4.2 Besluit externe veiligheid inrichtingen (Bevi)

### 4.2.1 Algemeen

Het doel van de toets op externe veiligheidsaspecten rond ruimtelijke plannen is na te gaan welke risico's de voorgenomen ontwikkelingen met zich brengen. Dit om de mogelijkheid te bieden een externe veiligheidssituatie te creëren die voldoet aan de behoeften. Daartoe kan het ruimtelijk initiatief op specifieke wijze worden ingevuld en kunnen eventuele aanvullende maatregelen worden getroffen.

Het externe veiligheidsonderzoek richt zich eerst op het plaatsgebonden risico. Dit geeft een beeld van de ruimtelijke verdeling van de hoogte van de risico's rond een bron. Vervolgens wordt nagegaan wat de hoogte van het groepsrisico is. Dit geeft inzicht in de aantallen personen die bij een ongeval kunnen worden betrokken.

### 4.2.2 Doorwerking naar het plan

Het Besluit richt zich primair op inrichtingen zoals bedoeld in de Wet milieubeheer. In artikel 2, lid 1 van het BEVI staan de inrichtingen genoemd waarop het besluit van toepassing is. Deze inrichtingen brengen risico's met zich mee voor de in de omgeving aanwezige risicogevoelige objecten. Een akkerbouwbedrijf wordt niet genoemd als zijnde een EV-inrichting. Wel kan de bij een akkerbouwbedrijf behorende bedrijfswoning worden aangemerkt als een kwetsbaar object, zodat wel beoordeeld dient te worden of zich in, op of nabij het plangebied zogeheten EV-inrichtingen bevinden waarmee rekening gehouden dient te worden.

Om te achterhalen of bij de invulling van het plangebied voldaan kan worden aan het BEVI, is de risicokaart van de provincie Groningen geraadpleegd.

Daarbij is gekeken naar de aanwezigheid van:

- de aanwezigheid van BEVI-inrichtingen;
- de aanwezigheid van een route gevaarlijke stoffen;
- de aanwezigheid van buisleidingen

De uitsnede van de risicokaart voor het gebied rondom de Schaalbergerweg te Ter Apelkanaal is hierna weergegeven.

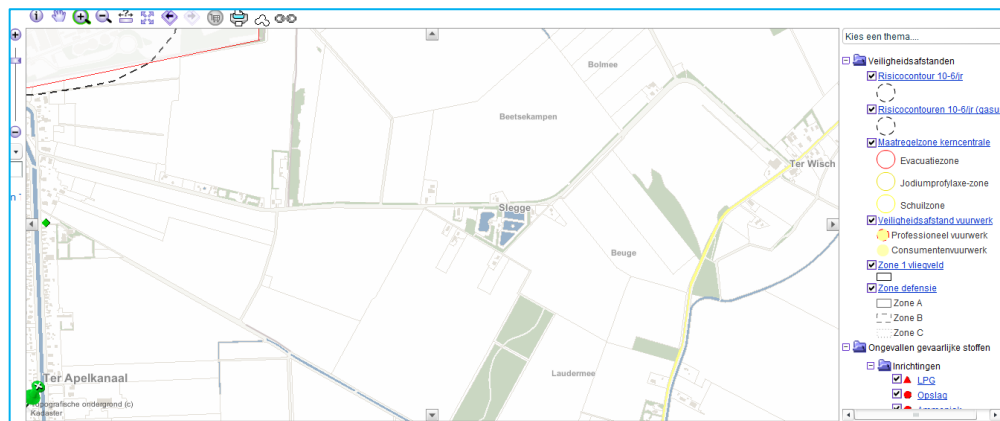

Er bevinden zich geen EV-inrichtingen in de buurt, zodat nader onderzoek naar externe veiligheid niet hoeft plaats te vinden.

### **4.3 Bodem**

#### **4.3.1 Algemeen**

Het doel van de bodemtoets bij ruimtelijke plannen is de bescherming van de bodem. Een bodemonderzoek moet bij een (woning)bouwproject worden uitgevoerd om te kunnen beoordelen of de bodem geschikt is voor de geplande woonfunctie van de bedrijfswoning en of sprake is van een eventuele saneringsnoodzaak.

De bodemtoets moet worden uitgevoerd bij het wijzigen of opstellen van een bestemmingsplan.

#### **4.3.2 Doorwerking naar het plan**

De bodemonderzoeksplicht geldt bijvoorbeeld voor bouwwerken waarvoor:

- een omgevingsvergunning voor de activiteit bouwen is vereist en;
- waarin voortdurend of nagenoeg voortdurend (twee of meer uren per dag) mensen zullen verblijven;

Aangezien hier sprake is van de vestiging van een akkerbouwbedrijf waarbij ook een bedrijfswoning kan worden gerealiseerd waarbij dus voortdurend of nagenoeg voortdurend mensen zullen verblijven is een verkennend bodemonderzoek noodzakelijk.

Dit bodemonderzoek is uitgevoerd door onderzoeksbureau Sigma Bouw en Milieu uit Emmen. Het volledige bodemonderzoeksrapport, bekend onder de titel 'Verkennend milieukundig bodemonderzoek Schaalbergerweg perceel sectie G nr. 7979 (ged.) te Ter Apelkanaal, rapportnummer 12-M6380, d.d. 27 december 2012 is als bijlage bij dit bestemmingsplan gevoegd. Hieronder volgen integraal overgenomen de belangrijkste conclusies en aanbevelingen uit het onderzoeksrapport.

Op basis van de vooraf gestelde hypothese is de onderzoeklocatie in eerste aanleg als milieukundig onverdacht aangemerkt.

Op basis van de resultaten van het verkennend bodemonderzoek blijkt dat de locatie niet geheel vrij is van bodemverontreiniging. Het grondwater ter plaatse van de onderzoeklocatie bevat plaatselijk verontreinigingen ten opzichte van de streefwaarde. De plaatselijk verhoogd gemeten verontreinigingen overschrijden de tussenwaarde niet en geven daardoor geen aanleiding tot het instellen van een nader onderzoek. De onderzoeksresultaten stemmen niet geheel overeen met de gestelde hypothese, de vooraf gestelde hypothese "onverdacht" dient formeel verworpen te worden. Uit de resultaten van het onderzoek blijkt dat er beïnvloeding van de bodemkwaliteit heeft plaatsgevonden.

De vooraf gehanteerde hypothese is gezien de doelstelling van het onderzoek alsmede de bekende onderzoeksresultaten voldoende om conclusies te verbinden betreffende de kwaliteit van de bodem ter plaatse van de onderzoeklocatie.

Op basis van de onderzoeksresultaten zijn er uit milieuhygiënische overwegingen in relatie tot de bodemkwaliteit, naar de mening van Sigma Bouw en Milieu, geen belemmeringen ten aanzien van de geplande nieuwbouw op de onderzoeklocatie.

Ten opzichte van de onderzoekslocatie is het plangebied voor de nieuwbouw in westelijke richting iets opgeschoven. Tussen beide is nog steeds sprake van overlap. Daarom is het redelijk de uitkomst ook van toepassing te verklaren op het nieuwe plangebied. Te meer ook daar het historisch gebruik van de gronden identiek is. Een afwijkende uitkomst hoeft redelijkerwijs niet verwacht te worden.

## **4.4 Flora en Fauna**

### **4.4.1 Algemeen**

Doelstelling van de Flora- en Faunawet is de bescherming en het behoud van in het wild levende planten- en diersoorten. Het uitgangspunt van de wet is het Nee, tenzij-principe. Dit betekent dat geen schade mag worden gedaan aan beschermde dieren of planten, tenzij dit uitdrukkelijk is toegestaan. Heel vaak gaan activiteiten en de bescherming van soorten prima samen. Soms is het optreden van schade aan beschermde dieren en planten echter onvermijdelijk. In die situaties is het nodig om vooraf te bekijken of hiervoor een vrijstelling geldt, of dat een ontheffing moet worden aangevraagd.

In de Flora- en Faunawet geldt een verbod op activiteiten met een schadelijk effect op beschermde soorten. De wet spreekt niet van (ruimtelijke) plannen. Op basis van de onderzoeksplicht (Wro) en de plicht tot het vaststellen van een uitvoerbaar plan dient bij het maken van bestemmingsplannen beoordeeld te worden of er belemmeringen aanwezig zijn voor verlening van een eventuele ontheffing voor de activiteiten in het plan. (bron : [www.rijksoverheid.nl](http://www.rijksoverheid.nl)).

### **4.4.2 Doorwerking naar het plan**

#### *Gebiedstoets*

In de Natuurbeschermingswet is de bescherming van gebieden geregeld. Bij de gebiedsbescherming spelen de volgende aspecten:

- beschermde Natuurmonumenten;
- Natura 2000-gebieden (vogel- en habitatrictlijngebieden): de Europese Unie heeft een zeer gevarieerde en rijke natuur, die van grote biologische, esthetische en economische waarde is. Om deze natuur te behouden heeft de Europese Unie het initiatief genomen voor Natura 2000. Dit is een samenhangend netwerk van beschermde natuurgebieden;
- Ecologische Hoofdstructuur (EHS): de EHS is een netwerk van gebieden in Nederland waar de natuur voorrang heeft. Het netwerk helpt voorkomen dat planten en dieren in geïsoleerde gebieden uitsterven en dat natuurgebieden hun waarde verliezen. De EHS kan worden gezien als de ruggengraat van de Nederlandse natuur.

Hierna is de eventuele ligging van bovengenoemde natuurgebieden weergegeven.





Op een afstand van circa 1,3 kilometer ten oosten van het zoekgebied bevinden zich onderdelen van de Ecologische Hoofdstructuur. Het betreft hier het beekdalgebied van de Ruiten Aa. De afstand tot dit beekdal is echter dusdanig groot dat in dit specifieke plangebied geen soorten worden verwacht die hinder ondervinden van het agrarisch bedrijf.

Verder is het zo dat de gronden die ingericht gaan worden ten behoeve van het agrarisch bouwvlak zowel in het verleden als ook momenteel in gebruik zijn voor de landbouw en worden dus jaarlijks intensief bewerkt.

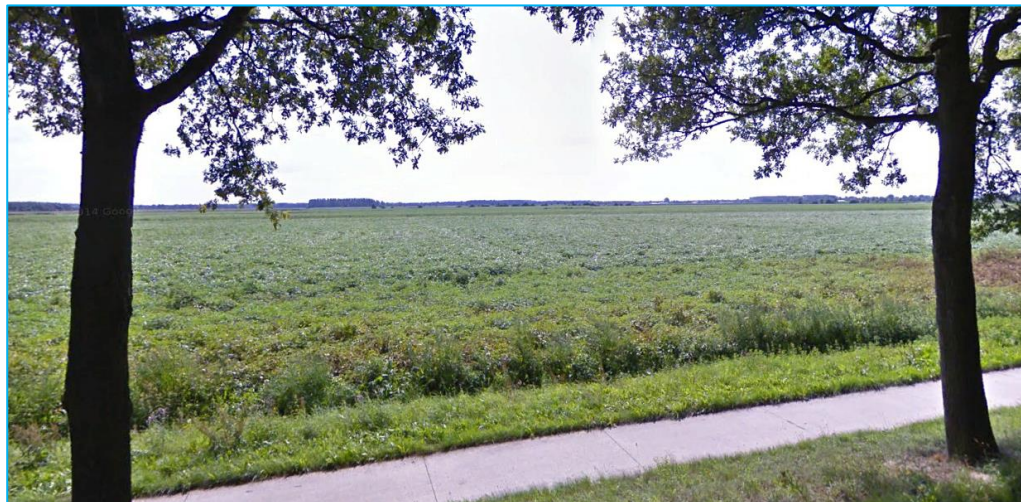

Gezien het jaarlijks terugkerende landbouwkundig gebruik en het bijbehorende 'roeren van gronden' is het aannemelijk te stellen dat geen voor de flora- en fauna waardevolle waarden teniet worden gedaan.

Ten behoeve van de landschappelijke inpassing van het perceel is voorzien in de aanleg van diverse groensingels en afschermende beplanting. Naar verwachting zal de gehele ontwikkeling een positieve bijdrage gaan leveren aan de flora- en fauna.

## 4.5 **Geluid**

### 4.5.1 **Algemeen**

Het doel van het akoestisch onderzoek bij ruimtelijke plannen is enerzijds het voorkomen van geluidshinder bij geluidsgevoelige objecten (scholen, woningen, etc.) door het aanhouden van voldoende afstand ten opzichte van geluidsproducenten (industrie, railverkeer etc.) of het treffen van andere maatregelen. Anderzijds is akoestisch onderzoek van belang bij het vastleggen en/of beperken van mogelijkheden van geluid producerende inrichtingen.

De noodzaak tot uitvoering van een akoestisch onderzoek is vastgelegd in de Wet geluidhinder (Wgh). De Wgh bevat geluidnormen en richtlijnen over de toelaatbaarheid van geluidniveaus als gevolg van rail- en wegverkeerslawaai, industrielawaai en luchtvaartlawaai. De Wgh geeft aan dat een akoestisch onderzoek moet worden uitgevoerd bij het voorbereiden van de vaststelling van een bestemmingsplan of het nemen van een projectafwijkingbesluit indien het plan een geluidgevoelig object mogelijk maakt binnen een geluidszone van een bestaande geluidsbron of indien het plan een nieuwe geluidsbron mogelijk maakt.

Een eventueel akoestisch onderzoek moet uitwijzen of de wettelijke voorkeursgrenswaarde bij geluidgevoelige objecten wordt overschreden en zo ja, welke maatregelen nodig zijn om aan de voorkeursgrenswaarde te voldoen.

### 4.5.2 **Doorwerking naar het plan**

#### *Van buiten naar binnen*

In het kader van de Wet geluidhinder bevinden zich langs alle wegen zones. Uitzondering hierop zijn wegen waar een maximumsnelheid van 30 km/uur geldt en wegen die zijn gelegen binnen een als woonerf aangeduid gebied. Ter plaatse bedraagt de snelheid 80 km/uur en is er sprake van een geluidszone als gevolg van wegverkeerslawaai. Buiten de bebouwde kom bedraagt de zonebreedte voor enkel- en tweestrookswegen 250 m. Deze zone, gerekend vanuit de as van de weg, moet aan weerszijden van de weg in acht worden genomen. Aangezien de nieuwe bedrijfswoning op minder dan 250 meter uit de as van de weg gebouwd worden, ligt deze dus binnen de geluidszone.

Behoudens situaties waarbij door Gedeputeerde Staten of het college van burgemeester en wethouders een hogere waarde is vastgesteld, geldt voor woningen binnen een zone 48 dB als hoogst toelaatbare geluidsbelasting van de gevel (Wet geluidhinder 2006). Bij het voorbereiden van een plan dat geheel of gedeeltelijk betrekking heeft op grond behorende bij een eerdergenoemde zone, dienen burgemeester en wethouders een akoestisch onderzoek in te stellen. Indien de geluidsbelasting de voorkeursgrenswaarde van 48 dB te boven gaat, kunnen, mits gemotiveerd, burgemeester en wethouders een hogere waarde vaststellen (artikel 83 van de Wet geluidhinder).

Op basis van het rekenmodel SRM1 is berekend of de geluidsbelasting aan de gevel te hoog is. Uitgangspunt hierbij is dat de woning op circa 50 meter uit de as van de Schaalbergerweg wordt gebouwd. Van belang hierbij is verder de verkeersintensiteit op de Schaalbergerweg.

Op basis van concrete gemeentelijke telgegevens uit 2011 blijkt dat voor de Schaalbergerweg een verkeersintensiteit geldt van circa 807 motorvoertuigen per etmaal met een avondspitsintensiteit van 73 motorvoertuigen in het drukste uur. Uit de tellingen kan ook de verdeling tussen licht verkeer, middelzwaar en zwaar vrachtverkeer worden gehaald. Voor het plan een vouwlocatie te realiseren, moet met het maatgevend jaar 2022 worden gerekend.

Volgens het gemeentelijk verkeersmodel, waarin de ruimtelijke en demografische ontwikkelingen zijn meegenomen, zal de avondspitsintensiteit op het beschouwde traject 65 motorvoertuigen in het drukste uur bedragen. Er is derhalve sprake van een afname van 11% in de periode van 2011 tot en met 2022.

In de uitgevoerde berekeningen is voorzichtigheidshalve uitgegaan van een afname van de verkeersintensiteit met 10% in 2022 ten opzichte van 2011. De maatgevende etmaalintensiteit is dan 726 motorvoertuigen. Voor de verdeling in de verschillende klassen van voertuigen en de verdeling over de dag- en nachtperiode zijn de gegevens van de tellingen van 2011 gebruikt.

#### Rekenresultaten en conclusie

Uit de door de gemeente opgestelde rekenbladen (als bijlage bij dit bestemmingsplan opgenomen) blijkt dat de afstand tussen de woonbebouwing (bedrijfswooning) en het midden van de weg van 35 meter moet worden aangehouden om aan de voorkeursgrenswaarde van 46 d(A) overeenkomstig artikel 82 van de Wet geluidhinder te kunnen voldoen. Het idee is om op grotere afstand als deze 35 meter uit de as van de weg de bedrijfswooning te situeren, daarmee wordt voldaan aan de geluidsnorm van 48 d(A).

#### *Van binnen naar buiten*

Voor akkerbouwbedrijven wordt geadviseerd een afstand aan te houden van 30 meter ten opzichte van een rustig woongebied of buitengebied. Deze afstand wordt hoofdzakelijk ingegeven door het geluid dat bij de bedrijfsvoering geproduceerd wordt. Voor geur en stof welke vrijkomen behoeft slechts een afstand van 10 meter in acht te worden genomen. Het betreft hier indicatieve afstanden; afhankelijk van de situatie ter plaatse kan een kleinere afstand worden aangehouden, mits goed gemotiveerd.

Op grond van milieuwet- en regelgeving kan nader worden gestuurd. Het bedrijf zal onder de werkingssfeer van het Besluit Landbouw milieubeheer vallen. Op grond van dit besluit dient een afstand van minimaal 50 meter te worden aangehouden ten opzichte van onder meer de bebouwde kom en terreinen voor verblijfsrecreatie. In voorliggende situatie is geen sprake van de aanwezigheid van de bebouwde kom en ook niet ten aanzien van verblijfsrecreatie.

De in dit besluit voorgeschreven afstand ten opzichte incidenteel voorkomende woningen in de omgeving kan kleiner zijn. Deze bedraagt minimaal 25 meter. Binnen deze afstand komen geen andere gevoelige functies voor die tot belemmeringen voor de vestiging van het bedrijf zouden kunnen leiden.

Voor de zorgvuldigheid is toch een akoestisch onderzoek uitgevoerd om te beoordelen of woningen van derden inderdaad geen hinder ondervinden. Het akoestisch onderzoek is uitgevoerd door het Noordelijk Akoestisch Adviesbureau. Het gehele onderzoeksrapport, bekend onder de titel 'Onderzoek geluidsuitstraling naar de omgeving van Deuring te Ter Apel, rapportnummer 4428/NAA/jd/fw/3 d.d. 13 februari

2015 is als afzonderlijke bijlage bij dit bestemmingsplan gevoegd. Hieronder volgen integraal overgenomen de resultaten van het onderzoek.

In de geprojecteerde agrarische inrichting van Deuring aan de Schaalbergerweg in Ter Apelkanaal zullen wisselende bedrijfssituaties met bijbehorende geluidsproductie optreden. In dit onderzoek zijn de maatgevende situaties onderzocht. Het overige deel van het jaar zal de geluidsbelasting op de omgeving lager zijn.

#### Beoordeling in het kader van het Activiteitenbesluit

De geluidsbelasting van de vast opgestelde installaties zal voldoen aan de grenswaarde van 45 dB(A) van het Activiteitenbesluit. Daarvoor worden voorzieningen getroffen aan de ventilatoren van de aardappelbewaarloods. Bij de realisatie van de ventilatie- en koelinstallaties is het van belang dat aan de uitgangspunten voor de geluidsproductie van de ventilatoren zoals gehanteerd in dit rapport, wordt voldaan. De maximale geluidsniveaus veroorzaakt door de inrichting, zullen voldoen aan de grenswaarden van 70, 65 en 60 dB(A) uit het Activiteitenbesluit.

#### Beoordeling in het kader van de ruimtelijke ordening

Voor beoordeling in het kader van de ruimtelijke ordening zijn meerdere toetsingskaders voorhanden. Veelal wordt tegenwoordig aangesloten bij het stappenplan van de publicatie Bedrijven en Milieuzonering. Binnen dit kader is de omgeving aan te duiden als een rustige woonwijk (grenswaarde stap 2 45 dB(A)). Soms wordt echter ook aangesloten bij de Handreiking Industrielawaai en vergunningverlening. Binnen dit kader is de omgeving onzes inziens niet strikt als een landelijke omgeving (richtwaarde 40 dB(A)) te typeren, maar houdt deze het midden tussen een landelijke en een rustige woonomgeving (voor de laatste geldt een richtwaarde van 45 dB(A)). In paragraaf 4.1 van het onderzoek is nader op de beoordelingskaders ingegaan. Het is aan het bevoegd gezag, welke van de hier genoemde toetsingskaders het in deze situatie wil hanteren.

De geluidsbelasting van de hele inrichting kan in de representatieve bedrijfssituatie worden beperkt tot 40 dB(A). In incidentele of afwijkende bedrijfssituaties, situaties die slechts een beperkt aantal dagen per jaar optreden, kunnen dan hogere geluidsbelastingen ontstaan : bij de afvoer van bieten vanuit de sleufsilos, ten hoogste 3 etmalen per jaar, tussen de 45 en 50 dB(A) en bij het drogen van aardappelen op de maximale stand, tussen de 40 en 45 dB(A). Voor deze kortdurende activiteiten kunnen enigszins hogere geluidsbelastingen aanvaardbaar worden geacht.

Indien het voldoende wordt geacht om de geluidsbelasting te beperken tot 45 dB(A) (grenswaarde stap 2 uit Bedrijven en Milieuzonering), dan hoeven aan de ventilatoren minder voorzieningen te worden getroffen. Slechts gedurende een beperkt aantal dagen per jaar zal de geluidsbelasting dan hoger zijn, namelijk bij de afvoer van bieten uit de sleufsilos ten hoogste 50 dB(A). In het voorjaar en in de zomer zal de geluidsbelasting overigens lager zijn dan 45 dB(A), daar de installaties voor het bewaren van aardappelen dan niet of veel minder in werking zijn.

De maximale geluidsniveaus (geluidpieken) bedragen ten hoogste 61 dB(A) in de dag-, 62 dB(A) in de avond en 56 dB(A) in de nachtperiode. De streefwaarden voor zowel een landelijke als een rustige woonomgeving uit de Handreiking en de grenswaarde van stap 2 uit Bedrijven en Milieuzonering worden overschreden door het kiepen van een vrachtauto buiten (dichtslaan laadklep) en het laden van een vrachtauto met



bijvoorbeeld bieten buiten (storten eerste bakken); dit gebeurt slechts een beperkt aantal keren per jaar. De streefwaarde voor een landelijke woonomgeving wordt verder in de avondperiode overschreden door het rijden van voertuigen (vrachtauto, tractor en heftruck). Aan de streefwaarde voor een rustige woonomgeving wordt voldaan. Ook wordt voldaan aan de grenswaarden van zowel de Handreiking als het Activiteitenbesluit van 70, 65 en 60 dB(A) in achtereenvolgens de dag-, avond- en nachtperiode. Maatregelen om de maximale geluidsniveaus verder te reduceren zijn niet proportioneel.

Samengevat kan geconcludeerd worden dat de inrichting zal voldoen aan de grenswaarden van het Activiteitenbesluit en dat sprake is van een situatie van goede ruimtelijke ordening. Daartoe moet de inrichting wel de taakstellingen realiseren ten aanzien van de geluidsproductie van de ventilatie en koeling van dit onderzoek.

## **4.6 Luchtkwaliteit**

### **4.6.1 Aanleiding en doel**

Een gezonde buitenlucht is belangrijk voor de maatschappij. Tot op Europees niveau spant men zich daarom in om de luchtkwaliteit op orde te krijgen door middel van regels en normen. Hoewel de luchtkwaliteit de afgelopen decennia in Nederland is verbeterd, voldoet ze nog steeds niet overal aan de normen. Met name fijn stof en stikstofdioxiden leveren problemen op. Een groot aantal bouwprojecten, zoals wegverbredingen en de aanleg van bedrijventerreinen en nieuwbouwwijken, lagen en liggen daarom soms nog steeds stil. Doordat in overschrijdingsgebieden soms ook gewenste of noodzakelijke plannen en projecten worden stilgelegd, ontstond een discussie om gewenste en soms noodzakelijke plannen toch doorgang te kunnen laten vinden. Dat heeft geresulteerd in nieuwe regels voor luchtkwaliteit.

Het doel van het luchtkwaliteitsonderzoek is het geven van inzicht in de gevolgen van een plan voor de luchtkwaliteit om een goede luchtkwaliteit te kunnen garanderen. Daarom moet luchtkwaliteit al in een vroeg stadium van de planvorming worden meegewogen. Gegevens over de luchtkwaliteit worden verzameld om vervolgens te kunnen bepalen of er voor het doorgaan van het project al dan niet aanvullende maatregelen nodig zijn. In de praktijk zullen vooral fijn stof en stikstofdioxiden moeten worden onderzocht. Daarnaast kan een goede ruimtelijke ordening met zich brengen dat een afweging wordt gemaakt rondom de aanvaardbaarheid van een project op een bepaalde locatie.

De luchtkwaliteit hoeft (artikel 5.16 Wet milieubeheer) geen belemmering te vormen voor ruimtelijke ontwikkelingen als:

- geen sprake is van een feitelijke of dreigende overschrijding van een grenswaarde;
- een plan of project niet in betekenende mate (NIBM) bijdraagt;
- een project per saldo niet tot een verslechtering van de luchtkwaliteit leidt;
- een project is opgenomen in een regionaal programma van maatregelen of in het Nationaal Samenwerkingsprogramma Luchtkwaliteit (NSL) dat tevens voorziet in maatregelen om de luchtkwaliteit te verbeteren.



#### **4.6.2 Doorwerking naar het plan**

Op 15 november 2007 is het onderdeel luchtkwaliteit van de Wet milieubeheer in werking getreden. Kern van de wet is het Nationaal Samenwerkingsprogramma Luchtkwaliteit (NSL).

Projecten die 'niet in betekende mate' (nibm) van invloed zijn op de luchtkwaliteit hoeven niet meer getoetst te worden aan de grenswaarden voor luchtkwaliteit. In de AMvB-nibm zijn de criteria vastgelegd om te kunnen beoordelen of voor een project sprake is van nibm.

Projecten die "niet in betekende mate" bijdragen aan de luchtverontreiniging zijn onder andere:

- woningbouwlocaties met niet meer dan 500 nieuwe woningen bij één ontsluitingsweg en 1000 nieuwe woningen bij twee ontsluitingswegen;
- kantoorlocaties met een bruto vloeroppervlak van niet meer dan 33.333 m<sup>2</sup> bij één ontsluitingsweg en 66.667 m<sup>2</sup> bij twee ontsluitingswegen;
- bepaalde landbouwinrichtingen.

Bij de landbouwinrichtingen gaat het om akkerbouw- of tuinbouwbedrijven met open grondteelt; inrichtingen die uitsluitend of in hoofdzaak bestemd zijn voor witloftrek of teelt van eetbare paddenstoelen of andere gewassen in een gebouw; permanente en niet-verwarmde opstanden van glas of van kunststof voor het telen van gewassen; permanente en verwarmde opstanden van glas of van kunststof voor het telen van gewassen, mits niet groter dan 0,7 hectare.

De nieuwe uitbreiding van het bedrijf in het plangebied valt niet onder deze landbouwinrichtingen. Nader onderzoek naar luchtkwaliteit is niet nodig.

#### **4.7 M.E.R.-beoordeling**

##### **4.7.1 Aanleiding en doel**

De milieueffectrapportage is een hulpmiddel om bij diverse procedures het milieubelang een volwaardige plaats in de besluitvorming te geven. De m.e.r.-procedure is gekoppeld aan de 'moederprocedure'. Dit is de procedure op grond waarvan de besluitvorming plaatsvindt, bijvoorbeeld de bestemmingsplanprocedure, of een milieuvergunningprocedure.

In het Besluit m.e.r. onder 11.2 in de zogeheten D-lijst staat dat een m.e.r.-beoordeling moet plaatsvinden in gevallen waarin de activiteit betrekking heeft op :

1. Een oppervlakte van 100 hectare of meer;
2. Een aaneengesloten gebied en 2000 of meer woningen bevat, of;
3. Een bedrijfsvloeroppervlakte heeft van 200.000 m<sup>2</sup> of meer.

##### **4.7.2 Doorwerking naar het plan**

In bijlage C en D van het Besluit Milieueffectrapportage (m.e.r.) is aangegeven welke activiteiten in het kader van het bestemmingsplan planmerplichtig, projectmer-plichtig of mer-beoordelingsplichtig zijn.

Voor deze activiteiten zijn in het Besluit m.e.r. drempelwaarden opgenomen. Daarnaast

dient het bevoegd gezag bij de betreffende activiteiten die niet aan de bijbehorende drempelwaarden voldoen, na te gaan of sprake kan zijn van belangrijke nadelige gevolgen voor het milieu, gelet op de omstandigheden als bedoeld in bijlage III van de EEG-richtlijn milieueffectbeoordeling. Deze omstandigheden betreffen de kenmerken van de projecten; de plaats van de projecten en de kenmerken van de potentiële effecten.

In bijlage D van het Besluit m.e.r. (D14) zijn de oprichting, wijziging of uitbreiding van een installatie voor het fokken, mesten of houden van dieren opgenomen. Voor koeien geldt een drempelwaarde van 200 melk- of kalfkoeien of 340 stuks vrouwelijk jongvee. Als combinatie geldt een drempelwaarde van 340 melk- of kalfkoeien en vrouwelijk jongvee.

In de maximaal gewenste situatie worden op het bedrijf 200 melk- of kalfkoeien en 140 stuks vrouwelijk jongvee gehouden. De gewenste veestapel blijft onder de drempelwaarden. Het is ook niet aannemelijk dat de veestapel in de nabije toekomst de drempelwaarden zal overschrijden, gezien het akkerbouwkarakter van het bedrijf in combinatie met de lelieteelt. Gelet op de kenmerken van het plan (zoals het kleinschalige karakter in vergelijking met de plandrempels uit het Besluit m.e.r.), de plaats van het project en de kenmerken van de potentiële effecten, zullen geen belangrijke negatieve milieugevolgen optreden. Dit is ook gebleken uit de toets aan de milieuaspecten zoals deze in hoofdstuk 4 is opgenomen.

Voor het bestemmingsplan is dan ook geen mer-procedure of mer-beoordelingsprocedure noodzakelijk conform het Besluit m.e.r.

Mocht in de toekomst toch een forse uitbreiding van de veestapel wenselijk zijn, dan zal in het kader van de vergunningverlening een mer-beoordeling verplicht zijn.

## **4.8 Milieuhinder**

### **4.8.1 Aanleiding en doel**

Nieuwe functies kunnen milieuhinderlijk zijn voor omliggende woningen dan wel bedrijven. Er dient een beoordeling plaats te vinden of de nieuwe functie wel milieuhygiënisch inpasbaar is. Er dient daarom beoordeeld te worden of in de omgeving van het plangebied functies voorkomen die gehinderd kunnen worden door onderhavig project of waarvan het project juist hinder ondervindt.

De (indicatieve) lijst "Bedrijven en Milieuzonering 2009", uitgegeven door de Vereniging van Nederlandse gemeenten, geeft weer wat de richtafstanden zijn voor milieubelastende activiteiten. In deze publicatie worden de indicatieve richtafstanden gegeven voor de vier ruimtelijk relevante milieuaspecten geur, stof, geluid en gevaar.

Bij het bepalen van de richtafstanden wordt uitgegaan van de volgende uitgangspunten:

- het betreft gemiddeld moderne bedrijfsactiviteiten met gebruikelijke productieprocessen en voorzieningen;
- de richtafstanden hebben betrekking op de omgevingstypen 'rustige woonwijk' en 'rustig buitengebied';
- de richtafstanden bieden in beginsel ruimte voor normale groei van de bedrijfsactiviteiten;

- bij activiteiten met ruimtelijk duidelijk te onderscheiden deelactiviteiten kunnen deze activiteiten desgewenst als afzonderlijk te zoneren activiteiten worden beschouwd, bijvoorbeeld bij de ligging van de activiteit binnen zones met een verschillende milieucategorie.

De gegeven richtafstanden zijn in het algemeen richtafstanden en geen harde afstandseisen. Ze moeten daarom gemotiveerd worden toegepast. Dit betekent dat geringe afwijkingen in de lokale situatie mogelijk zijn. Het is aan te bevelen deze afwijkingen te benoemen en te motiveren

#### 4.8.2 Doorwerking naar het plan

De omgeving van het perceel kenmerkt zich door een agrarisch en landelijk karakter. Er bevinden zich bovenal woningen in de vorm van (voormalige) boerderijen, er kan gesproken worden van een 'rustig buitengebied'.

Op basis van de VNG-Reeks bedrijven en milieuzonering staan de volgende normafstanden genoemd.

C	D	E	F	G	H	I	J	K	O	C
nummer	OMSCHRIJVING	AFSTANDEN IN METERS								
		GEUR	STOF	GELUID			GEVAAR		GROOTSTE AFSTAND	
-	LANDBOUW EN DIENSTVERLENING T.B.V. DE LANDBOUW Akkerbouw en fruitteelt (bedrijfsgebouwen)	10	10	30	C		10		30	

Het aspect geluid is reeds benoemd in paragraaf 4.6. Van belang is nog geur, stof en gevaar. Voor deze aspecten geldt een normafstand van 10 meter tot aan woningen van derden. De meest nabijgelegen woning van derden bevindt zich op meer dan 75 meter afstand van de toekomstige woningen en op nog grotere afstand van de toekomstige bedrijfsgebouwen. Vanuit milieuhygiënisch oogpunt is er geen belemmering te verwachten.

#### 4.9 Watertoets

##### 4.9.1 Aanleiding en doel

In de loop van de tijd hebben ruimtelijke ontwikkelingen in Nederland veel ruimte aan water en/of waterbergingslocaties onttrokken. Aan het begin van de 21<sup>e</sup> eeuw is geconstateerd dat ruimtelijke ontwikkelingen de ruimte voor water niet verder zouden mogen beperken. Juist meer ruimte voor water is nodig om klimaatveranderingen, zeespiegelrijzing en bodemdaling op te vangen. Eén van de instrumenten om het nieuwe waterbeleid voor de 21e eeuw vorm te geven is de watertoets.

Het doel van de watertoets is waarborgen dat waterhuishoudkundige doelstellingen expliciet en op evenwichtige wijze in beschouwing worden genomen bij alle waterhuishoudkundig relevante ruimtelijke plannen en besluiten. De meerwaarde van de watertoets is dat zij zorgt voor een vroegtijdige systematische aandacht voor het meewegen van wateraspecten in ruimtelijke plannen en besluiten.

De watertoets is wettelijk verankerd met het Besluit van 3 juli 2003 tot wijziging van het Besluit op de ruimtelijke ordening 1985 in verband met gevolgen van ruimtelijke plannen voor de waterhuishouding (watertoets).

De wijziging van het Besluit op de Ruimtelijke Ordening (Bro) regelt een verplichte waterparagraaf in de toelichting bij de genoemde ruimtelijke plannen en een uitbreiding van het vooroverleg met de waterschappen. De verplichting geldt formeel niet voor de structuurvisie. De ruimtelijke structuurvisie is een belangrijk instrument, omdat hierin de strategische ruimtelijke keuzen (locatiekeuzen) voor water en ruimtelijke ontwikkelingen worden gemaakt. Het instrument is vorm- en procedurevrij. Gezien het belang van het instrument is het wel noodzakelijk de waterbeheerder hier goed bij te betrekken. (bron : [www.rijksoverheid.nl](http://www.rijksoverheid.nl)).

#### 4.9.2

#### ***Doorwerking naar het plan***

Op 12 november 2012 is via [www.dewatertoets.nl](http://www.dewatertoets.nl) de watertoets uitgevoerd. Op basis van deze toets blijkt dat het plangebied in het beheersgebied van het waterschap Hunze en Aa's is gelegen. Op basis van de ingevulde checklist blijkt dat er sprake is van de normale procedure voor wat betreft de watertoets. Vanuit het waterschap is hiertoe een 'voorlopige uitgangspuntennotitie watertoets voor opgesteld'. Deze is als volledige bijlage bij het bestemmingsplan gevoegd. In vervolg op deze uitgangspuntennotitie zijn de volgende te nemen maatregelen en adviezen van belang voor uitvoering van het project en is verwoord op welke wijze initiatiefnemer met deze maatregelen en adviezen om wenst te gaan.

#### Thema Wateroverlast

Op de vraag '*Neemt in het plan het verharde oppervlak van bebouwing en bestrating toe met meer dan 1500 m<sup>2</sup> in het landelijke gebied of met 150 m<sup>2</sup> in het stedelijk gebied?*' is met ja geantwoord.

Dit houdt in dat de toename van het verhard oppervlak boven de verhardingstoename norm ligt van de keur. Op grond van algemene regels zijn compenserende maatregelen verplicht.

Op de aanvullende vraag In het plan is er sprake van een toename van het verhard oppervlak. Met hoeveel m<sup>2</sup> neemt de verharding toe? Betreft het een toename in het landelijk of in het stedelijk gebied?

In eerste aanzet wordt voorzien in een verhard oppervlakte van circa 15000 m<sup>2</sup>.

Als vuistregel hanteert het waterschap dat per m<sup>2</sup> toename verhard oppervlak 80 liter extra waterberging gerealiseerd moet worden in het plangebied. In het definitieve wateradvies van het waterschap wordt een maatwerkberekening opgenomen voor de benodigde extra berging.

Dit betekent de volgende compensatie.

15000 m<sup>2</sup> x 80 liter = 1.200.000 liter aan compenserend vermogen. Dit betekent een compensatieopgave van 1200 m<sup>3</sup>. Hierin gaat op de volgende wijze worden voorzien.

Van bovenaf gezien aan de noord-, oost- en westzijde van het perceel wordt een sloot gegraven.

Hieronder een weergave van de ligging van de te graven sloten en het bijbehorende profiel van deze sloot.

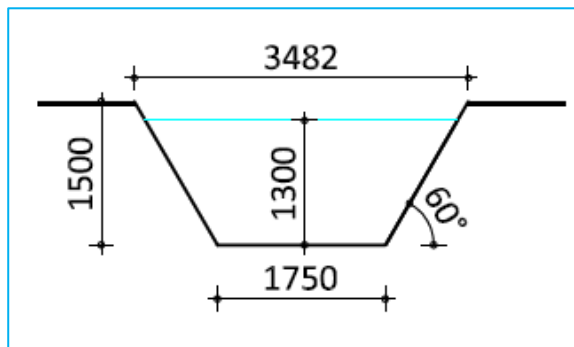
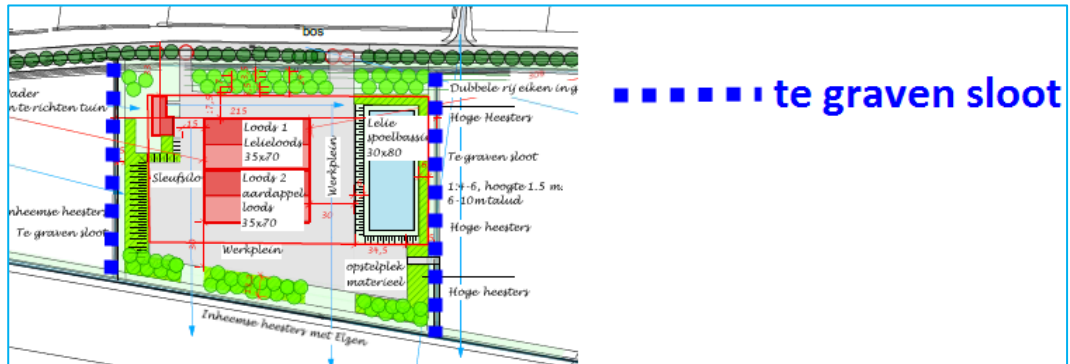

Al naar gelang de groei van het bedrijf en de daarbij behorende toename verhard oppervlakte kan deze sloot meegroeien qua profiel.

#### Thema afvalwater & riolering

Uitgangspunt is het gescheiden afvoeren van hemelwater en vuil water. Hemelwater gaat worden afgevoerd naar de nieuw te realiseren sloot zoals hiervoor beschreven. Ter plaatse ligt geen riolering. Het meest nabijgelegen aanknopingspunt voor de riolering ligt bij de Schaalbergerweg 18 te Ter Apelkanaal. De afstand vanaf het plangebied tot deze ten westen gelegen woning bedraagt circa 300 meter. De woningen ten oosten van het plangebied lozen via een IBA-systeem. Initiatiefnemer maakt nog een keuze voor welke vorm van riolering er gekozen wordt.



## 5 **Hoofdstuk 5 Uitvoerbaarheid**

De kosten die gepaard gaan met de uitvoering van de plannen zullen door de initiatiefnemer worden gedragen. Tevens is met initiatiefnemer een planschadeovereenkomst gesloten, zodoende vloeien er voor de gemeente geen kosten voort uit het plan.

## 6 Hoofdstuk 6 Overleg en inspraak

In deze paragraaf worden, wanneer deze beschikbaar zijn en indien noodzakelijk, de resultaten van het overleg op grond van artikel 3.1.1. Besluit ruimtelijke ordening uiteengezet. Ook de resultaten van de inspraak dan wel ter visie legging worden hier uiteengezet wanneer deze beschikbaar is.

### 6.1 Vooroverleg

Aan de provincie Groningen is advies gevraagd over het voorontwerp-bestemmingsplan. Per brief van 5 september 2013 heeft de provincie gereageerd op het voorontwerp. Vanuit de provincie is aangegeven dat het voorontwerp-bestemmingsplan op een aantal punten in overeenstemming dient te worden gebracht met de regeling zoals opgenomen in de provinciale omgevingsverordening.

In het ontwerp-bestemmingsplan is de aanscherping van de regels doorgevoerd. Het college van Gedeputeerde Staten heeft op 26 september 2013 de benodigde ontheffing verleend van de provinciale omgevingsverordening, deze is als afzonderlijke bijlage bij dit bestemmingsplan gevoegd, als ook de brief van 5 september 2013.

### 6.2 Ontwerp-bestemmingsplan

#### 6.2.1 *Ontwerp-bestemmingsplan (versie 1)*

Het ontwerpbestemmingsplan (versie 1) heeft van 31 oktober tot en met 11 december 2013 voor een ieder ter inzage gelegen in het gemeentehuis in Sellingeren. Het ontwerpplan is tevens digitaal beschikbaar gesteld via de gemeentelijke website en via [ruimtelijkeplannen.nl](http://ruimtelijkeplannen.nl).

Gedurende deze periode zijn een tweetal zienswijzen ingediend tegen het ontwerpbestemmingsplan. De inhoud van de zienswijzen heeft geleid tot een andere locatie van het agrarisch bouwblok en een hernieuwde inzage-termijn van een aangepast ontwerpbestemmingsplan.

#### 6.2.2 *Ontwerp-bestemmingsplan (versie 2)*

PM Post volgt na ter inzage legging.

## 7 Hoofdstuk 7 Juridische toelichting

### 7.1 Algemeen

Het bestemmingsplan regelt de gebruiks- en bebouwingmogelijkheden van de gronden binnen het plangebied. De wijze waarop deze regeling juridisch kan worden vormgegeven, wordt in grote lijnen bepaald door de op 1 juli 2008 in werking getreden Wet ruimtelijke ordening, en door het daarbij behorende Besluit ruimtelijke ordening en de Regeling standaarden ruimtelijke ordening 2012, zoals deze per 1 oktober 2012 in werking is getreden. De verbeelding dient in samenhang met de planregels te worden gelezen.

In de Wet ruimtelijke ordening (hierna Wro) met bijbehorend Besluit ruimtelijke ordening (hierna Bro) heeft het bestemmingsplan een belangrijke rol als normstellend instrument voor het ruimtelijk beleid van gemeenten, provincies en het rijk. In de ministeriële Regeling standaarden ruimtelijke ordening (hierna Rsro) is vastgelegd dat de Standaard Vergelijkbare Bestemmingsplannen (hierna SVBP2012) de norm is voor de vergelijkbaarheid van bestemmingsplannen. Naast de SVBP2012 zijn ook het Informatiemodel Ruimtelijke Ordening (hierna IMRO2012) en de Standaard Toegankelijkheid Ruimtelijke Instrumenten (hierna STRI2012) normerend bij het vastleggen en beschikbaar stellen van bestemmingsplannen.

Conform Wro en Bro wordt een bestemmingsplan met de daarbij behorende toelichting in digitale geautoriseerde bronbestanden vastgelegd en in die vorm vastgesteld. Daarnaast kent de Wro een papieren versie van (hetzelfde) bestemmingsplan. Indien de inhoud van digitale stukken tot een andere uitleg leidt dan de stukken op papier, dan is de digitale inhoud beslissend. Het bestemmingsplan is daarmee een digitaal juridisch authentiek document. De informatie die is vastgelegd in het plan moet in elektronische vorm volledig toegankelijk en raadpleegbaar zijn. Dit wordt de digitale verbeelding genoemd.

De SVBP2012 geeft normen voor de opbouw van de planregels en voor de digitale verbeelding van het bestemmingsplan. De standaard heeft geen betrekking op de toelichting van het bestemmingsplan. Er worden geen normen gesteld omtrent de vormgeving en inrichting van de analoge weergave van het bestemmingsplan. De SVBP2012 heeft ook geen betrekking op de totstandkoming van de inhoud van een bestemmingsplan. Dit is de verantwoordelijkheid van het bevoegde gezag. In de SVBP2012 is wel aangegeven hoe de inhoud van een bestemmingsplan digitaal moet worden weergegeven.

De SVBP2012 geeft bindende standaarden voor de opbouw en de verbeelding van het bestemmingsplan. De verbeelding en planregels van dit bestemmingsplan zijn opgesteld conform deze standaarden.

### 7.1 Toelichting op de verbeelding

De informatie die is vastgelegd in het plan moet in elektronische vorm volledig toegankelijk en raadpleegbaar zijn. Dit wordt de digitale verbeelding genoemd. De digitale verbeelding is de verbeelding van het bestemmingsplan in een interactieve raadpleegomgeving, waarin alle relevante bestemmingsplaninformatie wordt getoond: de combinatie van (plan)kaart en regels met de toelichting.

Een raadpleger van het bestemmingsplan moet alle relevante bestemmingsplaninformatie op eenvoudige wijze voor ogen kunnen krijgen. De relevante bestemmingsplaninformatie heeft betrekking op de bestemmingen, dubbelbestemmingen en aanduidingen met bijbehorende regels in het bestemmingsplan. Voor zowel bestemmingen als aanduidingen geldt, dat deze zonder interactie zichtbaar moeten zijn in de digitale verbeelding. Uit interactie met de digitale verbeelding blijkt dan de inhoud van de bestemming en/of aanduiding.

## 7.2 Toelichting op de planregels

De inrichting van de planregels is deels voorgeschreven door de SVBP2012. De groepering van de planregels, de naamgeving van een aantal planregels en zelf de inrichting van bestemmingen is deels bepaald door de ministeriële regeling. Een aantal planregels is zelfs geheel voorgeschreven: het overgangsrecht, de anti-dubbelregel en de slotregel. De regels zijn standaard ingedeeld in vier hoofdstukken. Bij elke planregel (elk artikel) wordt hieronder een nadere toelichting gegeven.

### *Toelichting Hoofdstuk 1 Inleidende regels*

#### Artikel 1 - Begrippen

In dit artikel staan de belangrijkste begrippen verklaard zoals die in de planregels en in deze plantoelichting worden gebruikt. De lijst bevat meer begrippen dan mogelijk in dit bestemmingsplan gebruikt worden.

#### Artikel 2 – Wijze van meten

In dit artikel staan de belangrijkste begrippen verklaard zoals die in de planregels en in deze plantoelichting worden gebruikt. De lijst bevat meer begrippen dan mogelijk in dit bestemmingsplan gebruikt worden.

### *Hoofdstuk 2 Bestemmingsregels*

#### Artikel 3 Agrarisch - 1

Binnen deze bestemming mag binnen het bouwvlak worden gebouwd ten behoeve van een grondgebonden agrarische bedrijf. Er zijn diverse bouwregels opgenomen waaraan getoetst wordt bij de aanvraag omgevingsvergunning voor de activiteit bouwen.

### *Hoofdstuk 3 Algemene regels*

#### Artikel 4 – Anti-dubbelregel

Deze regel is geheel voorgeschreven door het Besluit ruimtelijke ordening (in artikel 3.2.4 Bro). Deze standaardbepaling strekt ertoe te voorkomen dat van ruimte die in een bestemmingsplan voor de realisering van een bepaald gebruik of functie mogelijk is gemaakt, na realisering daarvan, ten gevolge van feitelijke functie- of gebruiksverandering van het gerealiseerde, nogmaals zou kunnen worden gebruik gemaakt.

#### Artikel 5 – Algemene bouwregels

In dit artikel is weergegeven hoe afgeweken kan worden van in de regels genoemde bouwgrenzen.

#### Artikel 6 – Algemene gebruiksregels

In dit artikel is weergave gedaan van de activiteiten die in strijd zijn met de geldende bestemmingsregels.

#### Artikel 7 – Algemene afwijkingsregels

Binnen dit artikel is weergave gedaan van de algemene binnenplanse afwijkmogelijkheden ten aanzien van maten en begrenzingen.

#### Artikel 8 – Overige regels

Binnen dit artikel staan een aantal gebruiksverboden en is een koppeling gelegd met de flora- en faunawetgeving om zodoende de waarborg van de flora- en fauna veilig te stellen.

#### *Hoofdstuk 4 Overgangs- en slotregels*

#### Artikel 9 Overgangsregels

Deze regels zijn geheel voorgeschreven door het Besluit ruimtelijke ordening (artikelen 3.2.1 en 3.2.2 Bro). Omdat een bestemmingsplan elke tien jaar moet worden herzien, betreffen de meeste bestemmingsplannen gebieden die reeds in gebruik en ingericht zijn. Een bestemmingsplan kan ruimte bieden voor ontwikkelingen en daarom soms ander gebruik en/of bebouwing toelaten dan er in werkelijkheid in het gebied aanwezig is. Bestaande rechten worden beschermd met overgangsrecht. Er is overgangsrecht voor bouwwerken en overgangsrecht voor gebruik van de gronden en bouwwerken.

#### Artikel 10 Slotregel

Deze regel is geheel voorgeschreven door de Ministeriële regeling Standaard Vergelijkbare BestemmingsPlannen.

Deze regel geeft aan hoe de planregels van dit plan kunnen worden aangehaald. Hiermee wordt de naam van het bestemmingsplan vastgelegd. Voor de digitale uitwisseling van plannen krijgt elk plan ook een unieke code van letters en cijfers.



### **Projectgegevens**

Project : Vestiging agrarisch bedrijf Schaalbergerweg te Ter Apelkanaal  
Projectnummer : RB 30.015  
IMRO : NL.IMRO.0048.BP1501-on01  
Versie : 01  
Datum : Februari 2015

### **Opdrachtgever**

Naam  
Adres  
PC en Plaats

### **RooBeek Advies**

Nautilusstraat 7b  
7821 AG Emmen  
H. de Roo & M.Beek

[www.roobeek-advies.nl](http://www.roobeek-advies.nl)