

LEUKEN KAMEREN	Aantal en soort deuren	Dat. veld	in (m²) / uit
K. Bestuurskamer	1		
B. Beroving	3		
C. Bestuurskamer	3		
D. Bestuurskamer	3		
E. Bestuurskamer	3		
F. Bestuurskamer	3		
G. Bestuurskamer	3		
H. Bestuurskamer	3		
I. Bestuurskamer	3		
J. Bestuurskamer	3		
K. Bestuurskamer	3		
L. Bestuurskamer	3		

TOTAAL BEHOEF	8000 m²
Minimale vloeroppervlakte	1200 m²
Maximale vloeroppervlakte	1200 m²
Totaal	1200 m²

LEUKEN	Nr.	omschrijving	oppervlakte	oppervlakte	oppervlakte	oppervlakte
1	1	Bestuurskamer	1200 m²	1200 m²	1200 m²	1200 m²
2	2	Bestuurskamer	1200 m²	1200 m²	1200 m²	1200 m²
3	3	Bestuurskamer	1200 m²	1200 m²	1200 m²	1200 m²
4	4	Bestuurskamer	1200 m²	1200 m²	1200 m²	1200 m²
5	5	Bestuurskamer	1200 m²	1200 m²	1200 m²	1200 m²
6	6	Bestuurskamer	1200 m²	1200 m²	1200 m²	1200 m²
7	7	Bestuurskamer	1200 m²	1200 m²	1200 m²	1200 m²
8	8	Bestuurskamer	1200 m²	1200 m²	1200 m²	1200 m²
9	9	Bestuurskamer	1200 m²	1200 m²	1200 m²	1200 m²
10	10	Bestuurskamer	1200 m²	1200 m²	1200 m²	1200 m²
11	11	Bestuurskamer	1200 m²	1200 m²	1200 m²	1200 m²
12	12	Bestuurskamer	1200 m²	1200 m²	1200 m²	1200 m²
13	13	Bestuurskamer	1200 m²	1200 m²	1200 m²	1200 m²
14	14	Bestuurskamer	1200 m²	1200 m²	1200 m²	1200 m²
15	15	Bestuurskamer	1200 m²	1200 m²	1200 m²	1200 m²
16	16	Bestuurskamer	1200 m²	1200 m²	1200 m²	1200 m²
17	17	Bestuurskamer	1200 m²	1200 m²	1200 m²	1200 m²
18	18	Bestuurskamer	1200 m²	1200 m²	1200 m²	1200 m²
19	19	Bestuurskamer	1200 m²	1200 m²	1200 m²	1200 m²
20	20	Bestuurskamer	1200 m²	1200 m²	1200 m²	1200 m²
21	21	Bestuurskamer	1200 m²	1200 m²	1200 m²	1200 m²
22	22	Bestuurskamer	1200 m²	1200 m²	1200 m²	1200 m²
23	23	Bestuurskamer	1200 m²	1200 m²	1200 m²	1200 m²
24	24	Bestuurskamer	1200 m²	1200 m²	1200 m²	1200 m²
25	25	Bestuurskamer	1200 m²	1200 m²	1200 m²	1200 m²
26	26	Bestuurskamer	1200 m²	1200 m²	1200 m²	1200 m²
27	27	Bestuurskamer	1200 m²	1200 m²	1200 m²	1200 m²
28	28	Bestuurskamer	1200 m²	1200 m²	1200 m²	1200 m²
29	29	Bestuurskamer	1200 m²	1200 m²	1200 m²	1200 m²
30	30	Bestuurskamer	1200 m²	1200 m²	1200 m²	1200 m²
31	31	Bestuurskamer	1200 m²	1200 m²	1200 m²	1200 m²
32	32	Bestuurskamer	1200 m²	1200 m²	1200 m²	1200 m²
33	33	Bestuurskamer	1200 m²	1200 m²	1200 m²	1200 m²
34	34	Bestuurskamer	1200 m²	1200 m²	1200 m²	1200 m²
35	35	Bestuurskamer	1200 m²	1200 m²	1200 m²	1200 m²
36	36	Bestuurskamer	1200 m²	1200 m²	1200 m²	1200 m²
37	37	Bestuurskamer	1200 m²	1200 m²	1200 m²	1200 m²
38	38	Bestuurskamer	1200 m²	1200 m²	1200 m²	1200 m²
39	39	Bestuurskamer	1200 m²	1200 m²	1200 m²	1200 m²
40	40	Bestuurskamer	1200 m²	1200 m²	1200 m²	1200 m²
41	41	Bestuurskamer	1200 m²	1200 m²	1200 m²	1200 m²
42	42	Bestuurskamer	1200 m²	1200 m²	1200 m²	1200 m²
43	43	Bestuurskamer	1200 m²	1200 m²	1200 m²	1200 m²
44	44	Bestuurskamer	1200 m²	1200 m²	1200 m²	1200 m²
45	45	Bestuurskamer	1200 m²	1200 m²	1200 m²	1200 m²
46	46	Bestuurskamer	1200 m²	1200 m²	1200 m²	1200 m²
47	47	Bestuurskamer	1200 m²	1200 m²	1200 m²	1200 m²
48	48	Bestuurskamer	1200 m²	1200 m²	1200 m²	1200 m²
49	49	Bestuurskamer	1200 m²	1200 m²	1200 m²	1200 m²
50	50	Bestuurskamer	1200 m²	1200 m²	1200 m²	1200 m²

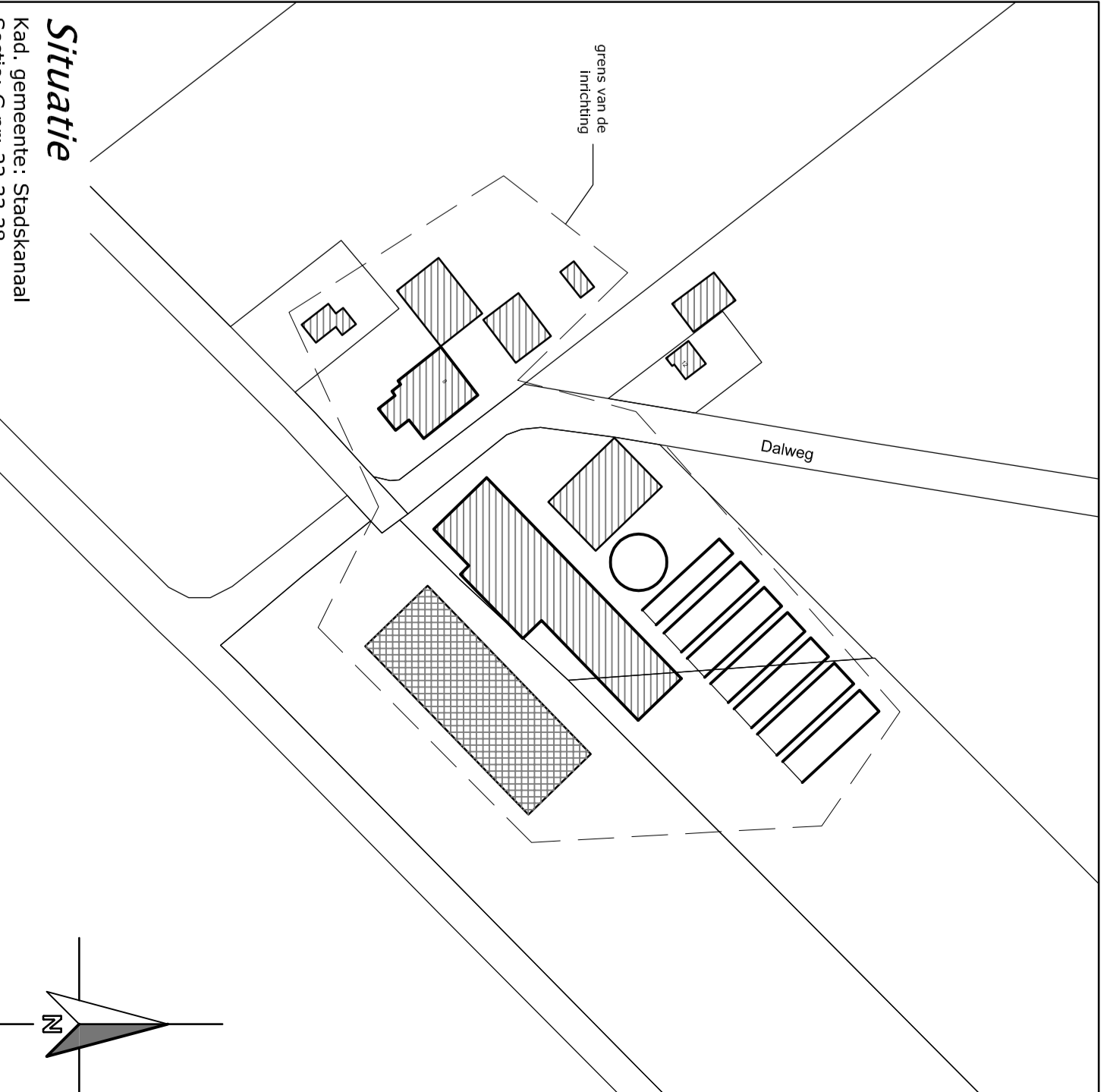
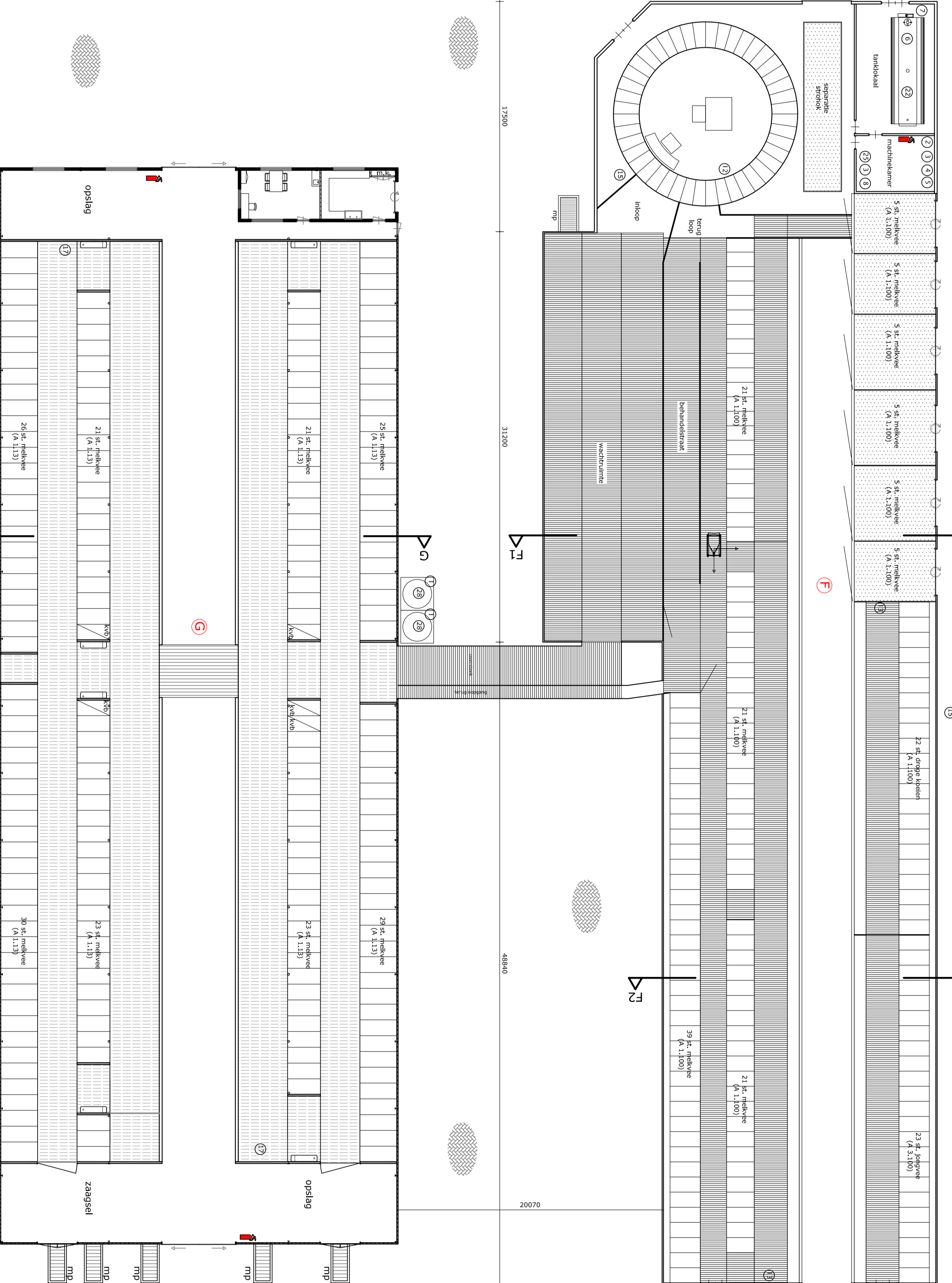
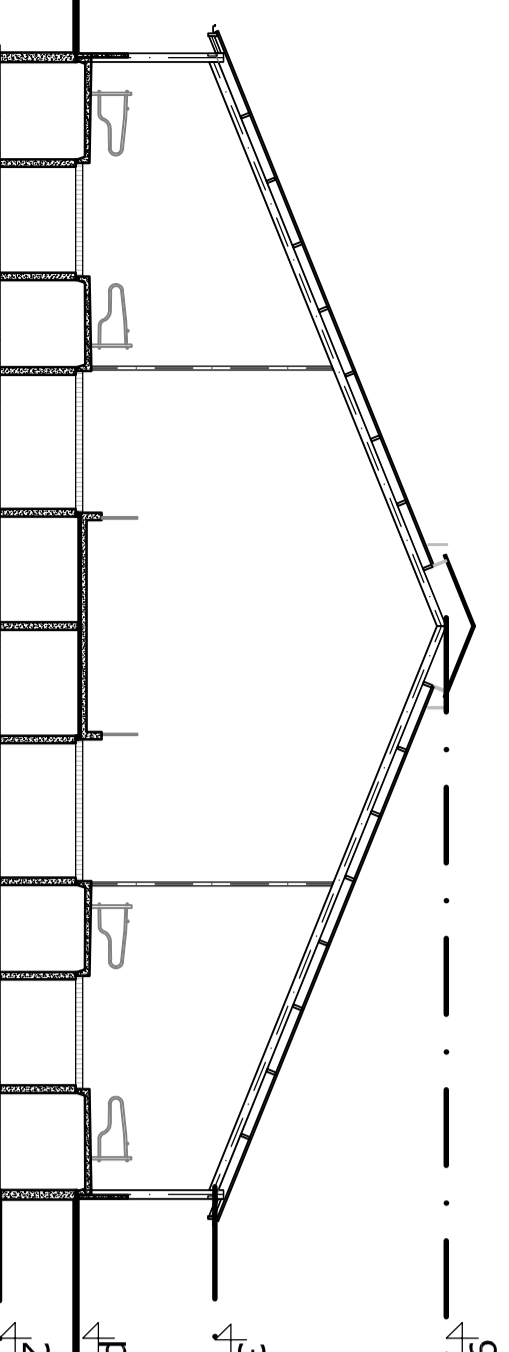
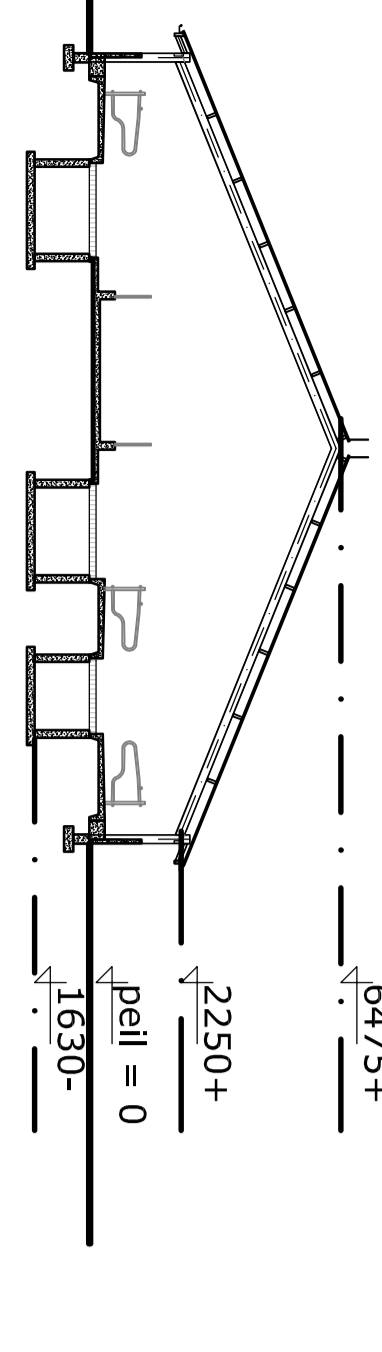
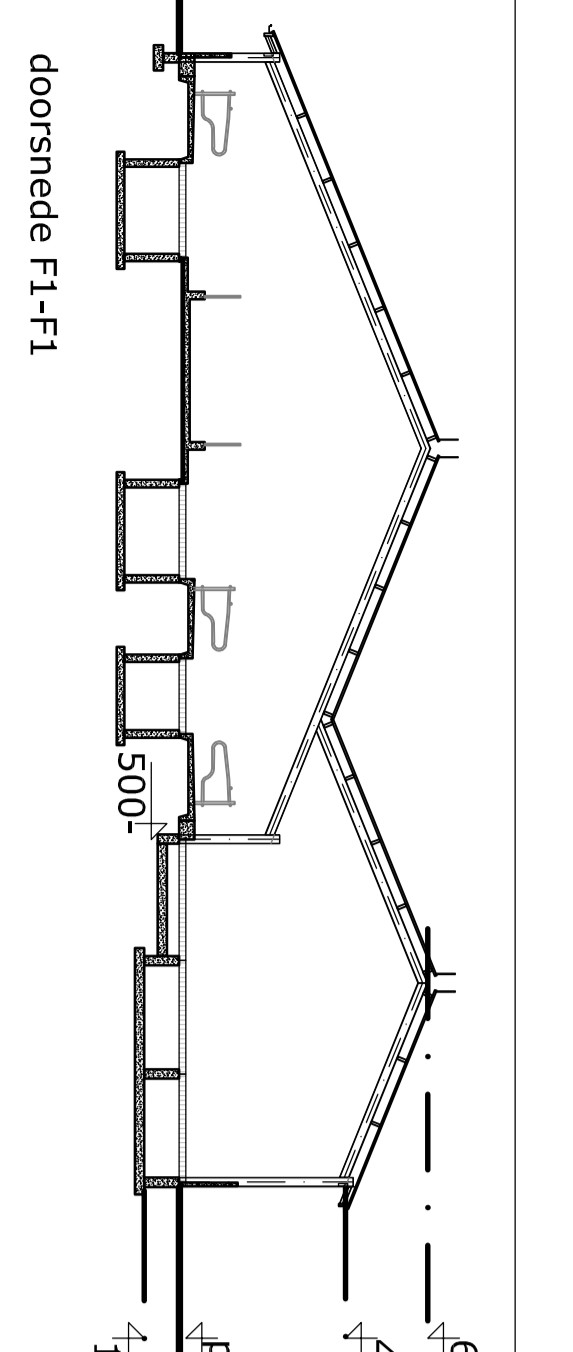
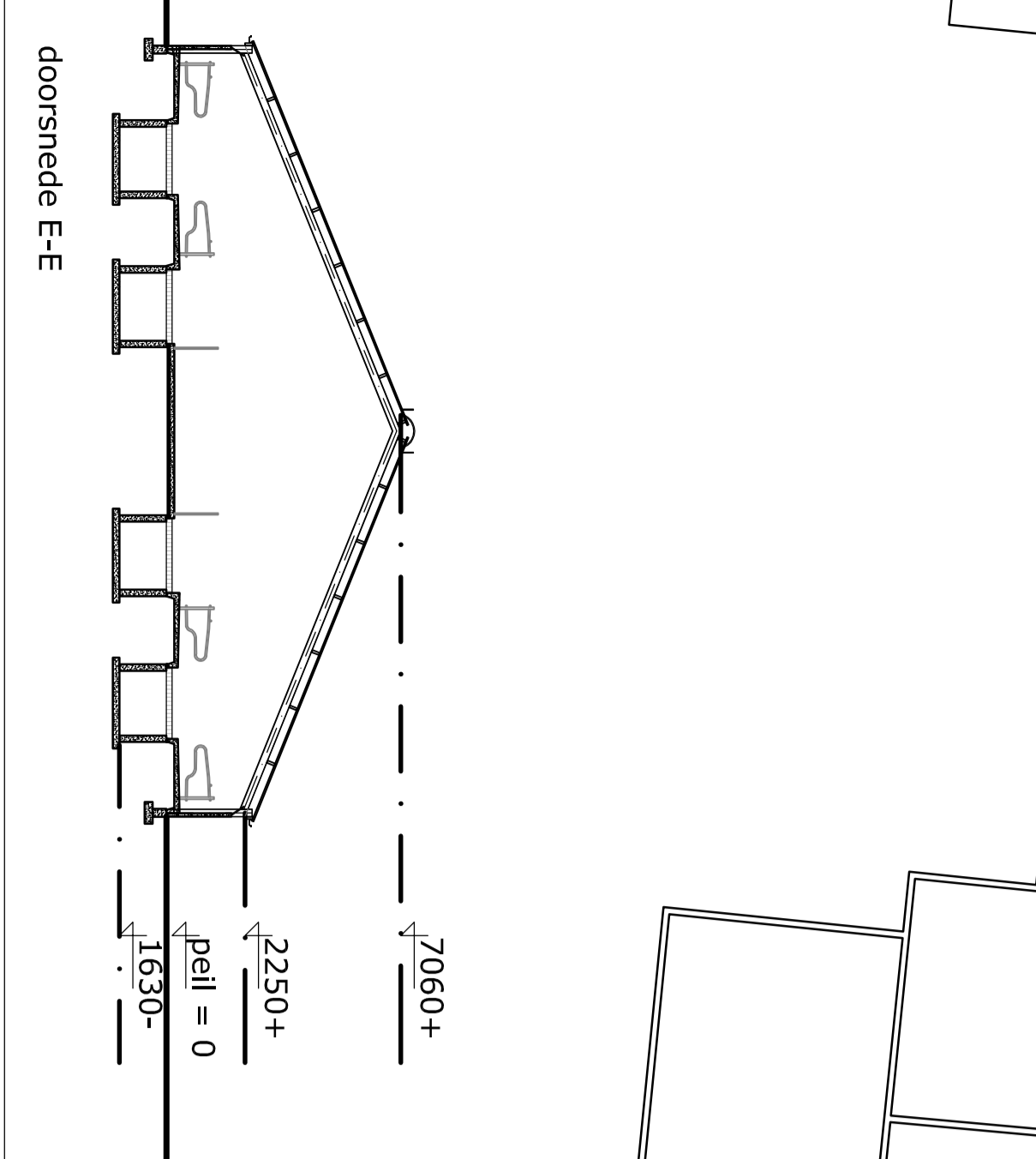
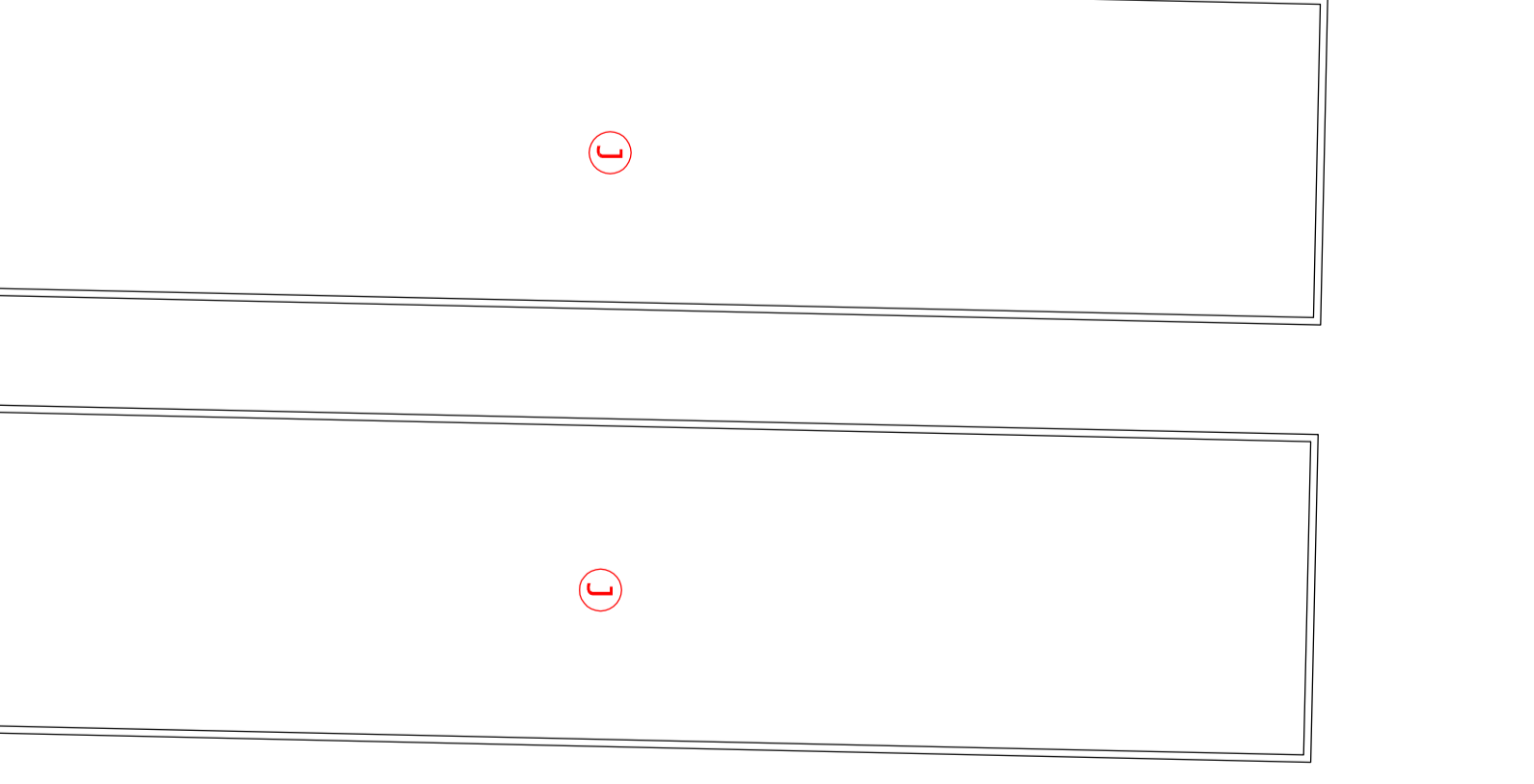
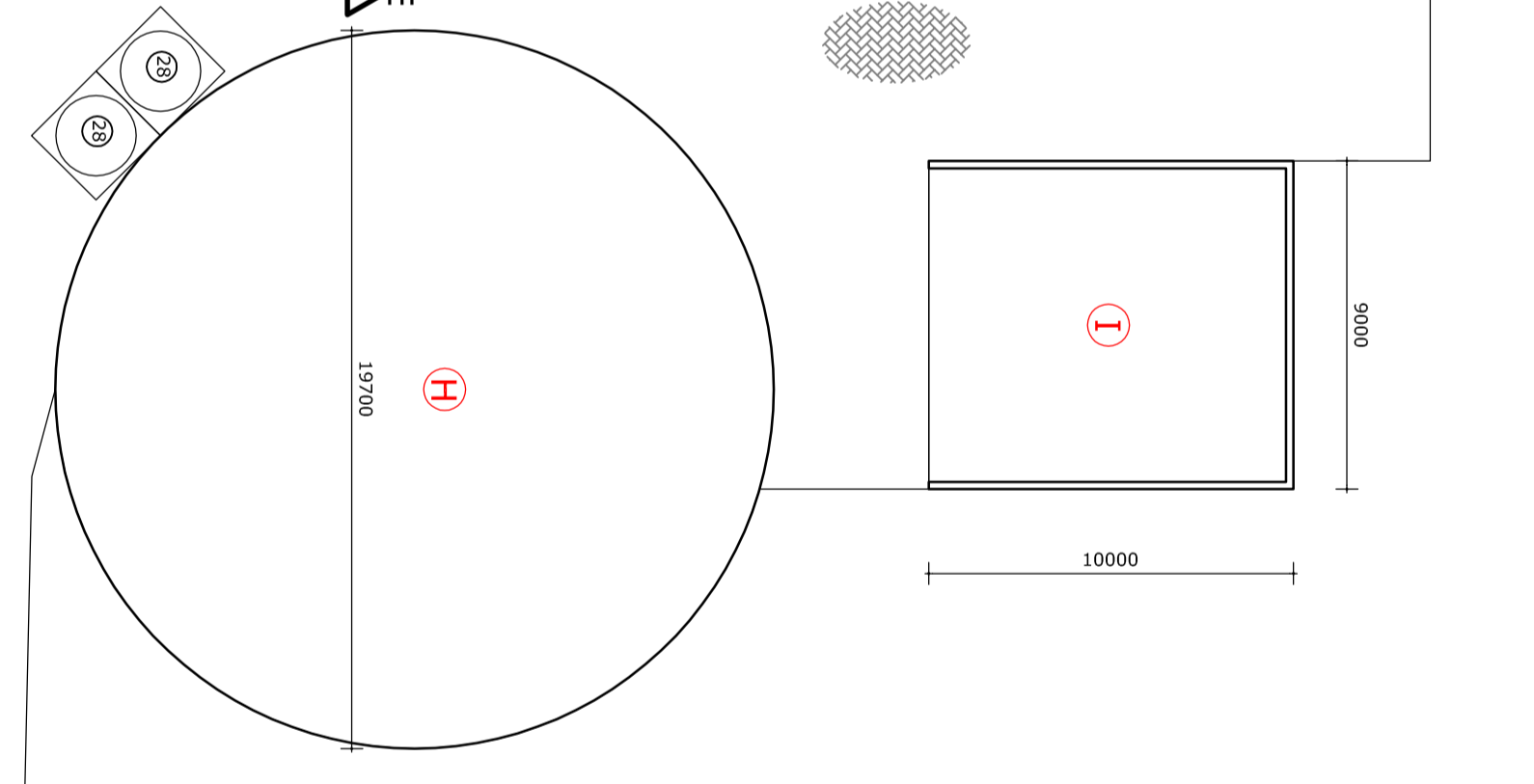
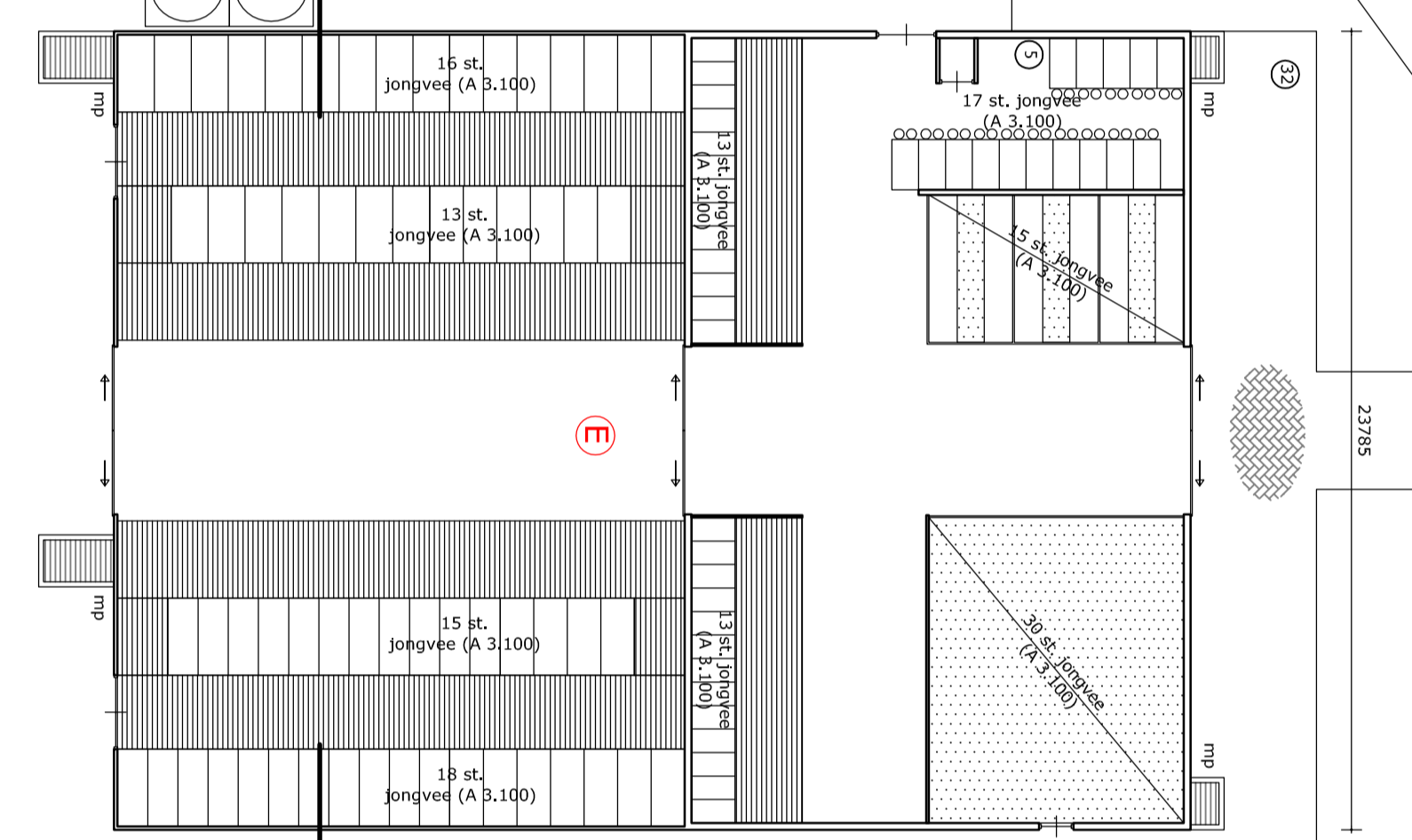

Situatie
 Nieuwbouw lijnvoertuistal
 Locatie: Dalweg 8a, te Saksdianaal
 project: Nieuwbouw lijnvoertuistal
 opdrachtgever: Mts. Poorm
 ontwerper: Milledekering

Postbus 1033
 7949 RA Venepel
 Tel: 088-4882930
 Fax: 088-4882931
 Mail: malledekering@agrifirm.com
 Site: www.exlan.nl

getekend: B. van den Bor
 datum: 16-10-2015
 projectnr.: EN.14.1102.01
 pol./leider: J. Keizer
 tekeningsnr.: M-01

